

**PAPER  
TIGERS  
COLLECTION**

PT001	WALL-OVER	Richard LOUVET
PT002	WHITE NOISE	David RENAULT
PT003	FPL (FOLDED PAPER LETTERS)	Mathieu TREMBLIN
PT004	LA FRANCE À ÉCHELLE HUMAINE	Mathieu TREMBLIN
PT005	GOLDEN BIRD	Philémon VANORLÉ
PT006	LA MARCHÉ ALÉATOIRE DES CARRÉS	Bruno ELISABETH
PT007	DEPOLABO	Bertrand SEGONZAC
PT008	CALEPINAGE	Nikolas FOURÉ
PT009	RAYURES NOIRES	ELTONO
PT010	AFFICHAGE LIBRE	OX
PT011	À QUI PROFITE CE MUR ?	Laurent MARISSAL / PAINTERMAN
PT012	ORNEMENT ET DÉLIT	Julien NÉDÉLEC
PT013	BLACK WINDOW	Benjamin SABATIER
PT014	COLONNE EN TOC	Mathieu TREMBLIN
PT015	SMS	Pascal LE COQ
PT016	BASKETBALL BACKBOARD	Blaise PARMENTIER
PT017	MANFACE / WOMANFACE	Sébastien TAILLEFER
PT018	FENÊTRES	Samir MOUGAS
PT019	EAU & GAZ À TOUS LES ÉTAGES	Aurélie NOURY
PT020	AU PAYS DES MURS AVEUGLES, LES MURS BORGNES SONT ROIS	Louise DRUBIGNY
PT021	DER RITT DER WALKÜREN	Damien MARCHAL
PT022	EMPLOI DU TEMPS PERDU	Justin DELAREUX
PT023	CIBLE	Justin DELAREUX
PT024	APLAT FRAGMENTÉ	Justin DELAREUX
PT025	KM010	Benoît POLICE
PT026	PLAISIR D'OFFRIR	PIED LA BICHE
PT027	PLANISPHERE	Glen LOARER
PT028	GREY CUBE	Nicolas MULLER
PT029	DÉGUISEMENT POUR IMMEUBLE	Nicolas MULLER
PT030	LOGEMENT SOCIAL	Catherine RANNOU
PT031	ENTRE GUILLEMETS	DECTOR & DUPUY
PT032	RECYCLAGE	MARDINOIR
PT033	NI FAIT, NI À FAIRE	Éric WATIER
PT034	COPY MY RIGHT	RERO
PT035	EL COHETAZO	VINCENT+FERIA
PT036	QUI COMPTE ?	Hélène LEFLAIVE
PT037	COLONNES	Hélène LEFLAIVE
PT038	SOMETHING IN THE AIR	Jocelyn COTTENCIN
PT039	ABRI	Frédéric SALLAZ
PT040	LE COURS DES CHOSES	Nicolas MULLER
PT041	LA TOUR DE LA BELLE AU BOIS DORMANT	Nicolas MULLER
PT042	TAKI 183	PAROLE
PT043	NUANCIÉ	ATELIER DEUX-MILLE
PT044	FORÊT DE PAPIER	David GAUCHARD & David MOREAU
PT045	A4 MODULOR	Mathieu TREMBLIN
PT046	EXIT	Hubert RENARD
PT047	DÉRAPAGE	Rémi GROUSSIN

PT048	ENCORE PLUS, TOUJOURS PLUS ET DE PLUS EN PLUS DE +	Antonio GALLEGO
PT049	CADRE	Roberto MARTINEZ
PT050	LÀ	Julie BRUSLEY
PT051	FILLING VOIDS	Charlotte SEIDEL
PT052	LA NOTION DE DÉPENSE	Élodie BRÉMAUD
PT053	STORES	Manuel SALVAT
PT054	OUVERTURE	Céline AHOND
PT055	COCOTTE	François FEUTRIE
PT056	VEGETAL INVADER	Aurélié SLONINA
PT057	RECAPTCHA	Aurélié NOURY
PT058	DÉ6DÉ	Bruno ELISABETH
PT059	LASCAUX	Justin DELAREUX
PT060	HÉRALDIQUE	Emma COZZANI
PT061	CROPPED SPACE	Emma COZZANI
PT062	TTM	<+>
PT063	ABRACADABRA	Frank KOOLEN
PT064	ADAMA	Pierre AKRICH
PT065	DO YOU HAVE WIFI?	Aram BARTHOLL
PT066	ESPACE FLUIDE	CIRRUS
PT067	FENCES	Brad DOWNEY
PT068	CLOUDS	Brad DOWNEY
PT069	A PARTY	Harmen DE HOOP
PT070	SANS TITRE	Mohamed BOUROUISSA
PT071	DÉRIVÉS DE L'HEXAGONE	Jérôme PIERRE
PT072	APPROXIMATION	Laurent LACOTTE
PT073	AVEC MA BITE ET MON COUTEAU	ENCASTRABLE
PT074	ACCELERATE!	Manuel FROLIK
PT075	CORRESPONDANCE	Simon BOUDVIN
PT076	LOOP	Emma COZZANI
PT077	STAIRCASE SPIRIT	Carl HURTIN
PT078	ACME WAY OUT	Matthieu CLAINCHARD
PT079	ANCRES	Alex CHEVALIER
PT080	PROPOSAL FOR A MONUMENT	Filippo MINELLI
PT081	*****	John CORNU
PT082	MAISON PHOÉNIX	Antonio GALLEGO
PT083	UNFOLDED CUBE	Fayçal BAGHRICHE
PT084	NOW!	Tania MOURAUD
PT085	BUT FANTÔME	Vincent CHEVILLON
PT086	LOI DU 21 JUILLET 1881	FORMES VIVES
PT087	ISO	Audrey OHLMANN
PT088	SOS	Vincent ZUCCA
PT089	PARCOURS DE SANTÉ	Thomas GEIGER
PT090	[WHISPERS]	Marion BALAC
PT091	CCTV	Thomas LASBOUYGUES
PT092	5 4 3 2 1 0	Eva TAULOIS
PT093	RIVAGE URBAIN	Arthur POUTIGNAT
PT094	SIGNALÉTIQUE POUR L'USUEL POPULAIRE	Jeanne OSSWALD GOUZI

PT095	VILLA BELLEVUE	Alain SNYERS
PT096	COVER-UP	Matthieu MARTIN
PT097	GRILLE DE FENÊTRE DE LA PRISON D'ELSAU	GRUPPO TÖKMAG
PT098	SAUVE QUI PEUT	Enora DENIS
PT099	MODULAR REPETITION	Sebastian FREYTAG
PT100	AFIN DE POUVOIR NOUS AIDER À AMÉLIORER LE CAS ÉCHÉANT	Thomas TUDOUX
PT101	VITRAIL	COLLECTIF IMPLÉMENTATION
PT102	GOUTTE	Simon FEYDIEU
PT103	ARCHIPEL	Émilien ADAGE
PT104	AUTODAFÉ « VOS ACTES M'HYPNOTISENT »	Marianne MISPELAËRE
PT105	DÉRIVE MAGNÉTIQUE URBAINE	Capucine VEVER
PT106	BRACKET BASE	Matthias MARX
PT107	NI QUEUE NI TÊTE	Michel JACQUET
PT108	ARTISTE DE SERVICE	Marine FROELIGER
PT109	FOOTBALL GOAL IN LEEDS	WANDERLUST
PT110	A4 AU CARRÉ	Simon NICAISE
PT111	MIGRATION OF THE SCORPIO PATTERN	Caroline DELIEUTRAZ & Olivier KIMYON
PT112	WALKING WALL	Marlene HAUSEGGER
PT113	UNE HEURE DE JUSTICE VAUT MIEUX QUE MILLE PRIÈRES	Souad EL MAYSOUR

RÉFÉRENCE PAPER TIGER 001

TITRE WALL-OVER

AUTEUR Richard LOUVET

TEINTE Rouge Cardinal

FORMAT variable

CONSIGNE WALL-OVER est un nuage de briques modulable et fragmentaire.  
Le motif doit être décliné et modulé en fonction des surfaces.

Le motif ci-dessous est présenté à titre d'exemple.

MODULES



MOTIF

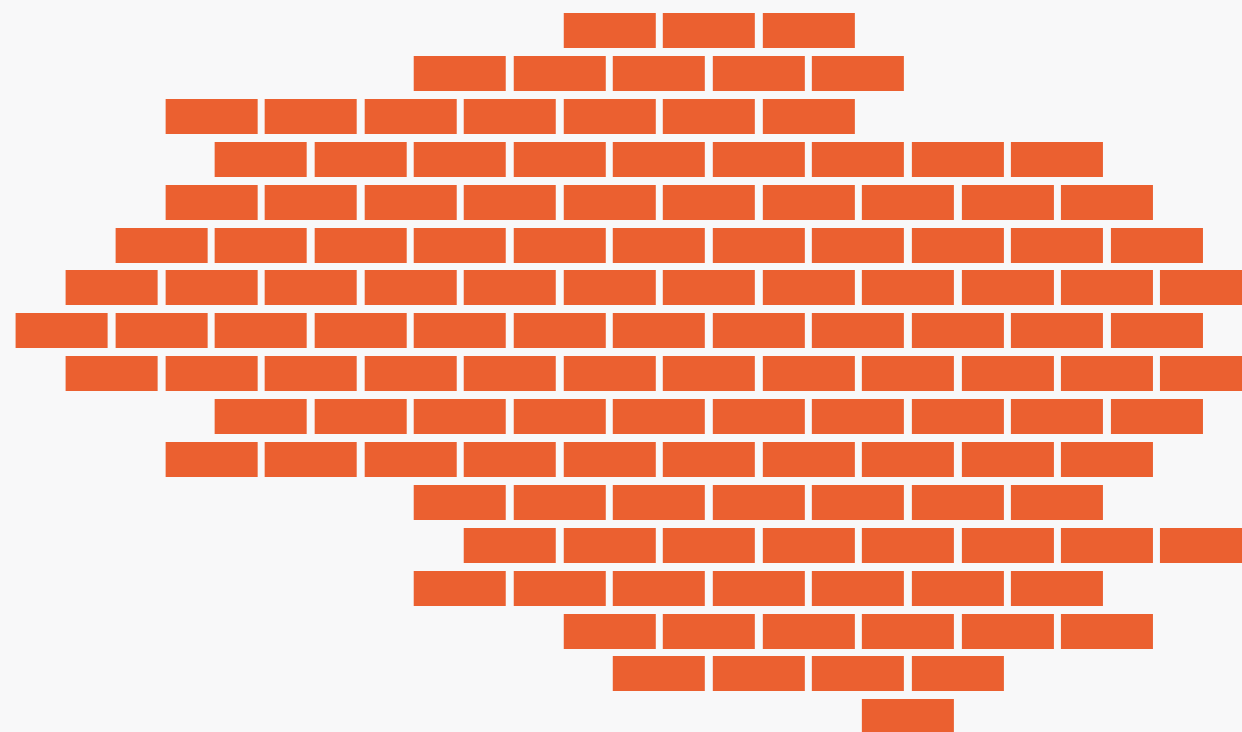

RÉFÉRENCE PAPER TIGER 001

TITRE WALL-OVER

AUTEUR Richard LOUVET

TEINTE Rouge Cardinal

FORMAT variable

CONSIGNE WALL-OVER est un nuage de briques modulable et fragmentaire.  
Le motif doit être décliné et modulé en fonction des surfaces.

Le motif ci-dessous est présenté à titre d'exemple.

PLIAGES

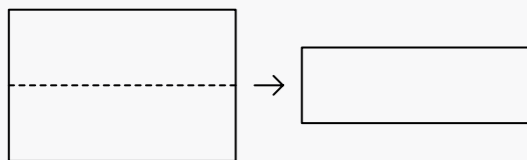

1:33

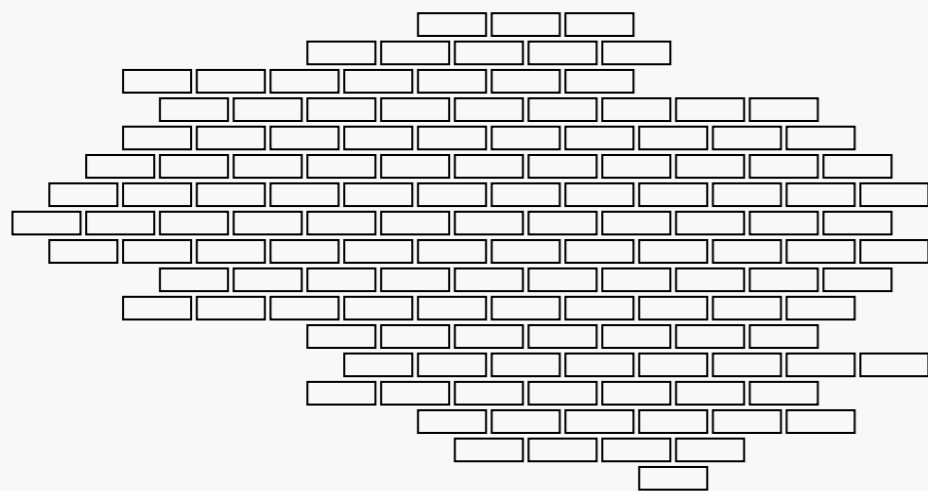

RÉFÉRENCE PAPER TIGER 002

TITRE WHITE NOISE

AUTEUR David RENAULT

TEINTE blanc

FORMAT variable

CONSIGNE WHITE NOISE est une onde pixelisée modulable.  
Le motif doit être répété et modulé pour investir et saturer la largeur d'une façade aveugle.

Le motif ci-dessous est présenté à titre d'exemple.

MODULES

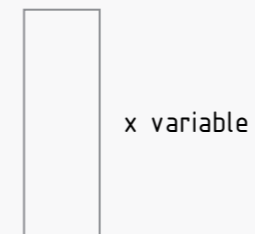

MOTIF



RÉFÉRENCE PAPER TIGER 002

TITRE WHITE NOISE

AUTEUR David RENAULT

TEINTE blanc

FORMAT variable

CONSIGNE WHITE NOISE est une onde pixellisée modulable.  
Le motif doit être répété et modulé pour investir et saturer la largeur d'une façade aveugle.

Le motif ci-dessous est présenté à titre d'exemple.

PLIAGES

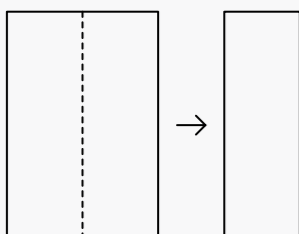

1:33

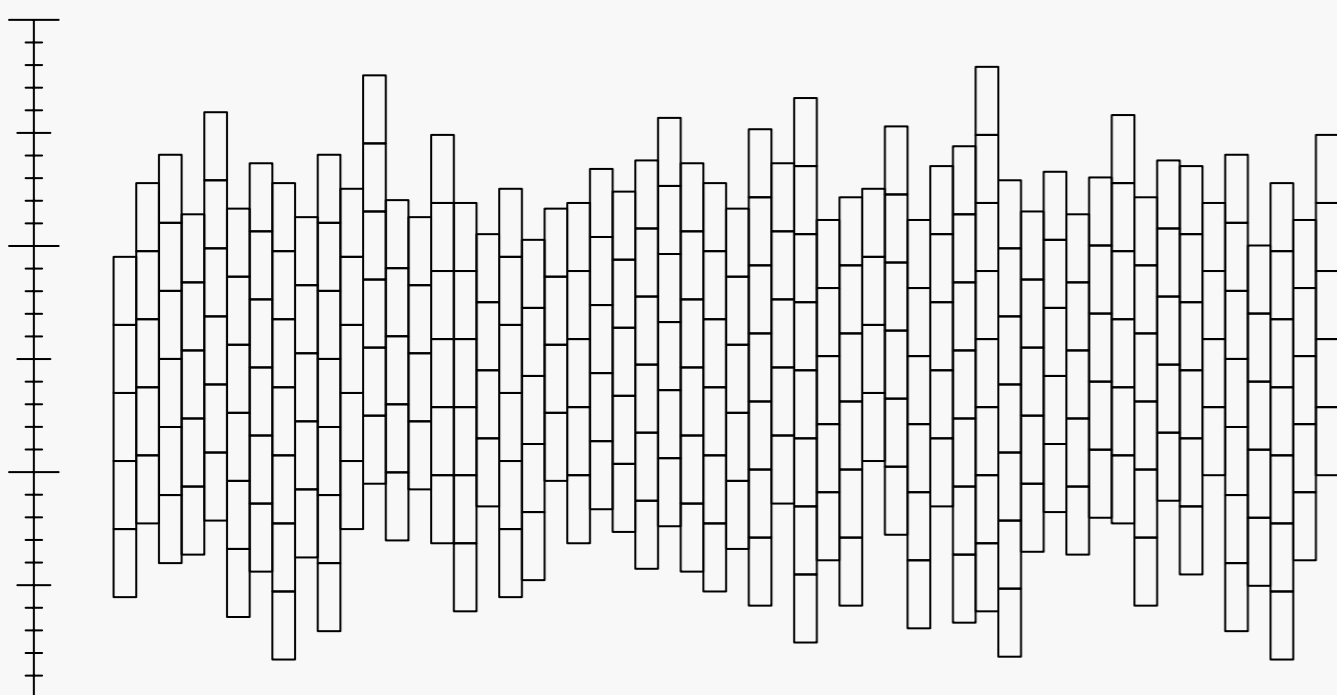

RÉFÉRENCE PAPER TIGER 003

TITRE FPL (FOLDED PAPER LETTERS)

AUTEUR Mathieu TREMBLIN

TEINTE Vert Fluo

FORMAT variable

CONSIGNE La typographie FPL est dédiée à l'écriture du temps qui passe.  
Le choix de la formule est laissé à l'appréciation de celui ou celle qui active la notice.

Le motif ci-dessous est présenté à titre d'exemple.

MODULES

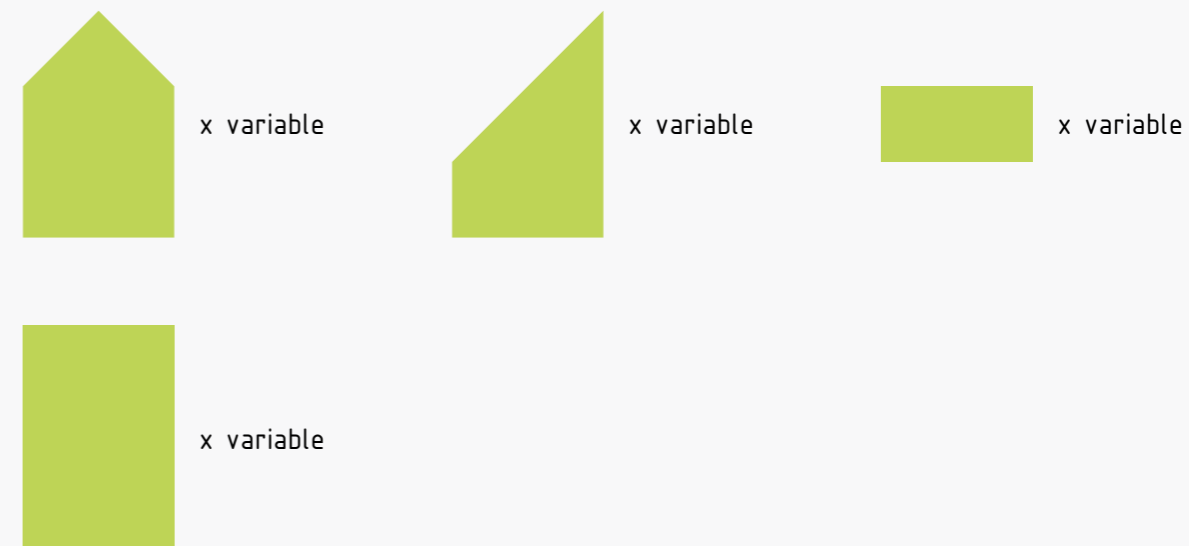

MOTIF



RÉFÉRENCE PAPER TIGER 003

TITRE FPL (FOLDED PAPER LETTERS)

AUTEUR Mathieu TREMBLIN

TEINTE Vert Fluo

FORMAT variable

CONSIGNE La typographie FPL est dédiée à l'écriture du temps qui passe.  
Le choix de la formule est laissé à l'appréciation de celui ou celle qui active la notice.

PLIAGES

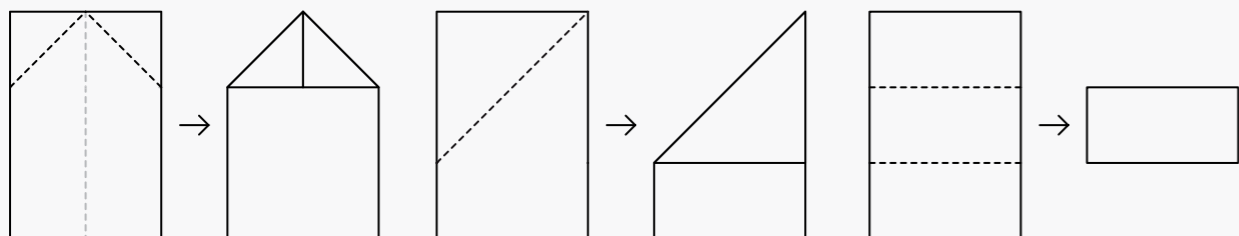

1:72

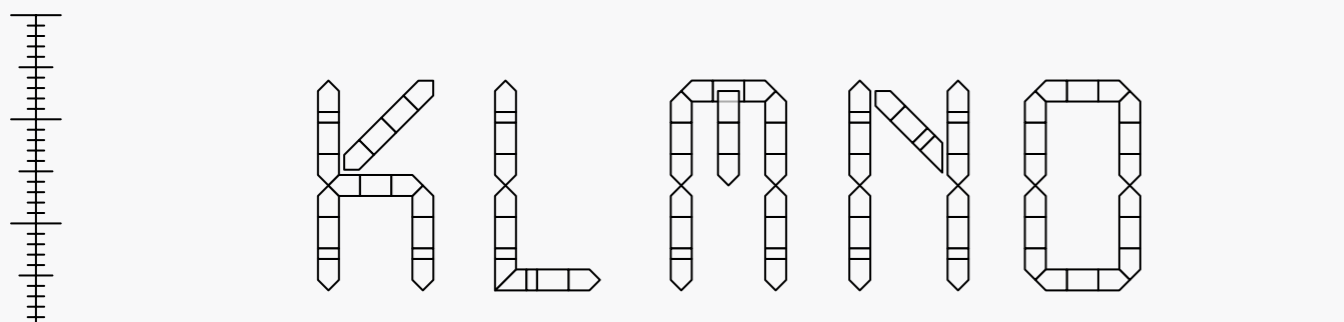
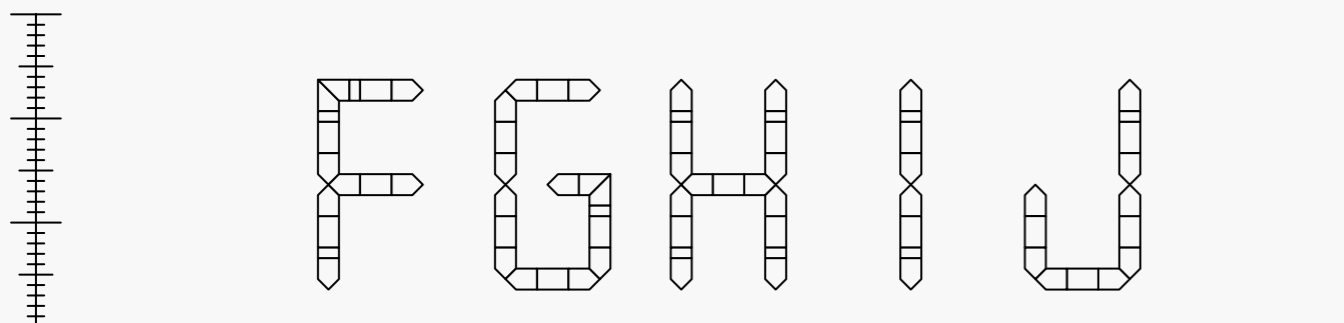
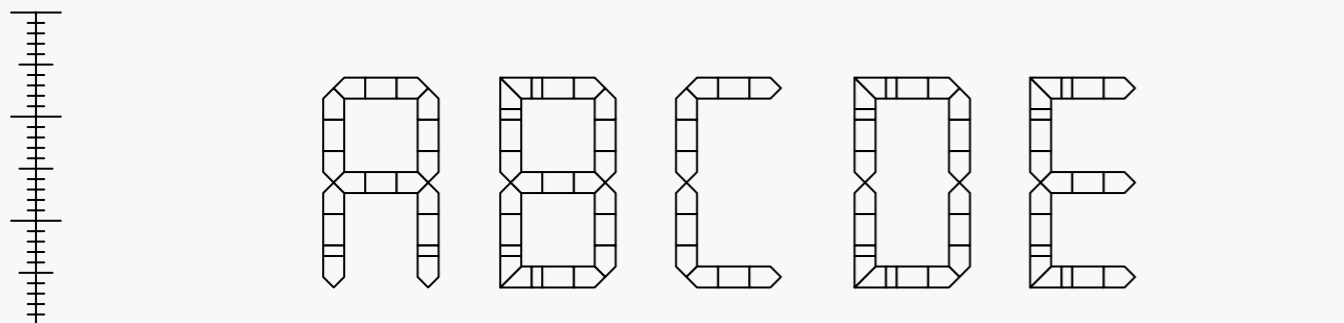

RÉFÉRENCE PAPER TIGER 003

TITRE FPL (FOLDED PAPER LETTERS)

AUTEUR Mathieu TREMBLIN

TEINTE Vert Fluo

FORMAT variable

CONSIGNE La typographie FPL est dédiée à l'écriture du temps qui passe.  
Le choix de la formule est laissé à l'appréciation de celui ou celle qui active la notice.

1:72

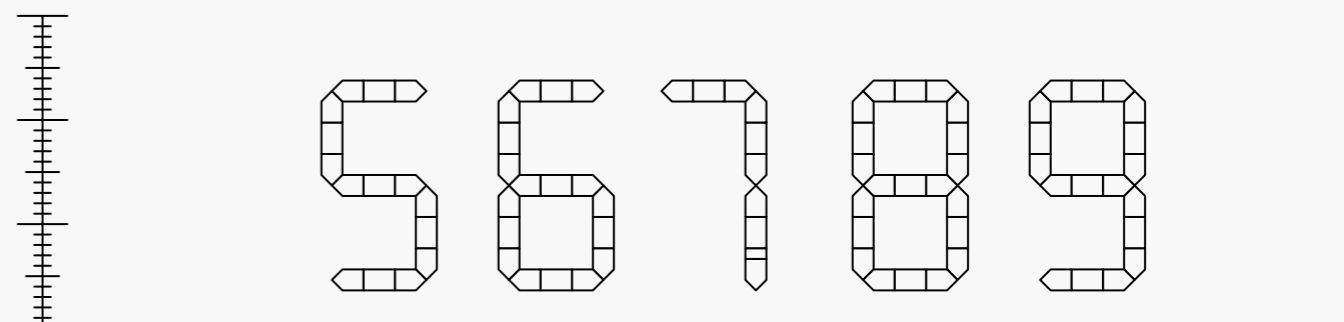
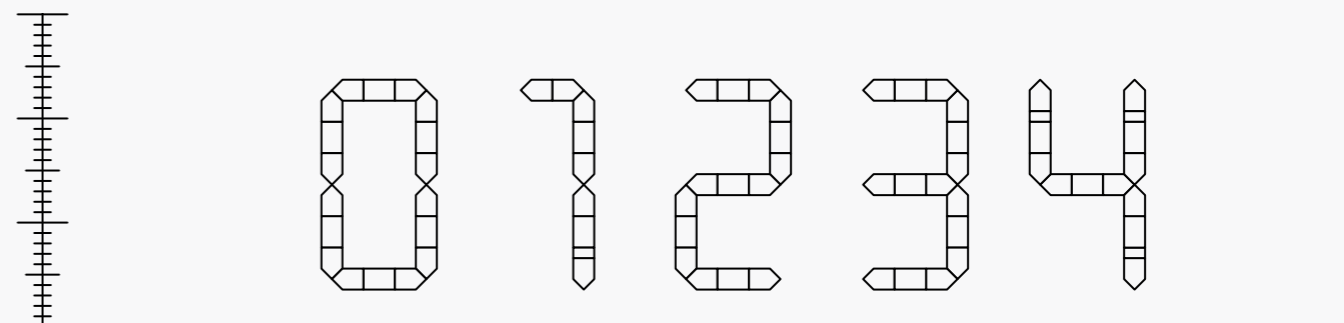
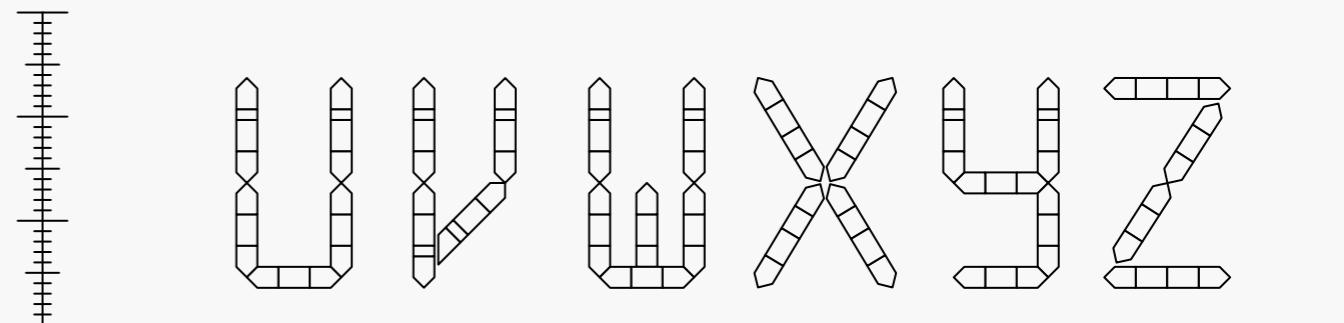
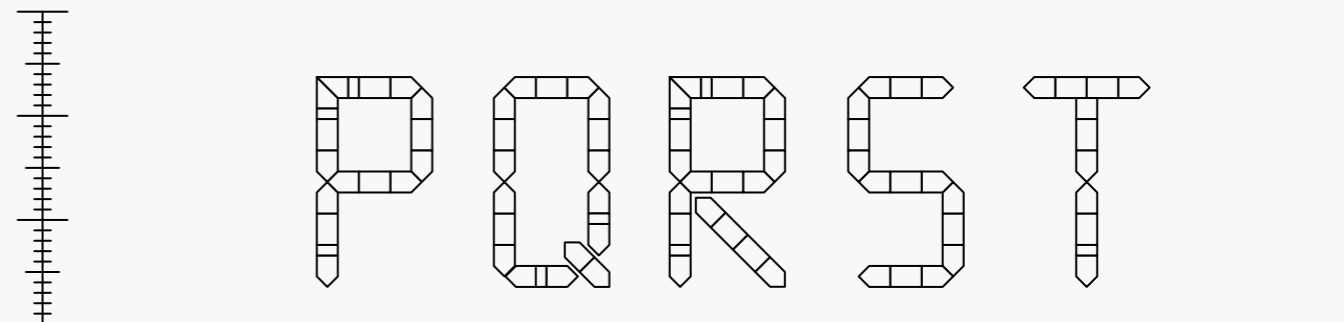

RÉFÉRENCE PAPER TIGER 004

TITRE LA FRANCE À ÉCHELLE HUMAINE

AUTEUR Mathieu TREMBLIN

TEINTE noir

FORMAT L ≈ 170 cm x h ≈ 180 cm

MODULES

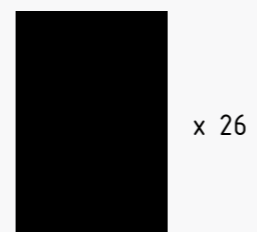

MOTIF

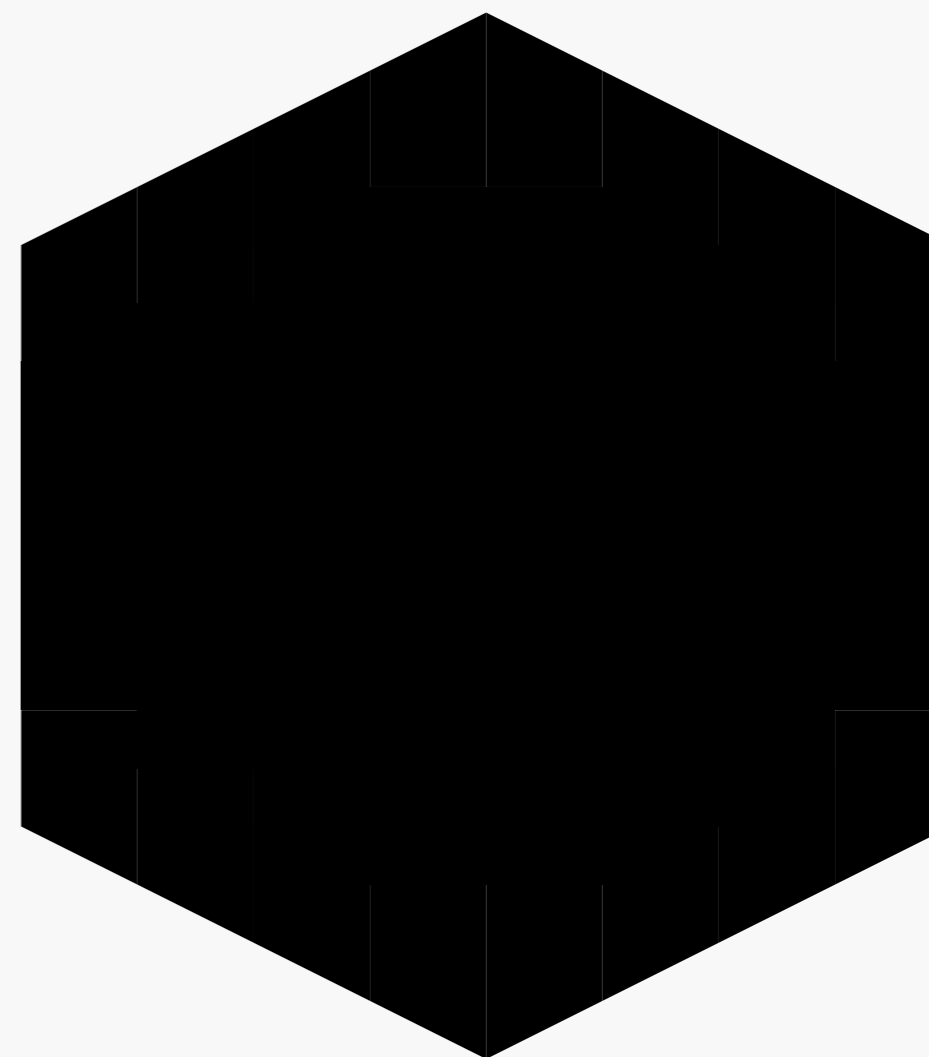

RÉFÉRENCE PAPER TIGER 004

TITRE LA FRANCE À ÉCHELLE HUMAINE

AUTEUR Mathieu TREMBLIN

TEINTE noir

FORMAT L ≈ 170 cm x h ≈ 180 cm

PLIAGES

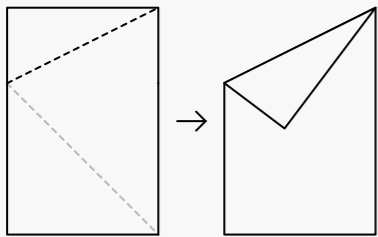

1:33

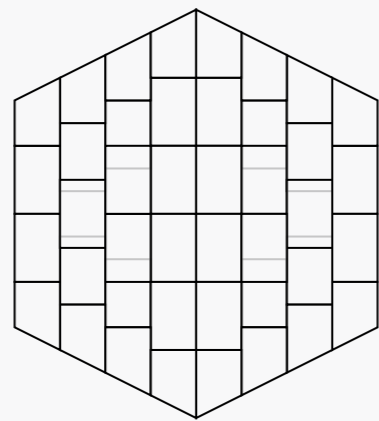
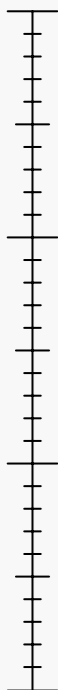

RÉFÉRENCE PAPER TIGER 005

TITRE GOLDEN BIRD

AUTEUR Philémon VANORLÉ

TEINTE Bouton D'or

FORMAT L ≈ 400 cm x h ≈ 210 cm

MODULES



x 79



x 4



x 1

MOTIF



RÉFÉRENCE PAPER TIGER 005

TITRE GOLDEN BIRD

AUTEUR Philémon VANORLÉ

TEINTE Bouton D'or

FORMAT L ≈ 400 cm x h ≈ 210 cm

PLIAGES

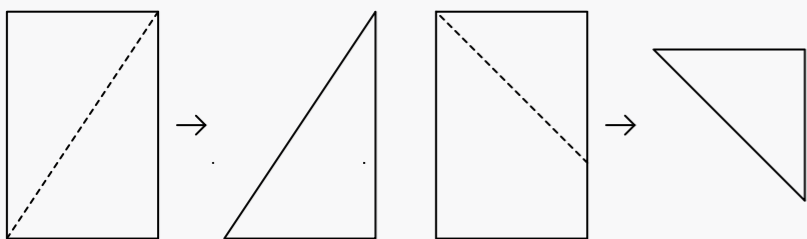

1:33

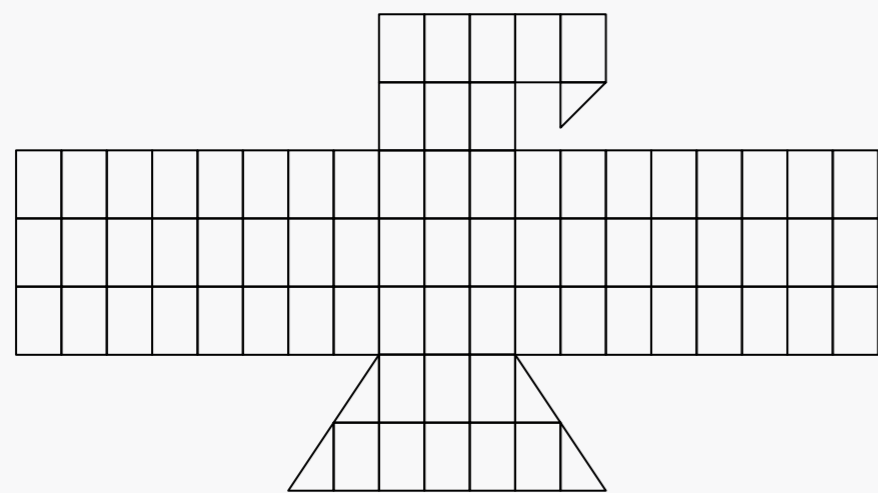

RÉFÉRENCE PAPER TIGER 006

TITRE LA MARCHE ALÉATOIRE DES CARRÉS

AUTEUR Bruno ELISABETH

TEINTE variable

FORMAT variable

- CONSIGNE
1. Choisir une façade aveugle d'une dizaine de mètres minimum de longueur.
  2. Tirer au sort la couleur de papier à utiliser, et plier les feuilles au format carré.
  3. Commencer à poser les carrés en débutant à gauche, à partir de 210 cm de hauteur jusqu'au sol, en effectuant un tirage au sort à l'aide d'une pièce de monnaie pour savoir si l'espace de la trame à construire doit rester vierge (pile) ou être recouvert (face).
  4. Répéter l'opération jusqu'à couvrir toute la longueur de la façade aveugle.

Le motif ci-dessous est présenté à titre d'exemple.

MODULES



MOTIF



RÉFÉRENCE PAPER TIGER 006

TITRE LA MARCHE ALÉATOIRE DES CARRÉS

AUTEUR Bruno ELISABETH

TEINTE variable

FORMAT variable

- CONSIGNE
1. Choisir une façade aveugle d'une dizaine de mètres minimum de longueur.
  2. Tirer au sort la couleur de papier à utiliser, et plier les feuilles au format carré.
  3. Commencer à poser les carrés en débutant à gauche, à partir de 2,10 m de hauteur jusqu'au sol, en effectuant un tirage au sort à l'aide d'une pièce de monnaie pour savoir si l'espace de la trame à construire doit rester vierge (pile) ou être recouvert (face).
  4. Répéter l'opération jusqu'à couvrir toute la longueur de la façade aveugle.

Le motif ci-dessous est présenté à titre d'exemple.

PLIAGES

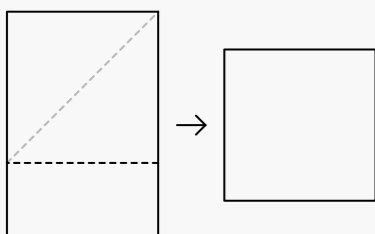

1:33

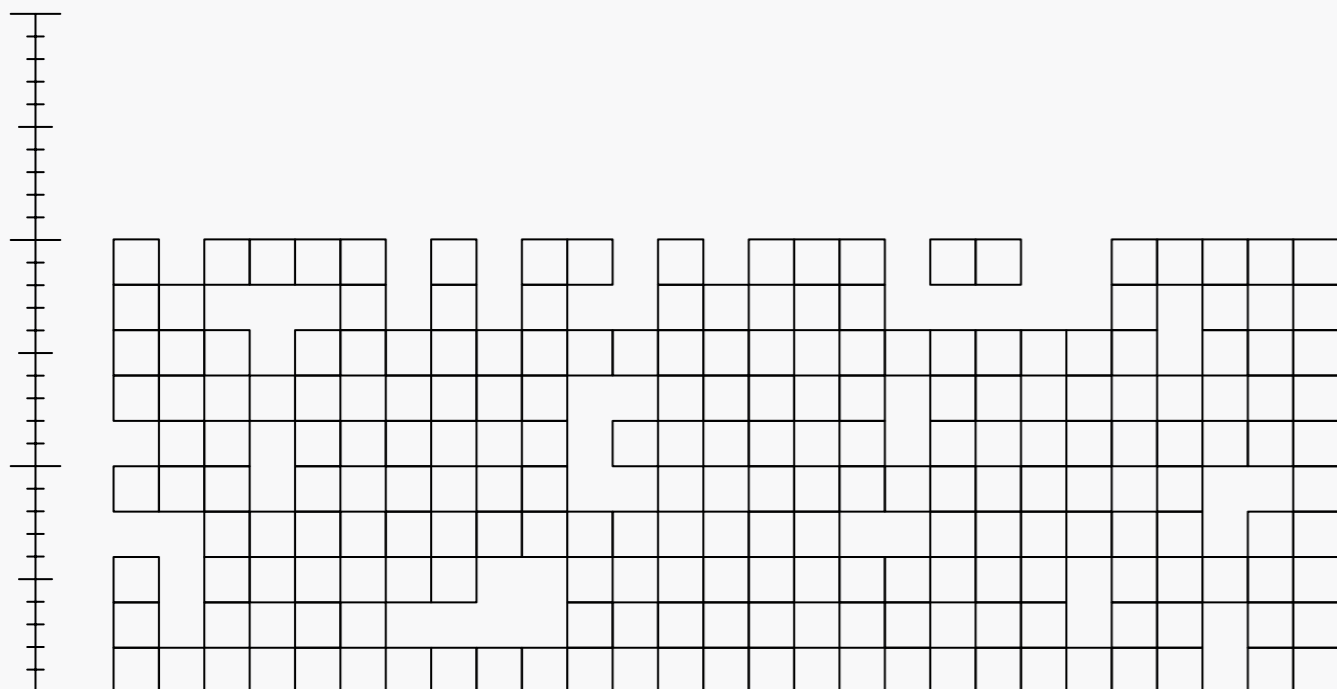

RÉFÉRENCE PAPER TIGER 007

TITRE DEPOLABO

AUTEUR Bertrand SEGONZAC

TEINTE Vert Nature

FORMAT L ≈ 85 cm x h ≈ 120 cm

MODULES

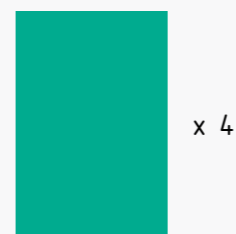

MOTIF



RÉFÉRENCE PAPER TIGER 007

TITRE DEPOLABO

AUTEUR Bertrand SEGONZAC

TEINTE Vert Nature

FORMAT L ≈ 85 cm x h ≈ 120 cm

PLIAGES

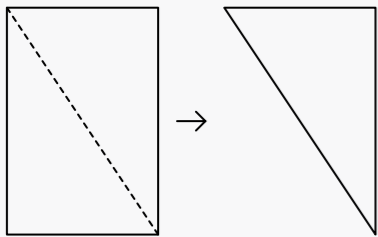

1:33

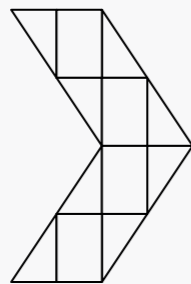

RÉFÉRENCE PAPER TIGER 008

TITRE CALEPINAGE

AUTEUR Nikolas FOURÉ

TEINTE Gris Acier

FORMAT L = variable x h ≈ 295 cm

CONSIGNE CALEPINAGE est un mur de parpaings en construction modulable.  
Le motif doit être modulé en fonction de la largeur de la surface.

Le motif ci-dessous est présenté à titre d'exemple.

MODULES



MOTIF

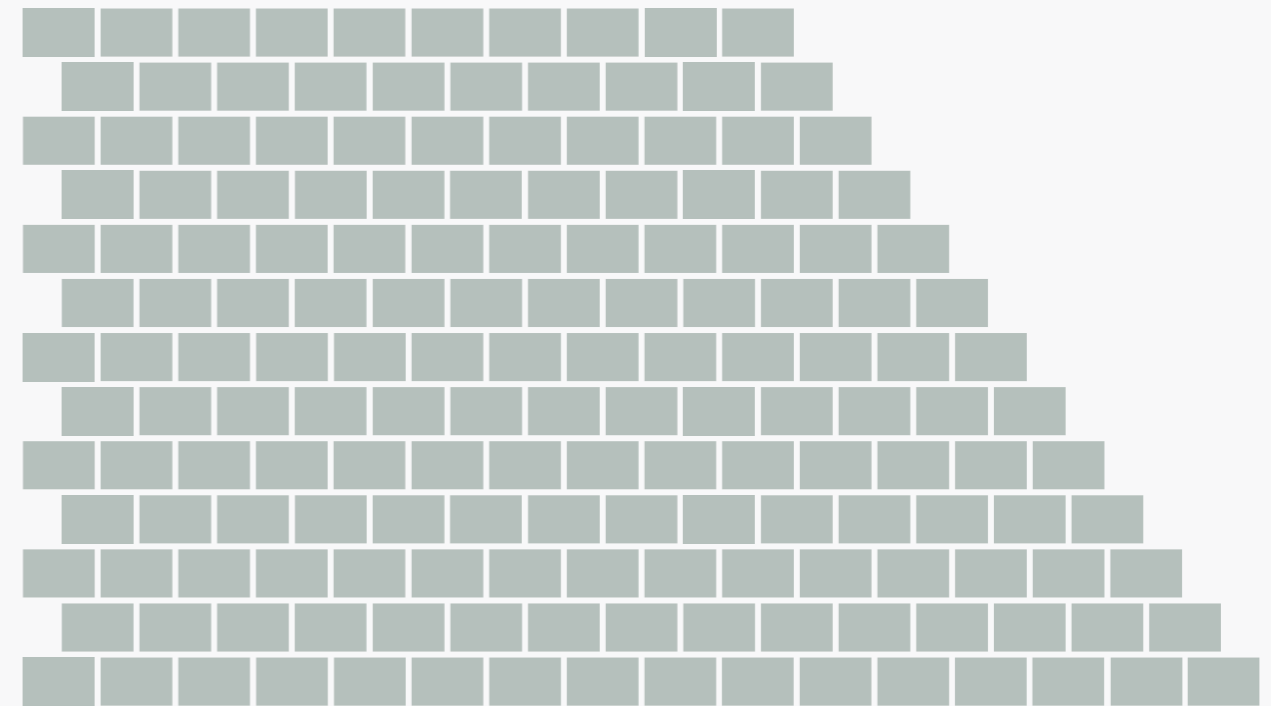

RÉFÉRENCE PAPER TIGER 008

TITRE CALEPINAGE

AUTEUR Nikolas FOURÉ

TEINTE Gris Acier

FORMAT L = variable x h ≈ 295 cm

CONSIGNE CALEPINAGE est un mur de parpaings en construction modulable.  
Le motif doit être modulé en fonction de la largeur de la surface.

Le motif ci-dessous est présenté à titre d'exemple.

1:33

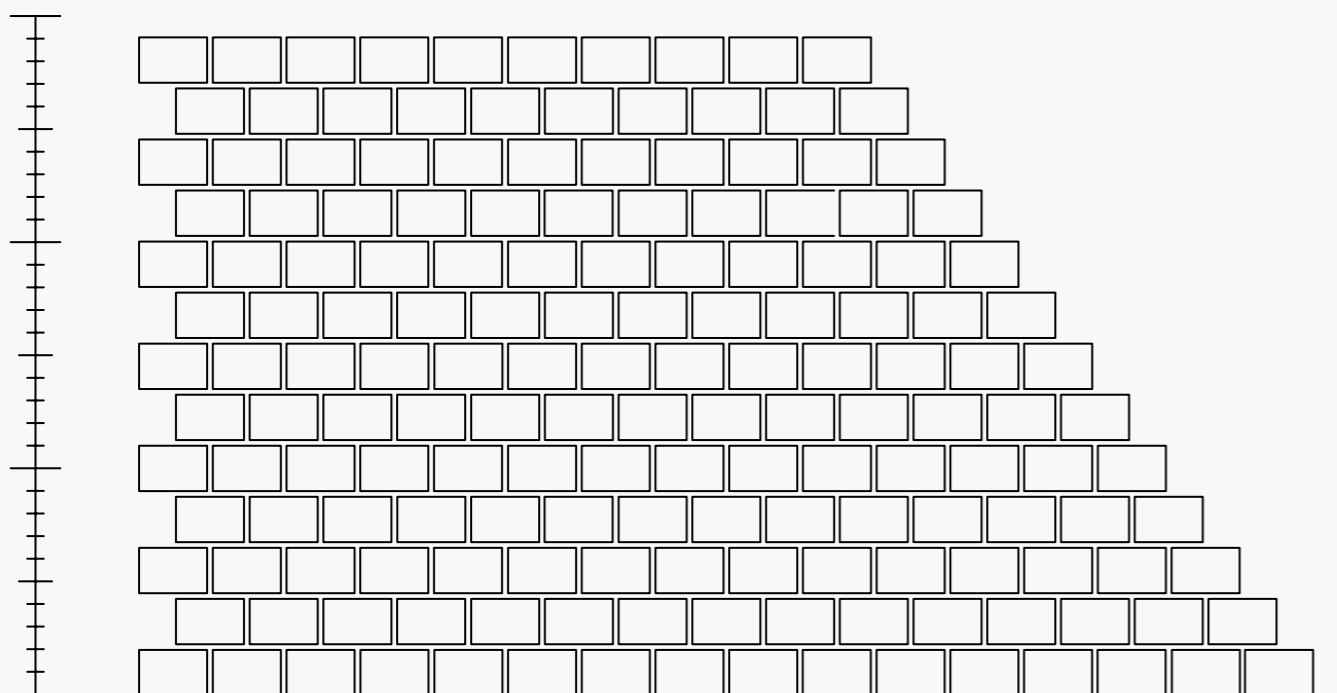

RÉFÉRENCE PAPER TIGER 009

TITRE RAYURES NOIRES

AUTEUR ELTONO

TEINTE noir

FORMAT variable

CONSIGNE RAYURES NOIRES se déploie selon une succession de rayures verticales, horizontales, ascendantes ou descendantes.  
Les feuilles sont encollées sur une moitié en suivant la ligne de pliage, de sorte que la partie non-encollée de la feuille ondule avec le vent.  
Le format des RAYURES NOIRES doit être adapté à l'échelle de la surface.

MODULES



MOTIF

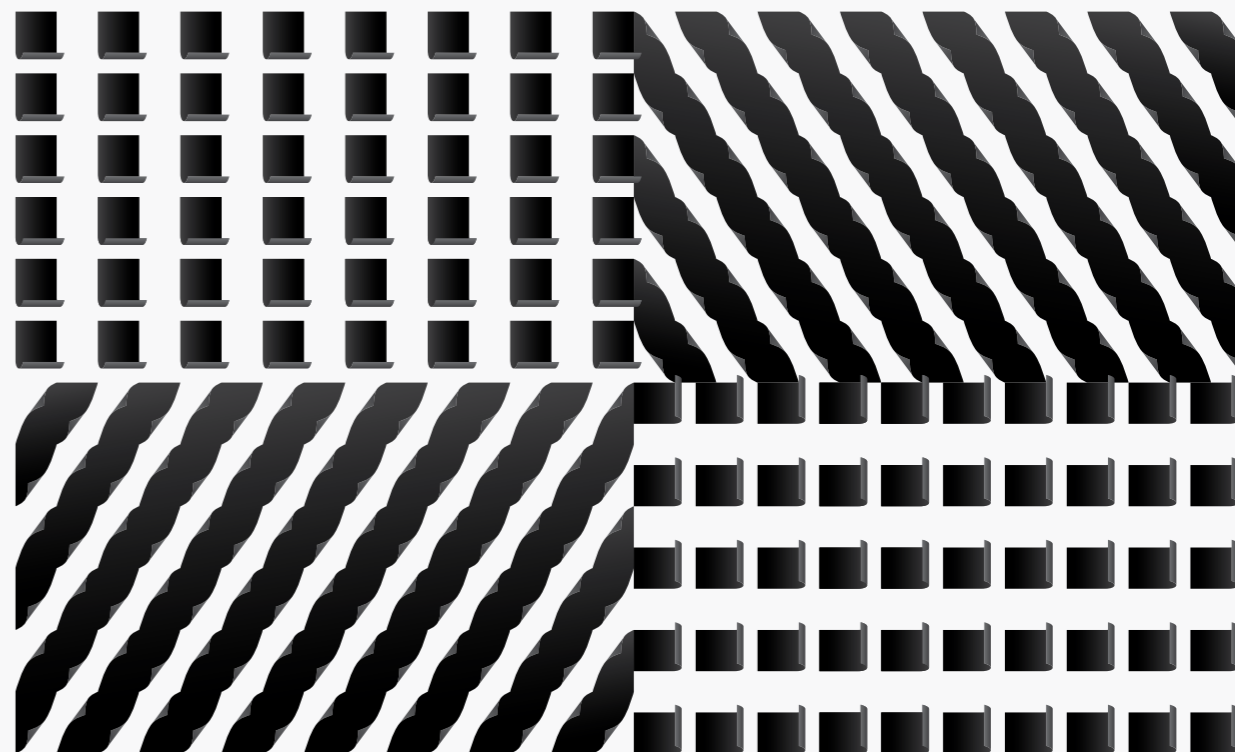

RÉFÉRENCE PAPER TIGER 009

TITRE RAYURES NOIRES

AUTEUR ELTONO

TEINTE noir

FORMAT variable

CONSIGNE RAYURES NOIRES se déploie selon une succession de rayures verticales, horizontales, ascendantes ou descendantes. Les feuilles sont encollées sur une moitié en suivant la ligne de pliage, de sorte que la partie non-encollée de la feuille ondule avec le vent. Le format des RAYURES NOIRES doit être adapté à l'échelle de la surface.

PLIAGES

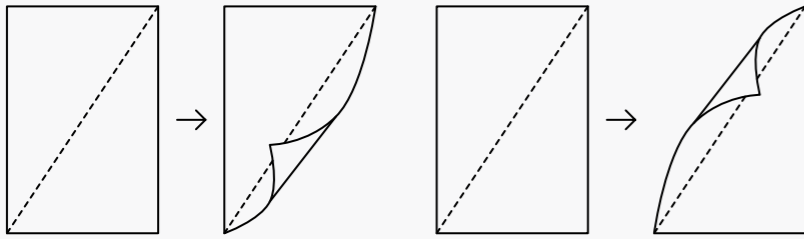

1:72

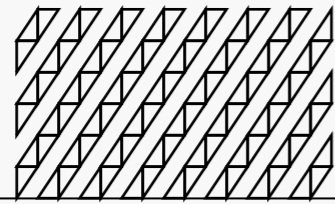
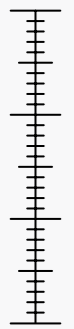

PLIAGES

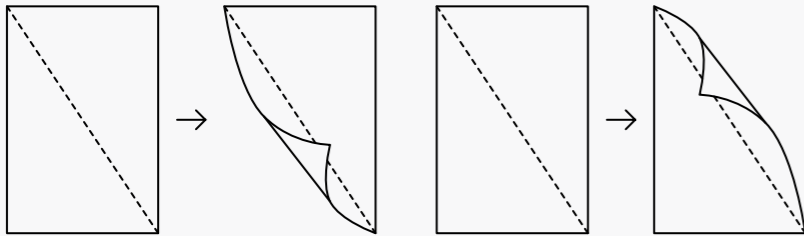

1:72

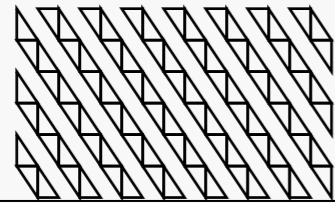

RÉFÉRENCE PAPER TIGER 009

TITRE RAYURES NOIRES

AUTEUR ELTONO

TEINTE noir

FORMAT variable

CONSIGNE RAYURES NOIRES se déploie selon une succession de rayures verticales, horizontales, ascendantes ou descendantes. Les feuilles sont encollées sur une moitié en suivant la ligne de pliage, de sorte que la partie non-encollée de la feuille ondule avec le vent. Le format des RAYURES NOIRES doit être adapté à l'échelle de la surface.

PLIAGES

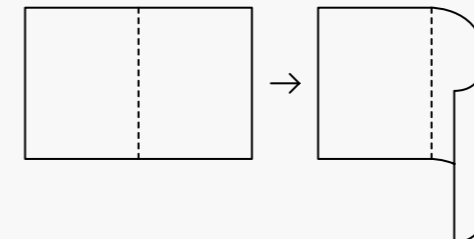

1:72

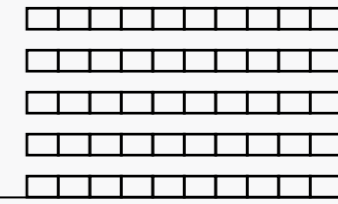
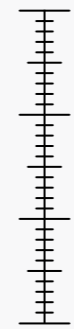

PLIAGES

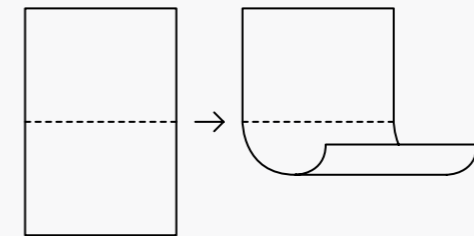

1:72

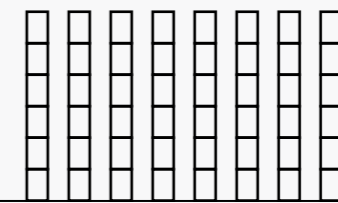
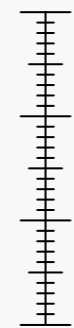

RÉFÉRENCE PAPER TIGER 010

TITRE AFFICHAGE LIBRE

AUTEUR OX

TEINTE Vert Billard

FORMAT L ≈ 380 cm x h ≈ 320 cm

MODULES



x 44



x 4

MOTIF

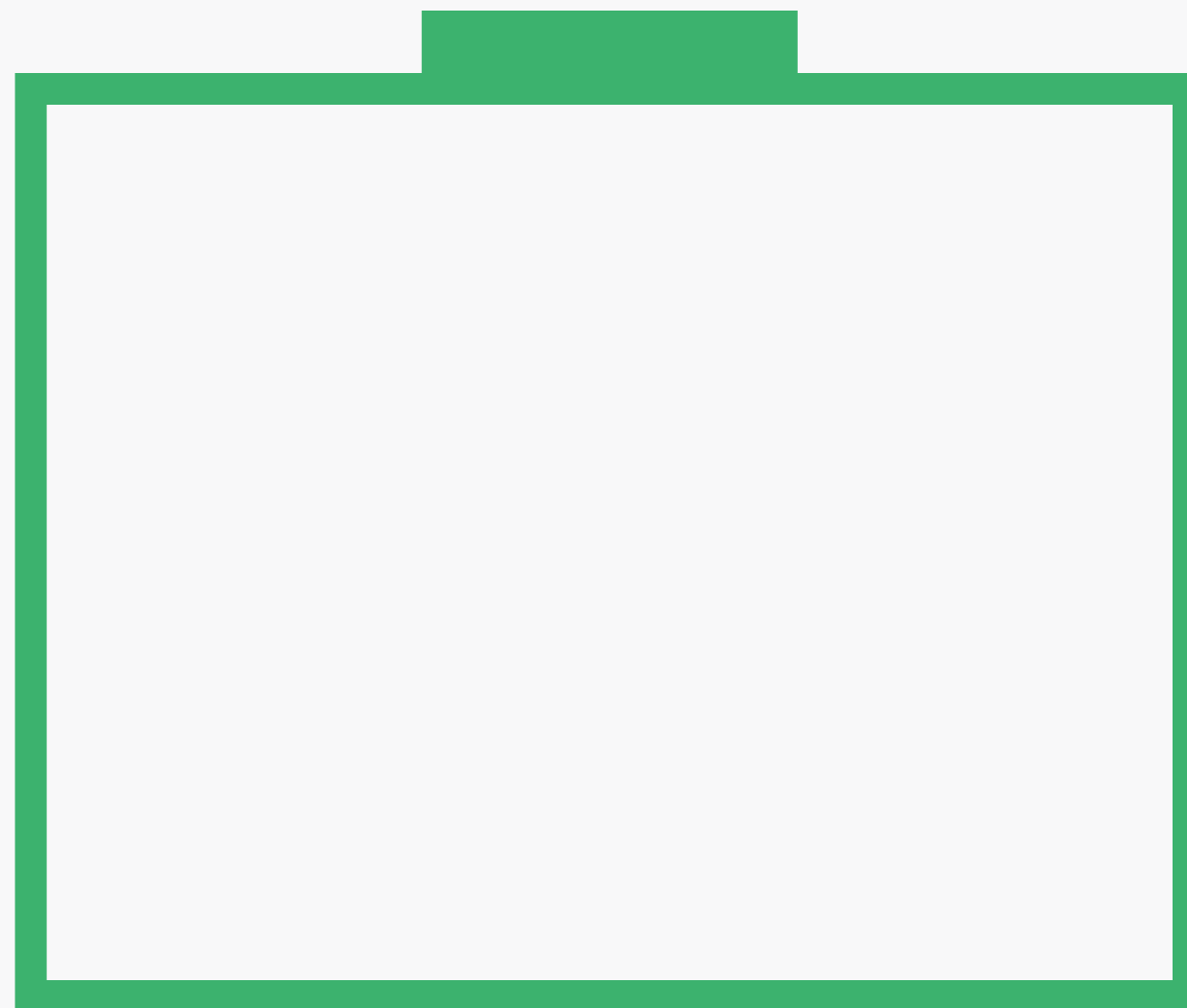

RÉFÉRENCE PAPER TIGER 010

TITRE AFFICHAGE LIBRE

AUTEUR OX

TEINTE Vert Billard

FORMAT L ≈ 380 cm x h ≈ 320 cm

PLIAGES

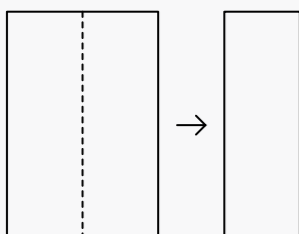

1:33

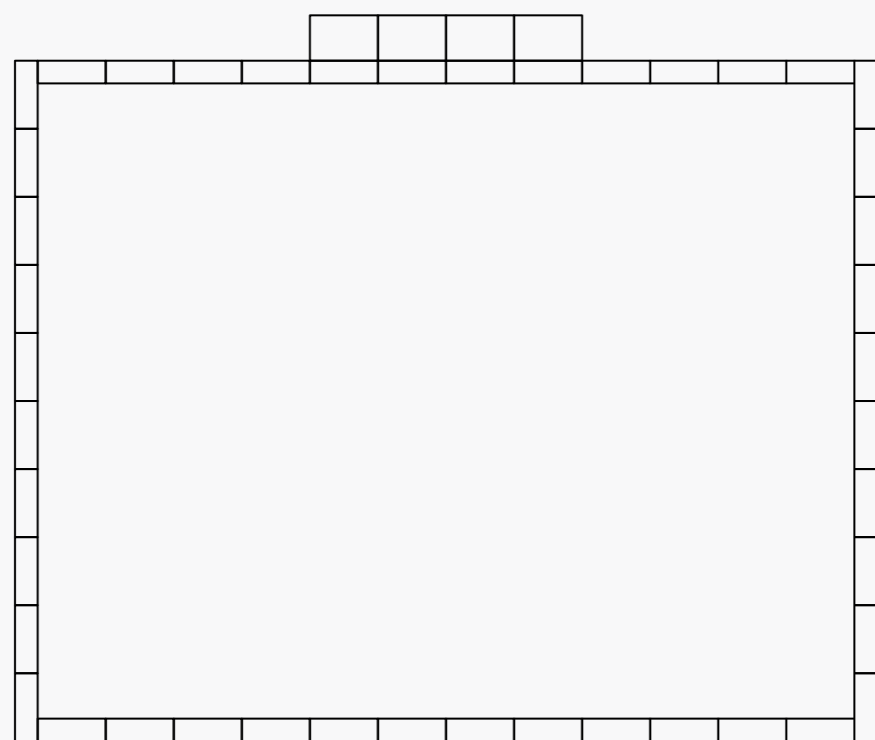

RÉFÉRENCE PAPER TIGER 011

TITRE À QUI PROFITE CE MUR ?

AUTEUR Laurent MARISSAL / PAINTERMAN

TEINTE noir

FORMAT L ≈ 275 cm x h ≈ 275 cm

CONSIGNE Photographier la grille avec un téléphone mobile.  
Décrypter la grille avec un décodeur datamatrix (Kaywa, Scanlife, ZXing).

MODULES



MOTIF

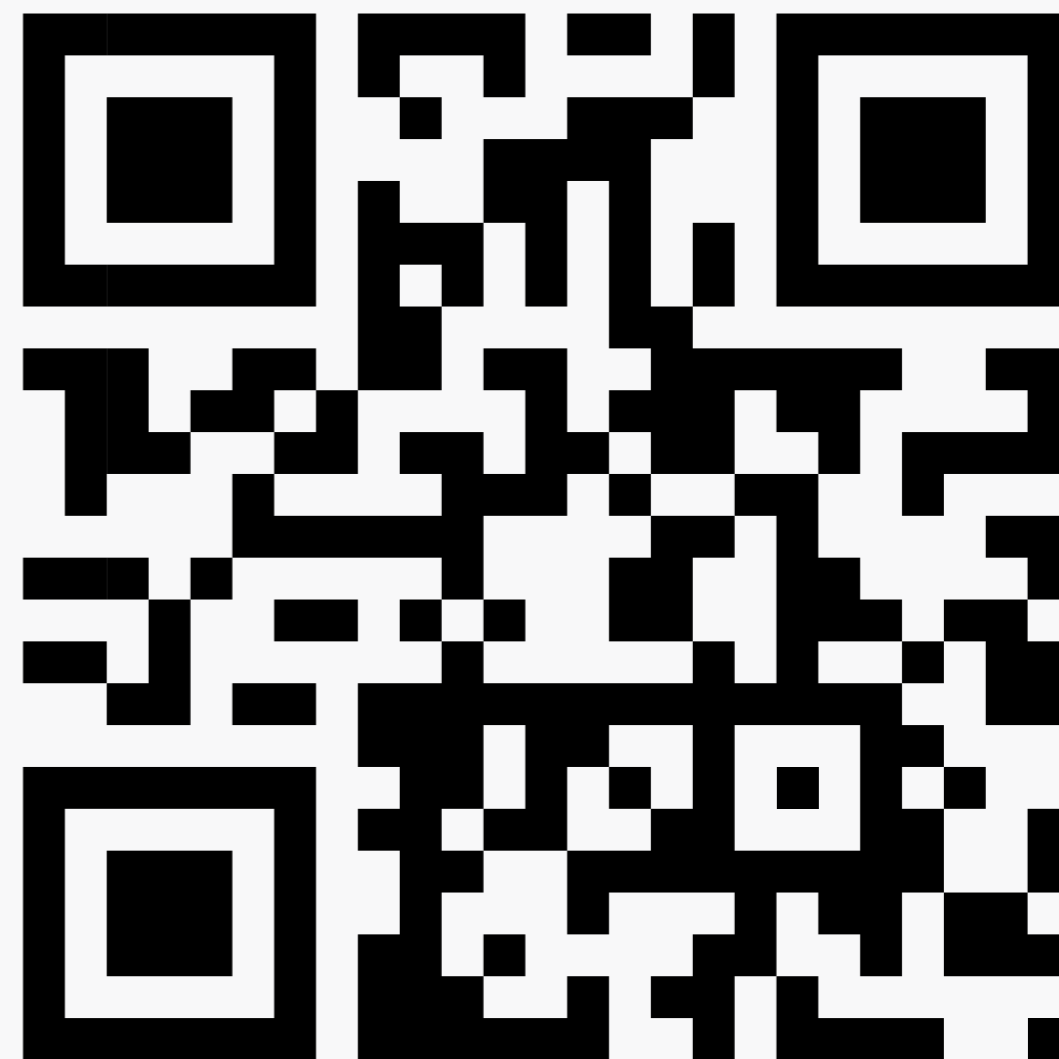

RÉFÉRENCE PAPER TIGER 011

TITRE À QUI PROFITE CE MUR ?

AUTEUR LAURENT MARISSAL / PAINTERMAN

TEINTE noir

FORMAT L ≈ 275 cm x h ≈ 275 cm

CONSIGNE Photographier la grille avec un téléphone mobile.  
Décrypter la grille avec un décodeur datamatrix (Kaywa, Scanlife, ZXing).

PLIAGES

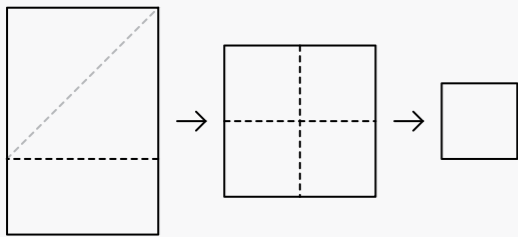

1:33

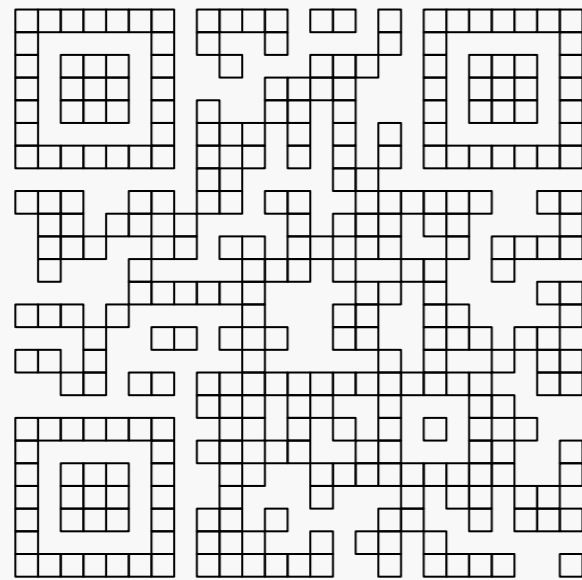

RÉFÉRENCE PAPER TIGER 012

TITRE ORNEMENT ET DÉLIT

AUTEUR Julien NÉDÉLEC

TEINTE variable

FORMAT variable

CONSIGNE ORNEMENT ET DÉLIT est un message codé en Morse. Le motif peut être réalisé de n'importe quelle couleur, à n'importe quelle échelle, sur une ou plusieurs lignes, du moment que les proportions et les espaces sont respectés.

Le motif ci-dessous est présenté à titre d'exemple.

MODULES

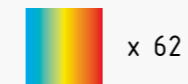

MOTIF



RÉFÉRENCE PAPER TIGER 012

TITRE ORNEMENT ET DÉLIT

AUTEUR Julien NÉDÉLEC

TEINTE variable

FORMAT variable

CONSIGNE ORNEMENT ET DÉLIT est un message codé en Morse. Le motif peut être réalisé de n'importe quelle couleur, à n'importe quelle échelle, sur une ou plusieurs lignes, du moment que les proportions et les espaces sont respectés.

Le motif ci-dessous est présenté à titre d'exemple.

PLIAGES

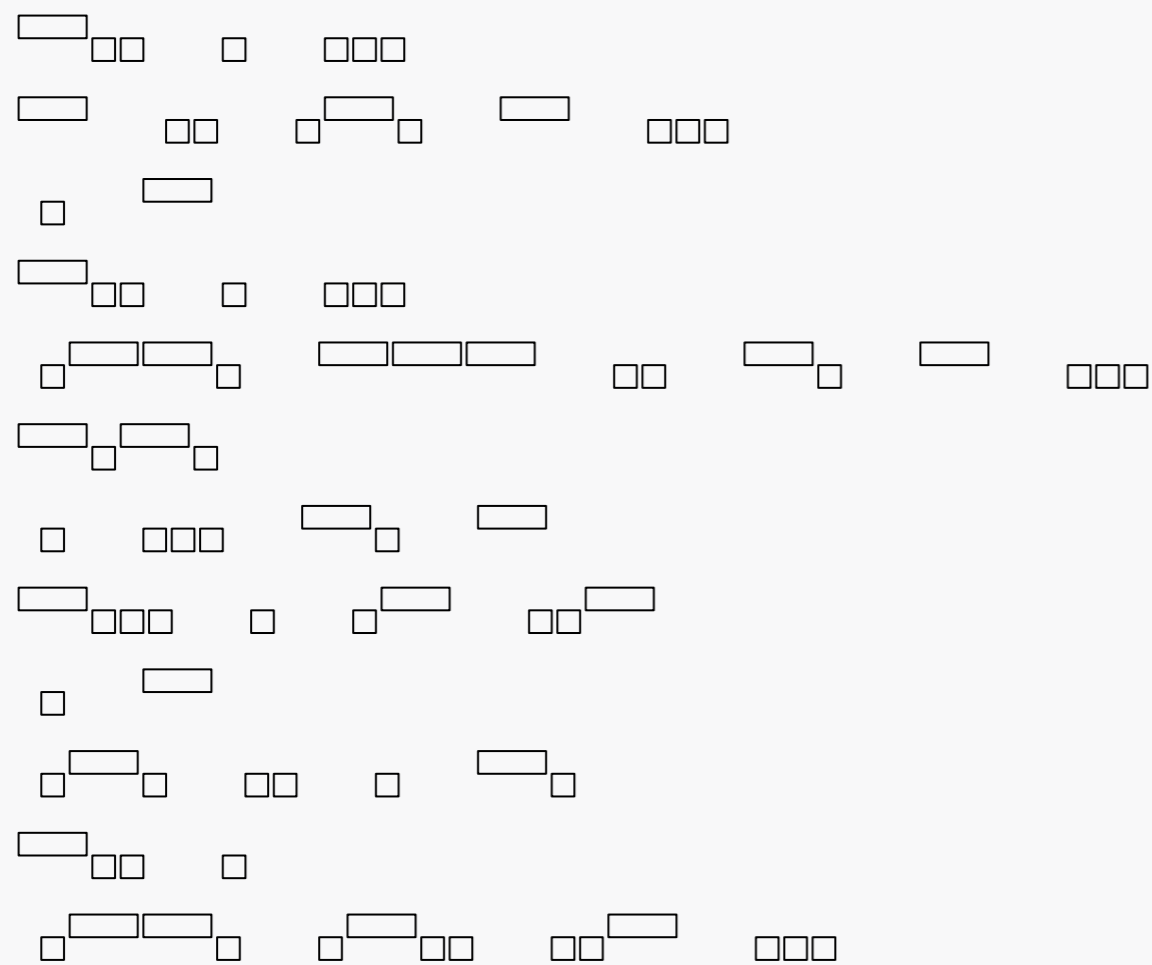
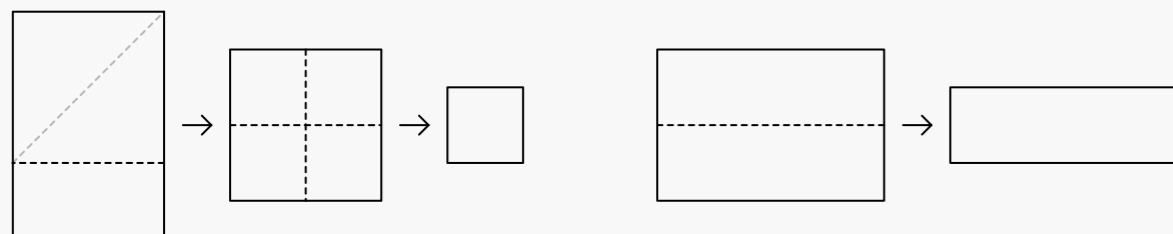

RÉFÉRENCE PAPER TIGER 013

TITRE BLACK WINDOW

AUTEUR Benjamin SABATIER

TEINTE noir

FORMAT L ≈ 65 cm x h ≈ 65 cm

MODULES



MOTIF

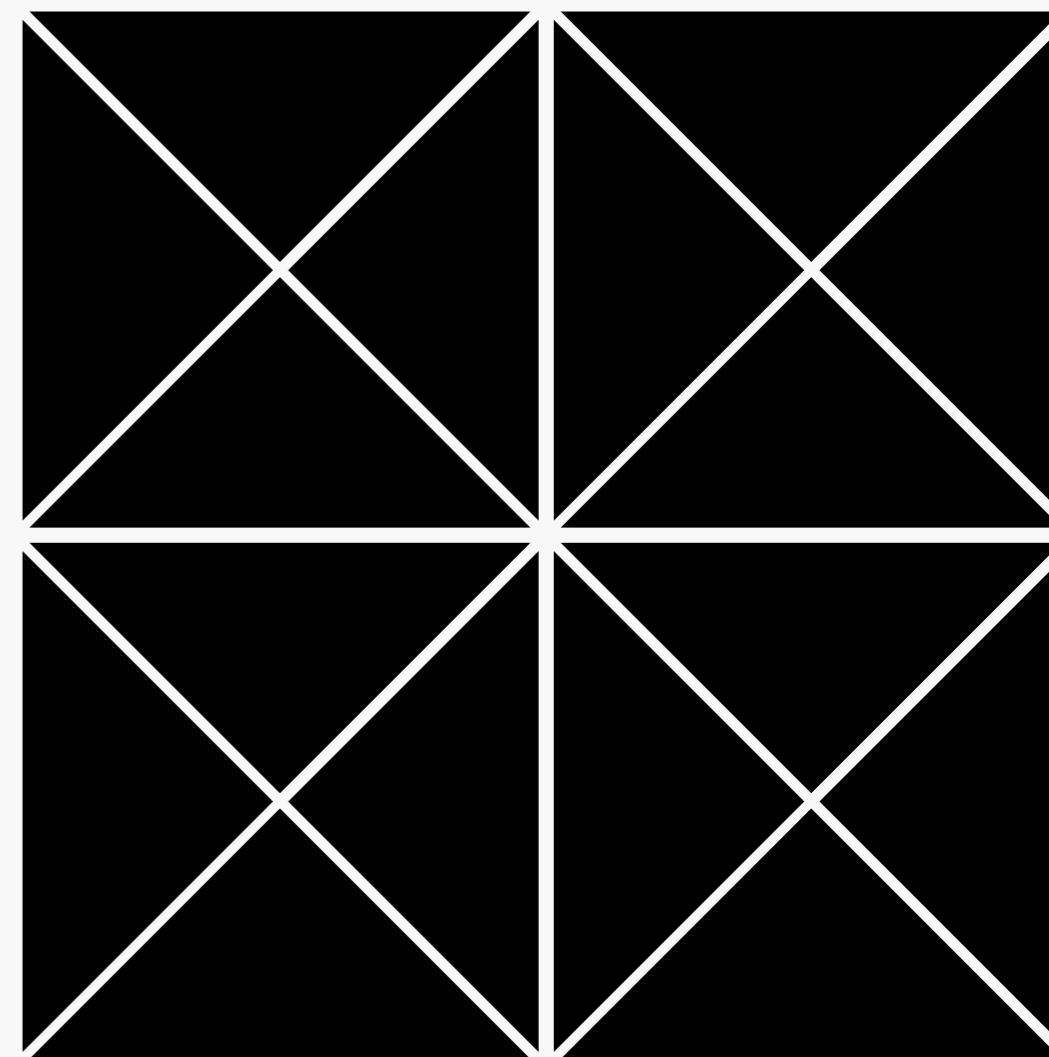

RÉFÉRENCE PAPER TIGER 013

TITRE BLACK WINDOW

AUTEUR Benjamin SABATIER

TEINTE noir

FORMAT L ≈ 65 cm x h ≈ 65 cm

PLIAGES

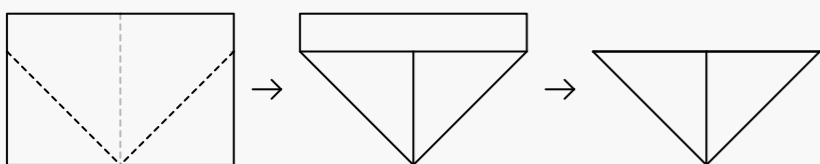

1:33

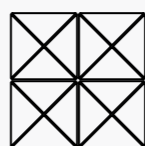

RÉFÉRENCE PAPER TIGER 014

TITRE COLONNE EN TOC

AUTEUR Mathieu TREMBLIN

TEINTE Gris Acier

FORMAT L ≈ 90 cm x h ≈ 290 cm

MODULES



MOTIF

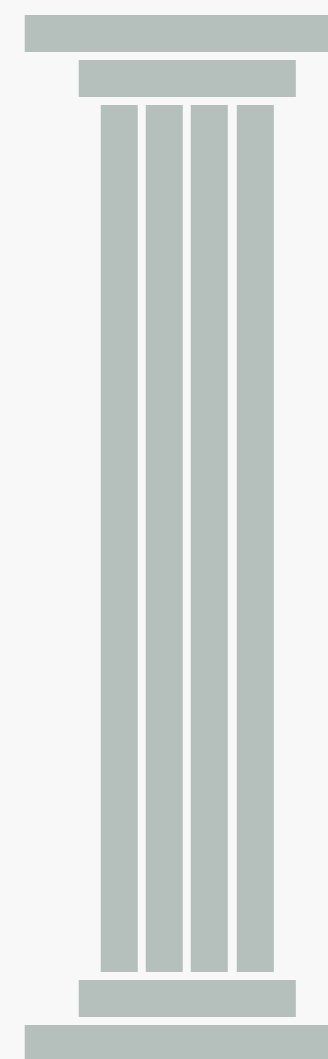

RÉFÉRENCE PAPER TIGER 014

TITRE COLONNE EN TOC

AUTEUR Mathieu TREMBLIN

TEINTE Gris Acier

FORMAT L ≈ 90 cm x h ≈ 290 cm

PLIAGES

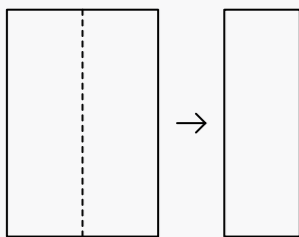

1:33

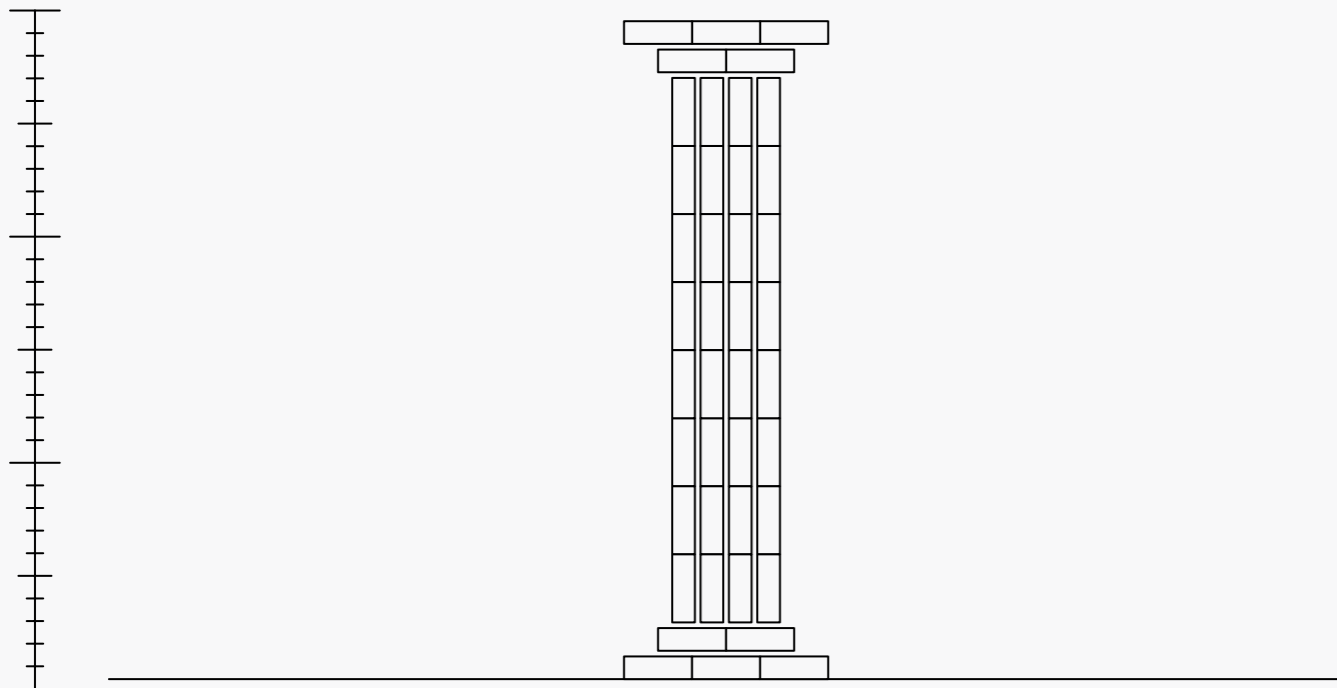

RÉFÉRENCE PAPER TIGER 015

TITRE SMS

AUTEUR Pascal LE COQ

TEINTE noir

FORMAT L ≈ 280 cm x h ≈ 230 cm

MODULES

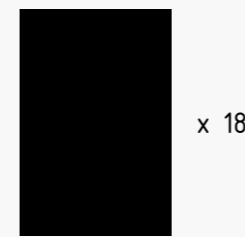

x 18



x 47

MOTIF



RÉFÉRENCE PAPER TIGER 015

TITRE SMS

AUTEUR Pascal LE COQ

TEINTE noir

FORMAT L ≈ 280 cm x h ≈ 230 cm

PLIAGES

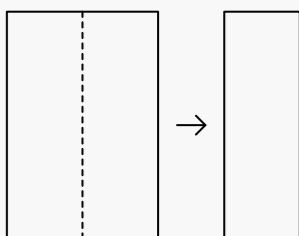

1:33

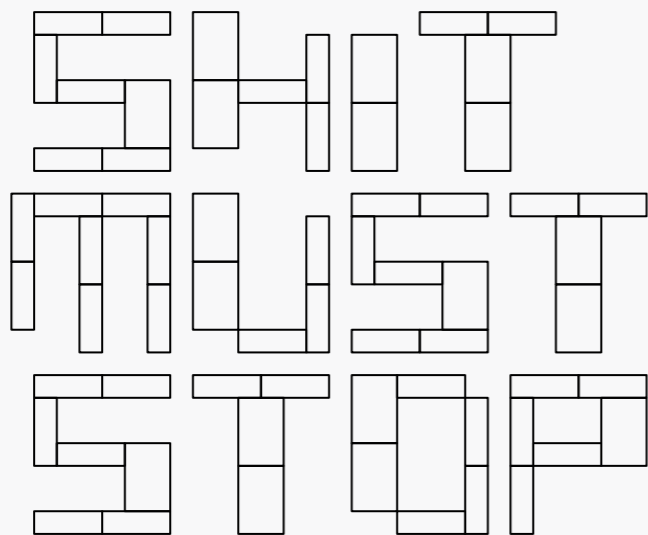

RÉFÉRENCE PAPER TIGER 016

TITRE BASKETBALL BACKBOARD

AUTEUR Blaise PARMENTIER

TEINTE noir

FORMAT L ≈ 195 cm x h ≈ 120 cm

MODULES

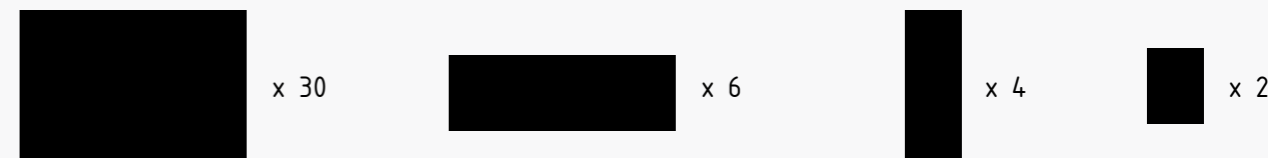

MOTIF

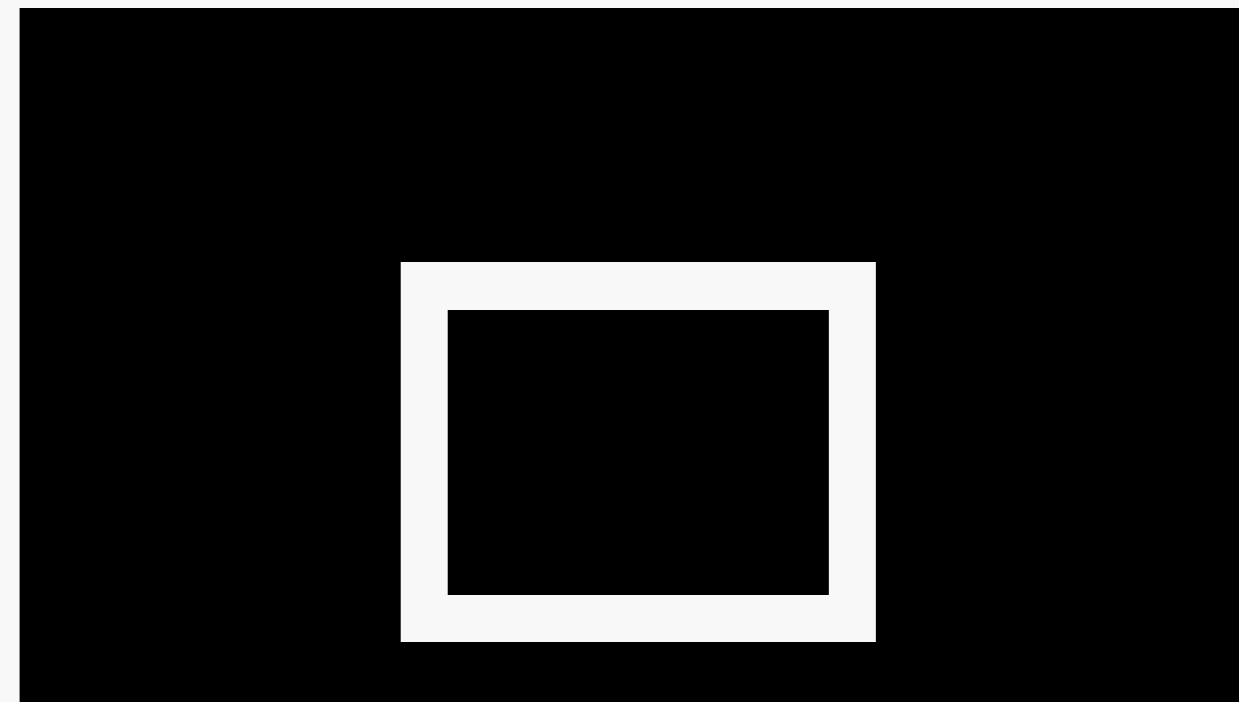

RÉFÉRENCE PAPER TIGER 016

TITRE BASKETBALL BACKBOARD

AUTEUR Blaise PARMENTIER

TEINTE noir

FORMAT L ≈ 195 cm x h ≈ 120 cm

PLIAGES

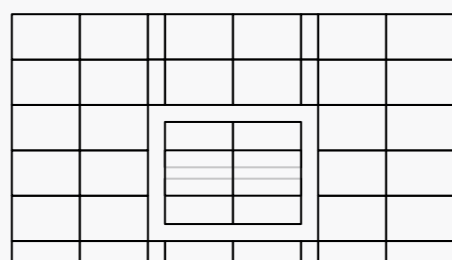
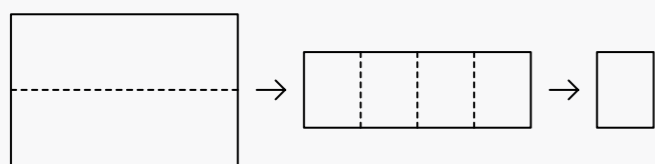
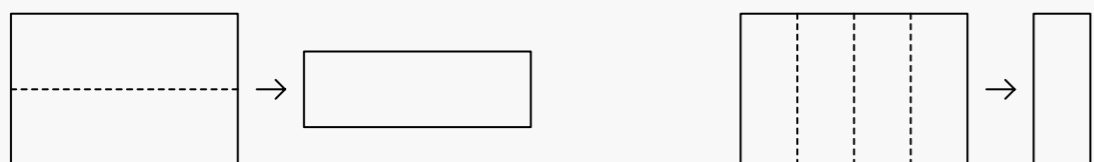

1:33

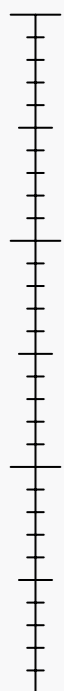

RÉFÉRENCE PAPER TIGER 017

TITRE MANFACE / WOMANFACE

AUTEUR Sébastien TAILLEFER

TEINTE Bleu Turquoise

FORMAT L ≈ 420 cm x h ≈ 300 cm / L ≈ 420 cm x h ≈ 300 cm

MODULES

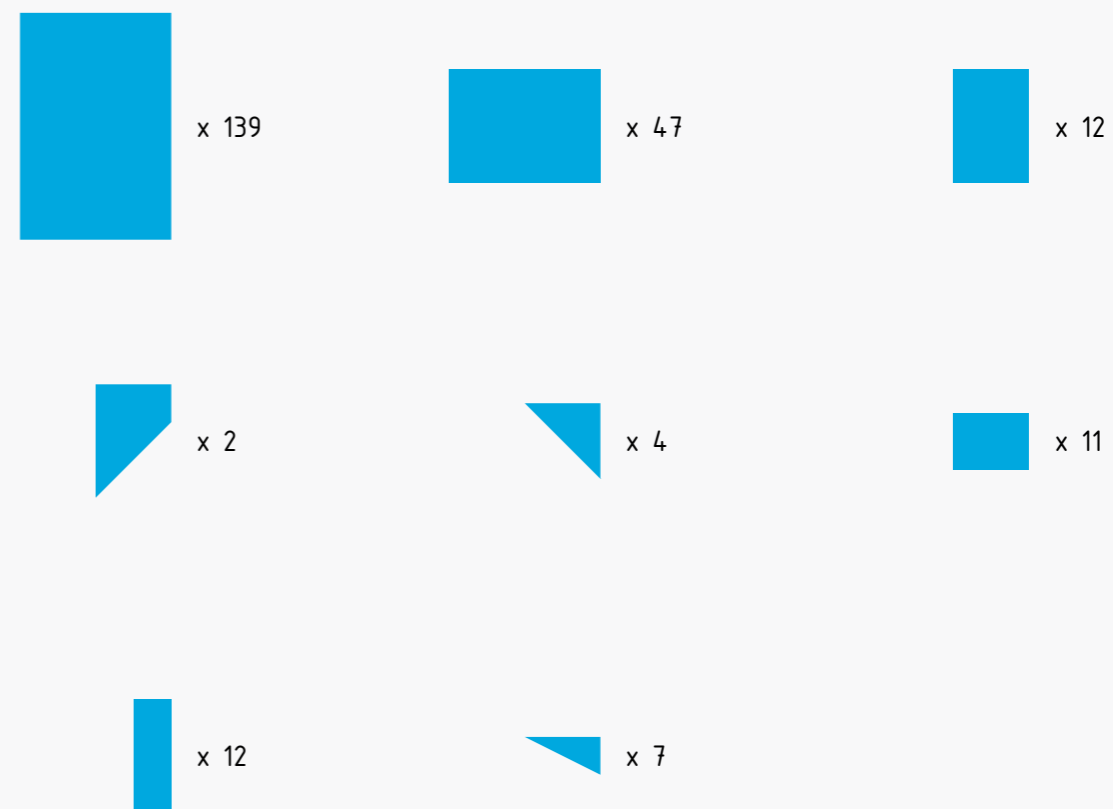

MOTIF



RÉFÉRENCE PAPER TIGER 017

TITRE MANFACE / WOMANFACE

AUTEUR Sébastien TAILLEFER

TEINTE Bleu Turquoise

FORMAT L ≈ 420 cm x h ≈ 300 cm / L ≈ 420 cm x h ≈ 300 cm

MODULES

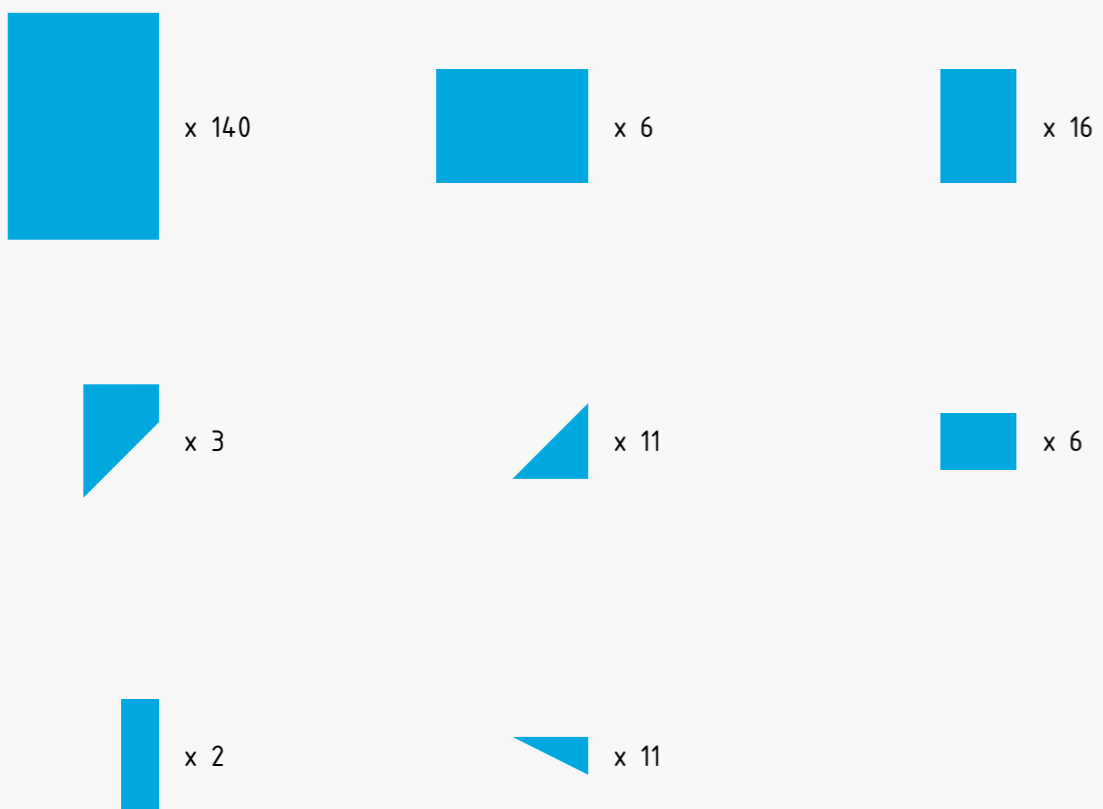

MOTIF



RÉFÉRENCE PAPER TIGER 017

TITRE MANFACE / WOMANFACE

AUTEUR Sébastien TAILLEFER

TEINTE Bleu Turquoise

FORMAT L ≈ 420 cm x h ≈ 300 cm / L ≈ 420 cm x h ≈ 300 cm

PLIAGES

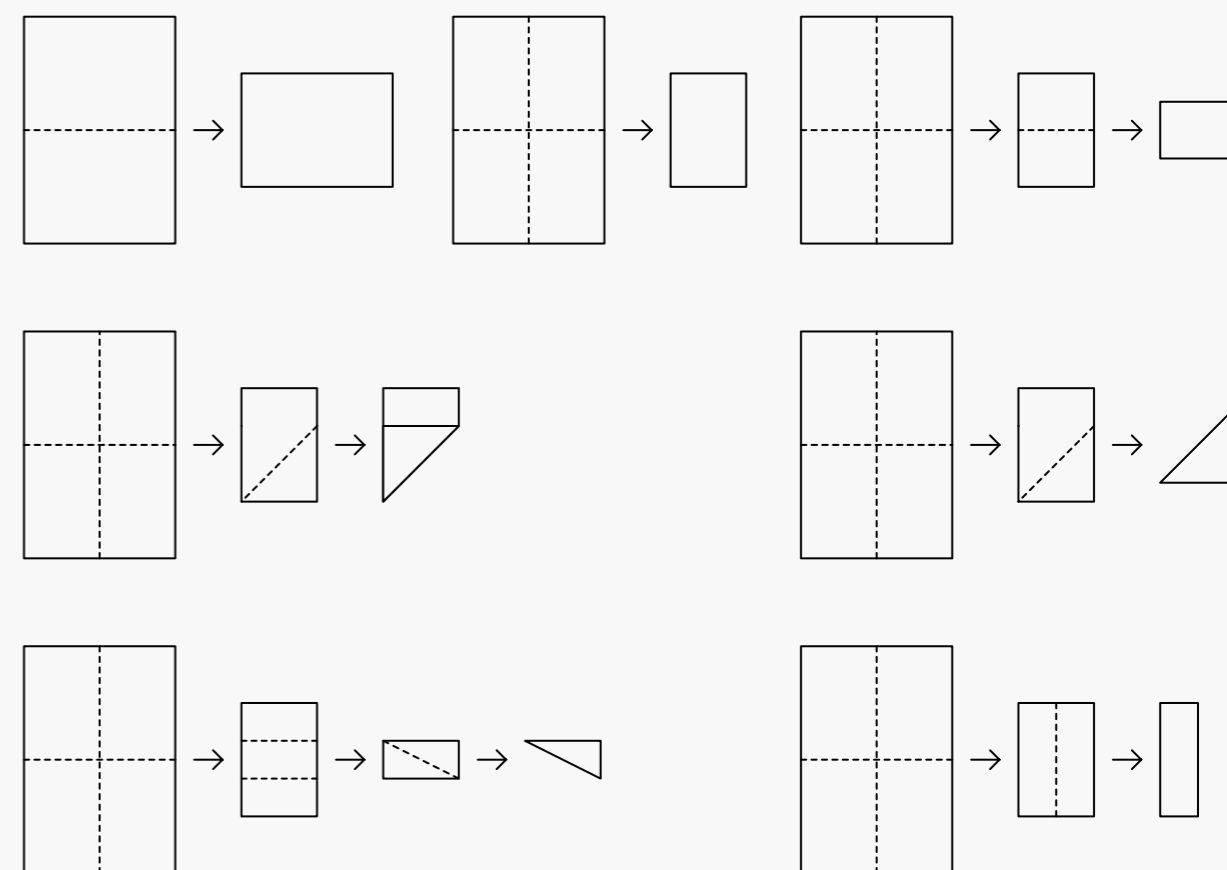

RÉFÉRENCE PAPER TIGER 017

TITRE MANFACE / WOMANFACE

AUTEUR Sébastien TAILLEFER

TEINTE Bleu Turquoise

FORMAT L ≈ 420 cm x h ≈ 300 cm / L ≈ 420 cm x h ≈ 300 cm

1:33

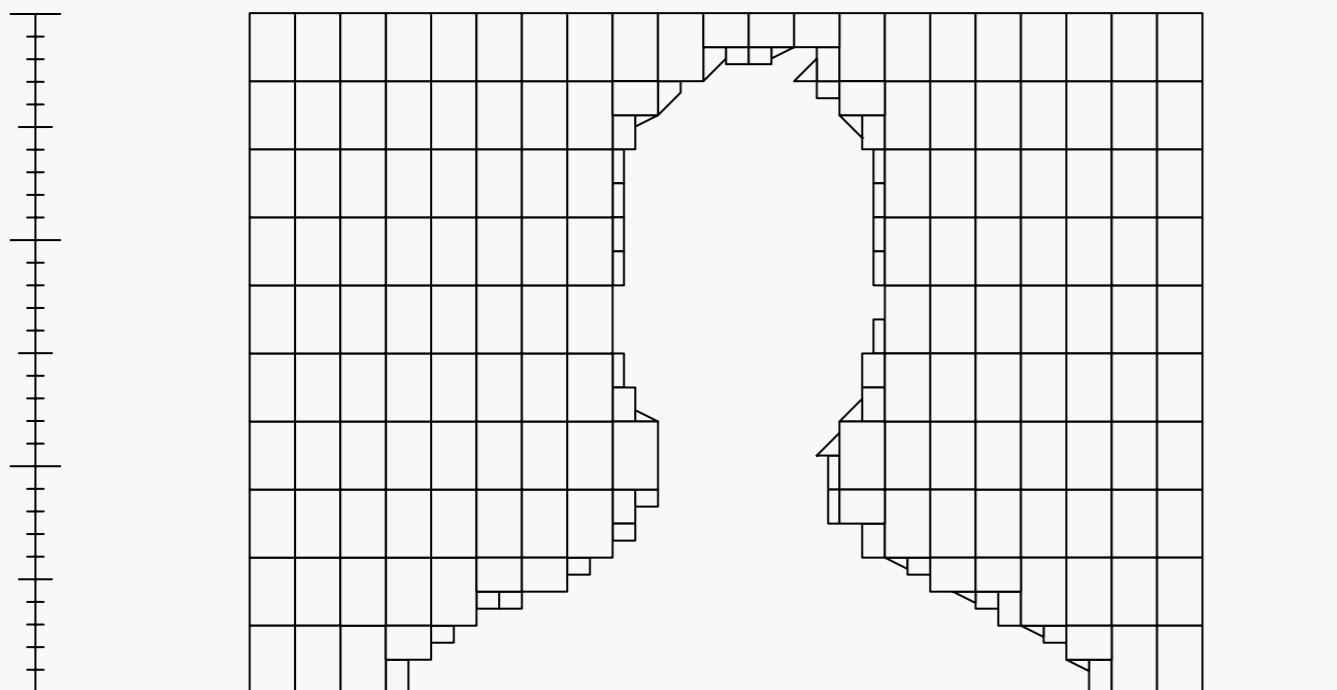

1:33

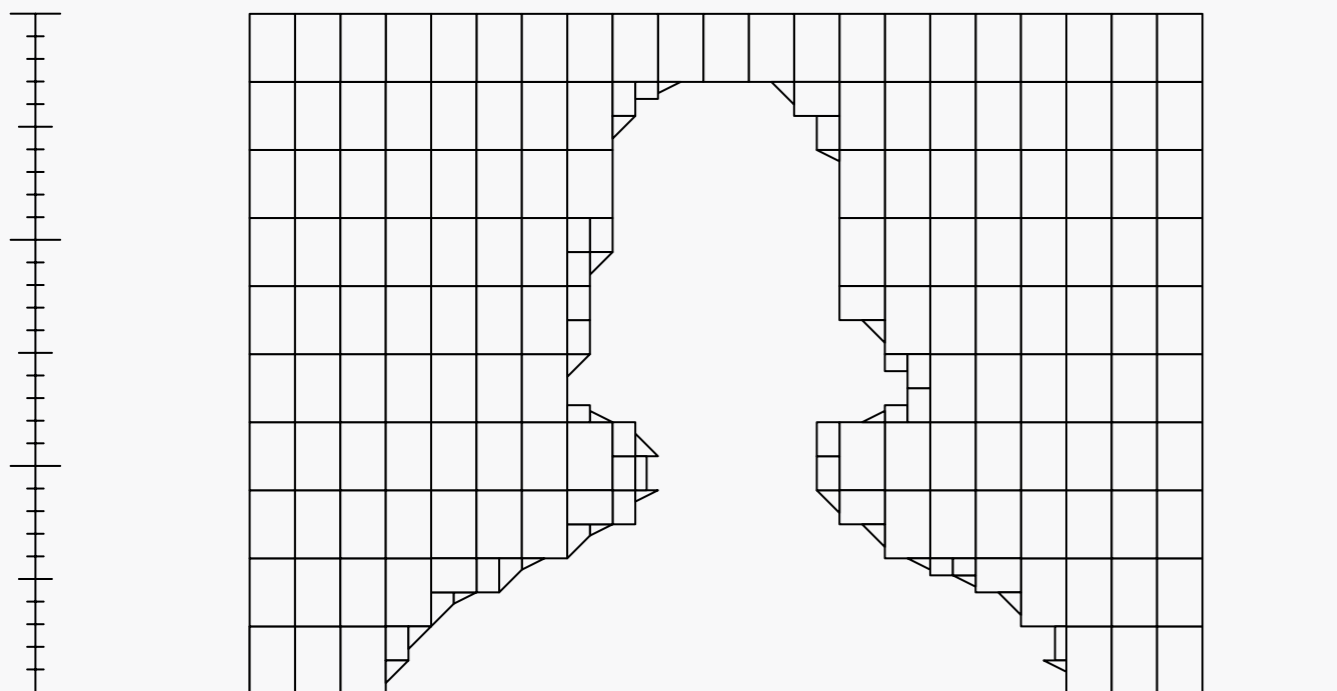

RÉFÉRENCE PAPER TIGER 018

TITRE FENÊTRES

AUTEUR Samir MOUGAS

TEINTE Bleu

FORMAT L ≈ 65 cm x h ≈ 125 cm (chaque)

CONSIGNE FENÊTRES est composé de cinq motifs différents de fenêtres. Les motifs peuvent être installés ensemble ou séparément.

MODULES

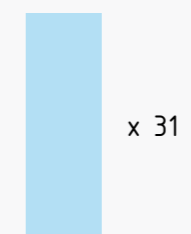

MOTIF

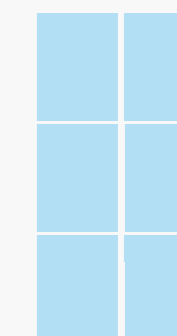
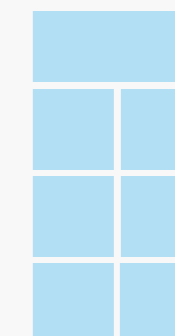
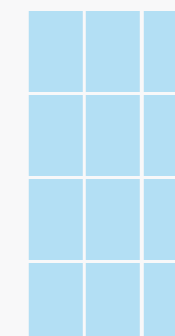
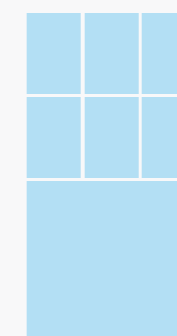

RÉFÉRENCE PAPER TIGER 018

TITRE FENÊTRES

AUTEUR Samir MOUGAS

TEINTE Bleu

FORMAT L ≈ 65 cm x h ≈ 125 cm (chaque)

CONSIGNE FENÊTRES est composé de cinq motifs différents de fenêtres. Les motifs peuvent être installés ensemble ou séparément.

PLIAGES

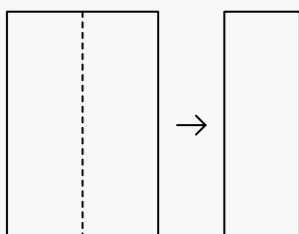

1:33

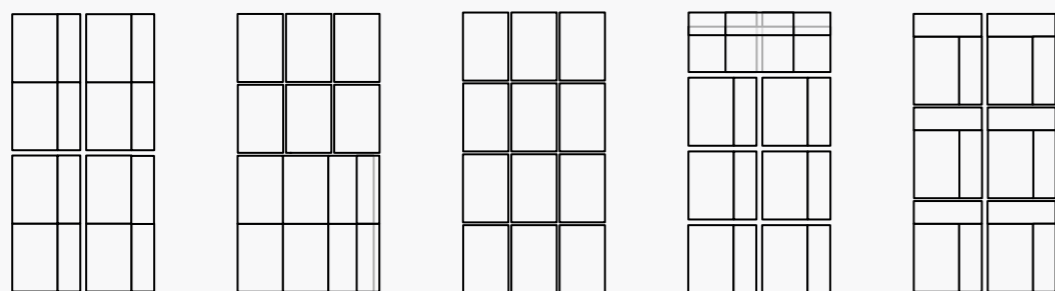

RÉFÉRENCE PAPER TIGER 019

TITRE EAU & GAZ À TOUS LES ÉTAGES

AUTEUR Aurélie NOURY

TEINTE Bleu Turquoise

FORMAT L ≈ 370 cm x h ≈ 260 cm

MODULES

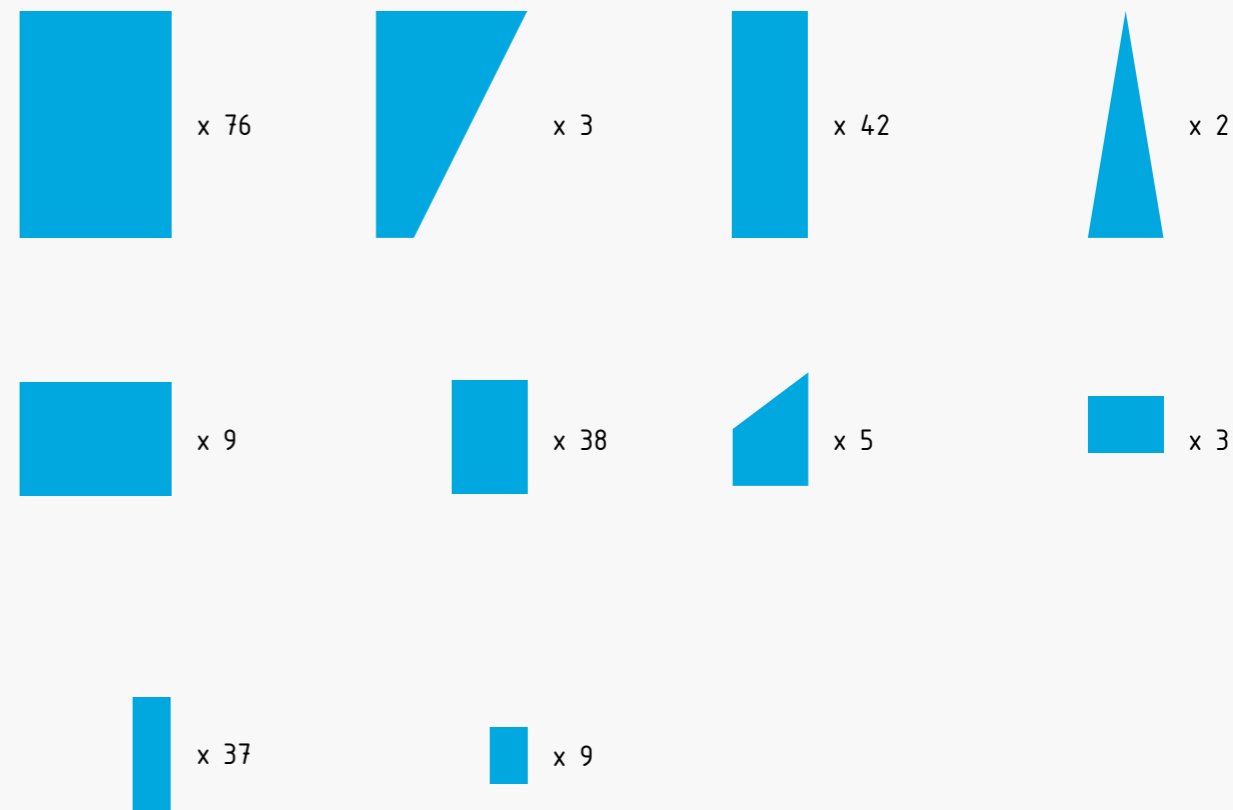

MOTIF

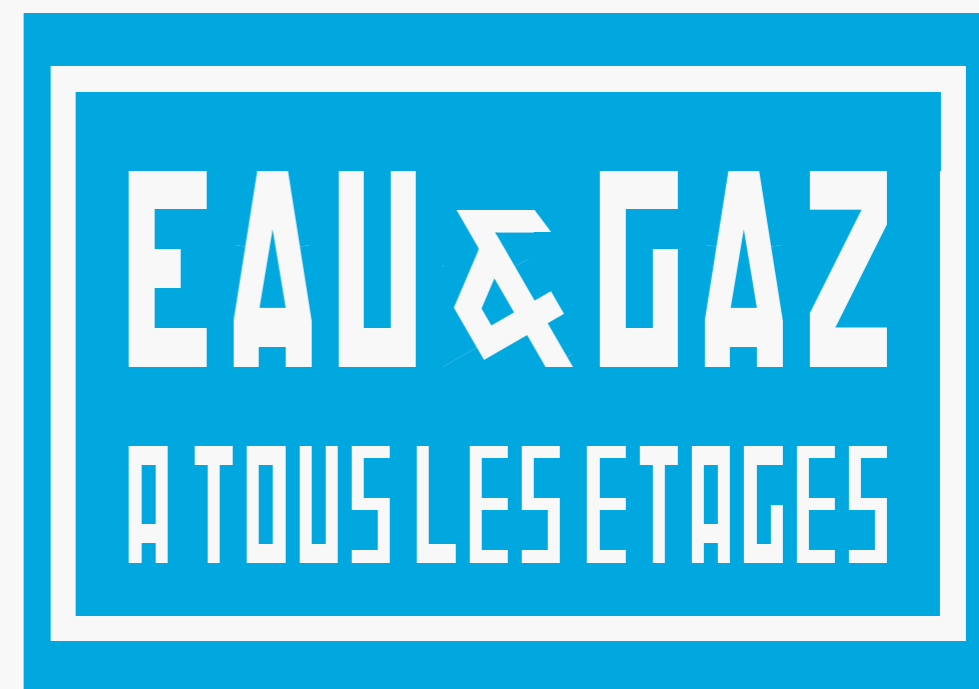

RÉFÉRENCE PAPER TIGER 019

TITRE EAU & GAZ À TOUS LES ÉTAGES

AUTEUR Aurélie NOURY

TEINTE Bleu Turquoise

FORMAT L ≈ 370 cm x h ≈ 260 cm

PLIAGES

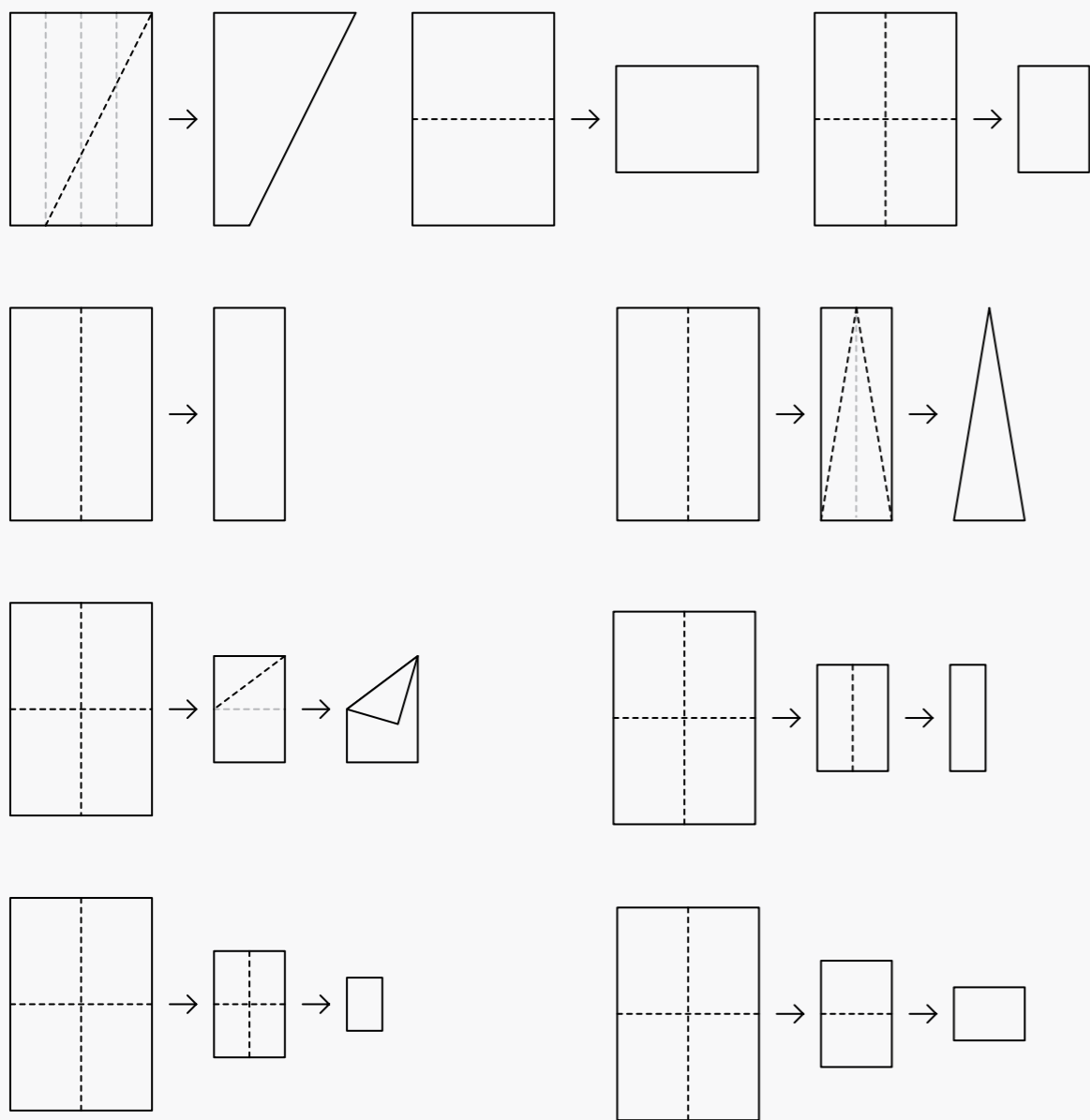

RÉFÉRENCE PAPER TIGER 019

TITRE EAU & GAZ À TOUS LES ÉTAGES

AUTEUR Aurélie NOURY

TEINTE Bleu Turquoise

FORMAT L ≈ 370 cm x h ≈ 260 cm

1:33

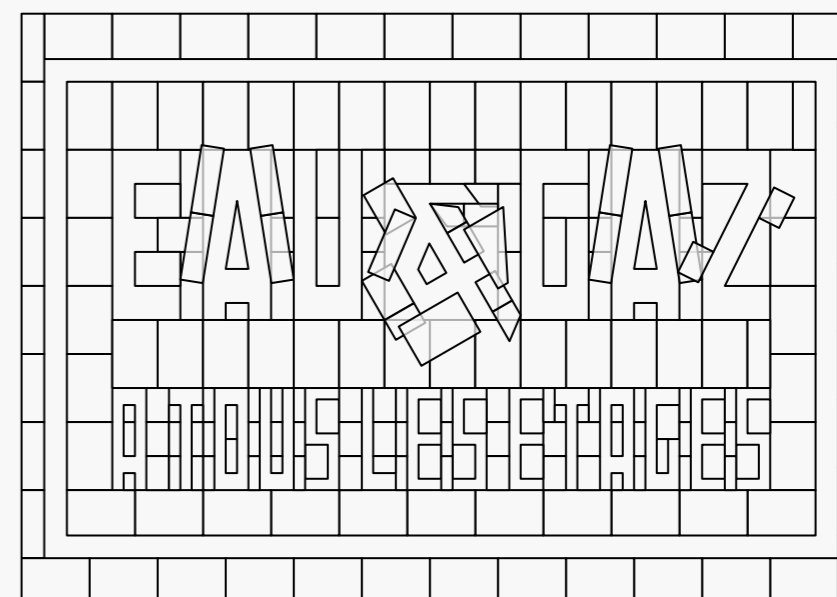
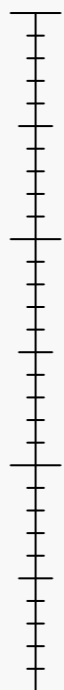

RÉFÉRENCE PAPER TIGER 020

TITRE AU PAYS DES MURS AVEUGLES, LES MURS BORGNES SONT ROIS

AUTEUR Louise DRUBIGNY

TEINTE noir

FORMAT variable

CONSIGNE AU PAYS DES MURS AVEUGLES, LES MURS BORGNES SONT ROIS est un motif de bandeau dont le lacet doit être allongé pour joindre les deux extrémités de la façade sur laquelle il est collé.

Le motif ci-dessous est présenté à titre d'exemple.

MODULES



MOTIF

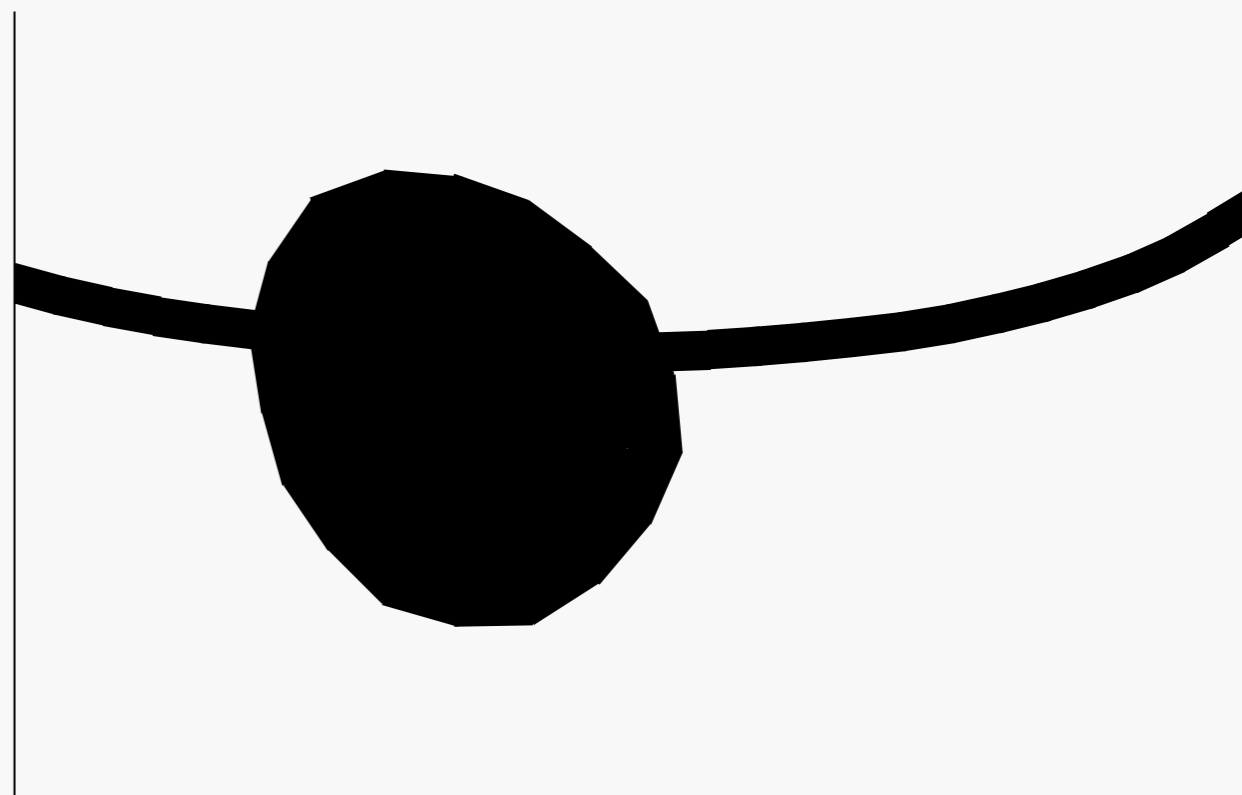

RÉFÉRENCE PAPER TIGER 020

TITRE AU PAYS DES MURS AVEUGLES, LES MURS BORGNES SONT ROIS

AUTEUR Louise DRUBIGNY

TEINTE noir

FORMAT variable

CONSIGNE AU PAYS DES MURS AVEUGLES, LES MURS BORGNES SONT ROIS est un motif de bandeau dont le lacet doit être allongé pour joindre les deux extrémités de la façade sur laquelle il est collé.

Le motif ci-dessous est présenté à titre d'exemple.

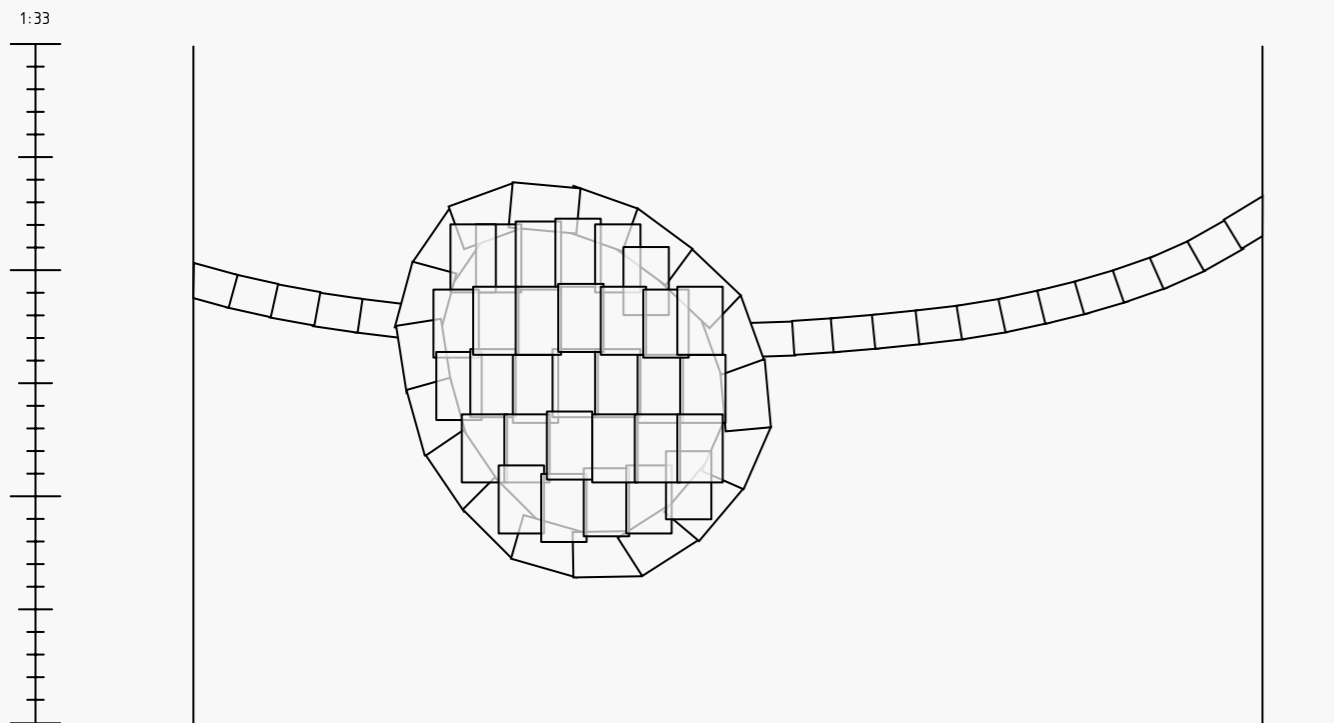

RÉFÉRENCE PAPER TIGER 021

TITRE DER RITT DER WALKÜREN

AUTEUR Damien MARCHAL

TEINTE noir

FORMAT L ≈ 2000 cm x h ≈ 560 cm

MODULES

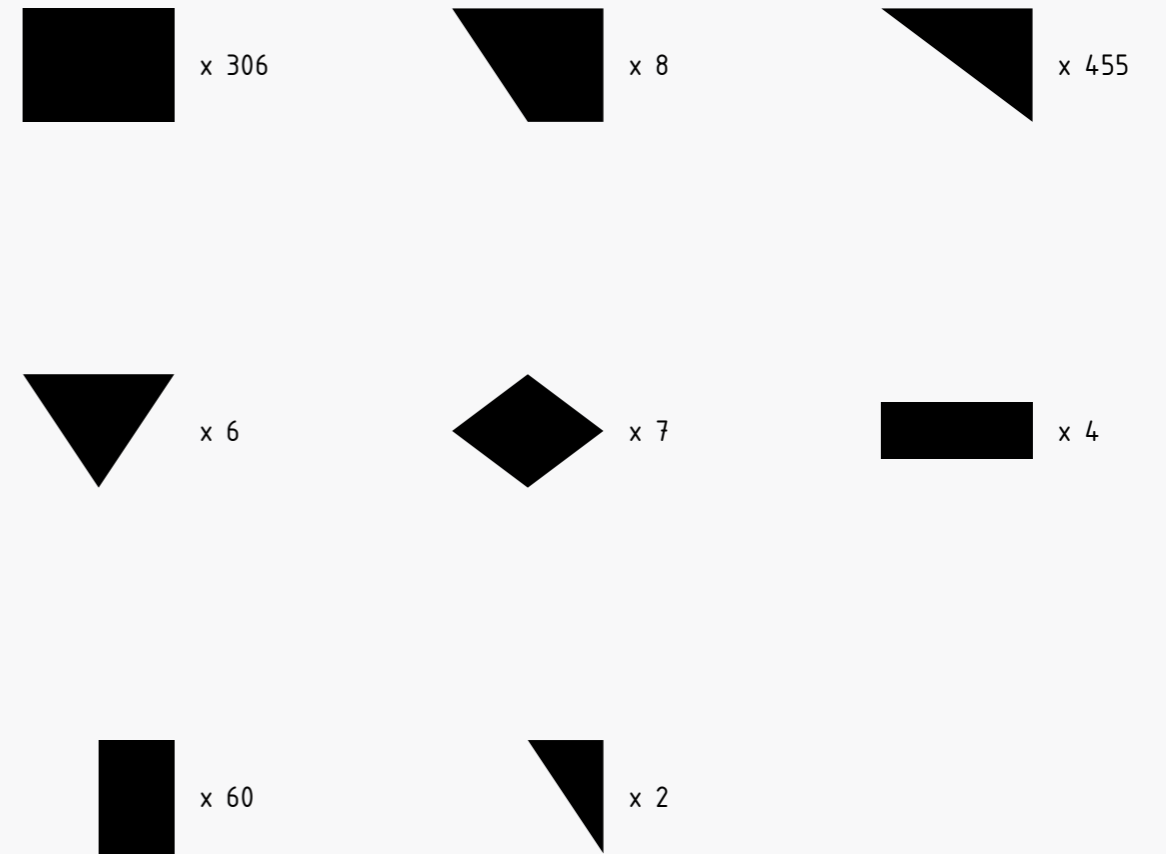

MOTIF

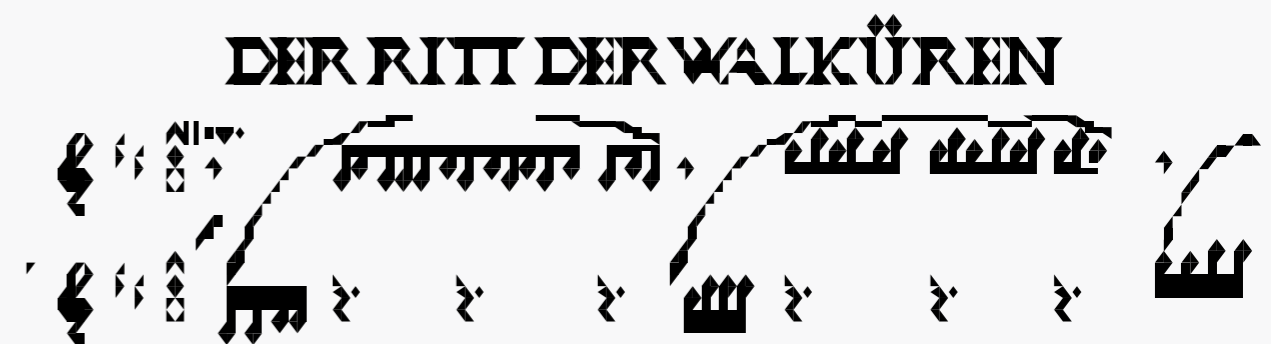

RÉFÉRENCE PAPER TIGER 021

TITRE DER RITT DER WALKÜREN

AUTEUR Damien MARCHAL

TEINTE noir

FORMAT L ≈ 2000 cm x h ≈ 560 cm

PLIAGES

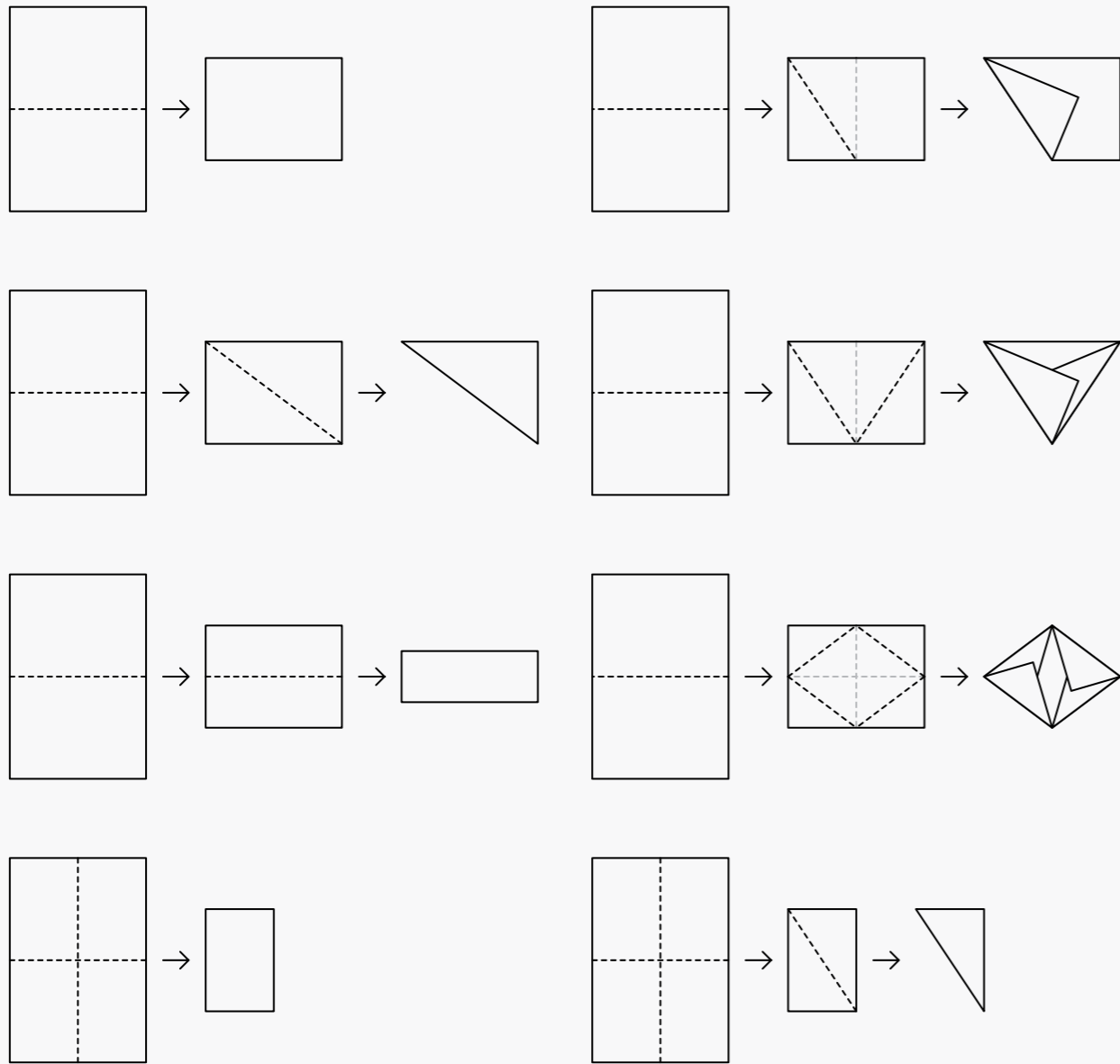

RÉFÉRENCE PAPER TIGER 021

TITRE DER RITT DER WALKÜREN

AUTEUR Damien MARCHAL

TEINTE noir

FORMAT L ≈ 2000 cm x h ≈ 560 cm

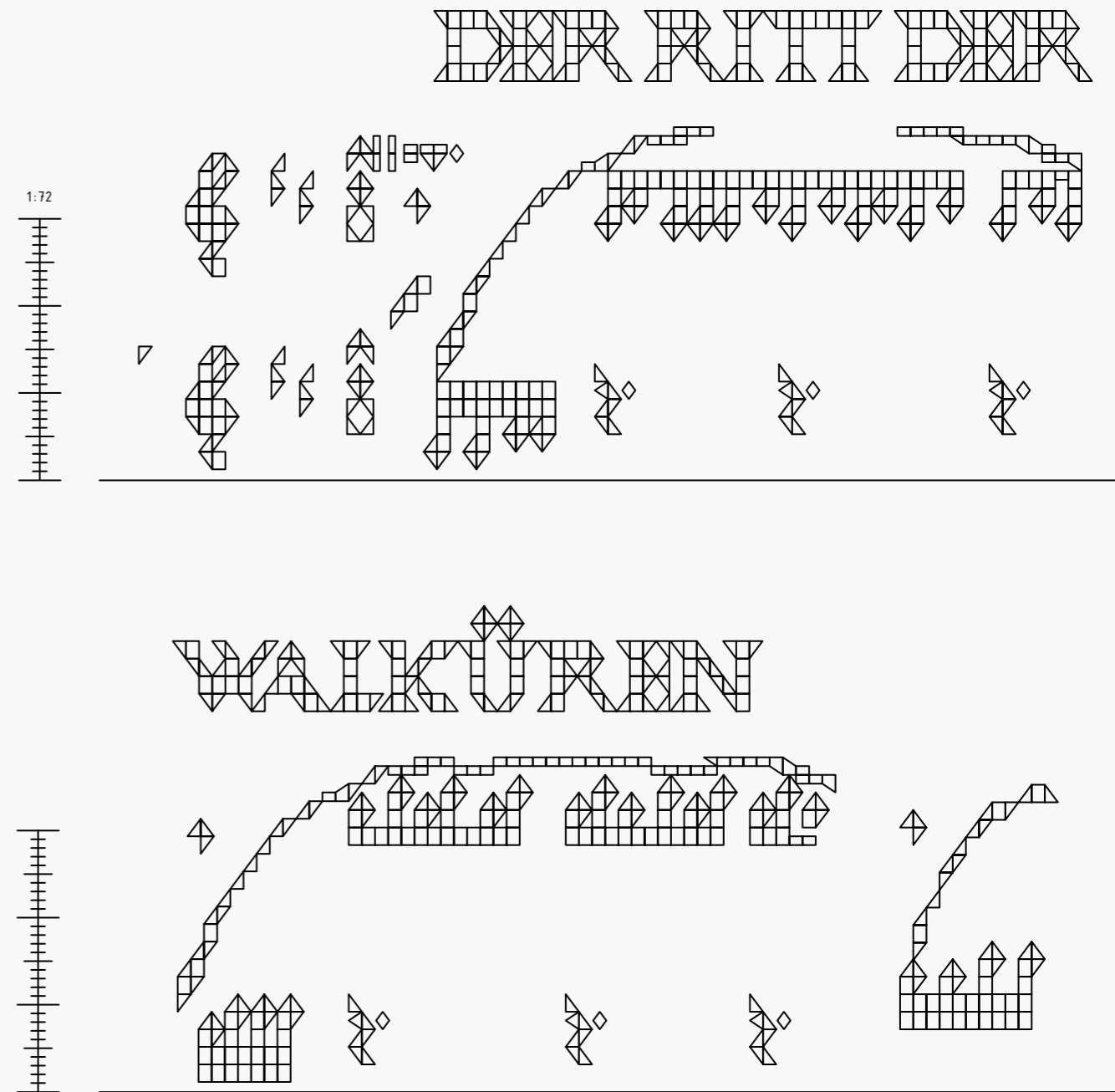

RÉFÉRENCE PAPER TIGER 022

TITRE EMPLOI DU TEMPS PERDU

AUTEUR Justin DELAREUX

TEINTE Canari

FORMAT L ≈ 2200 cm x h ≈ 160 cm

CONSIGNE EMPLOI DU TEMPS PERDU peut être déployé sur plusieurs façades.

MODULES

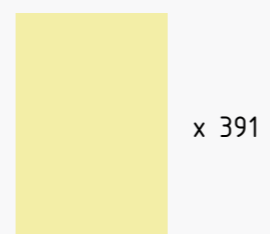

MOTIF

EMPLOI  
DU TEMPS  
PERDU

RÉFÉRENCE PAPER TIGER 022

TITRE EMPLOI DU TEMPS PERDU

AUTEUR Justin DELAREUX

TEINTE Canari

FORMAT L ≈ 2200 cm x h ≈ 160 cm

CONSIGNE EMPLOI DU TEMPS PERDU peut être déployé sur plusieurs façades.

1:72

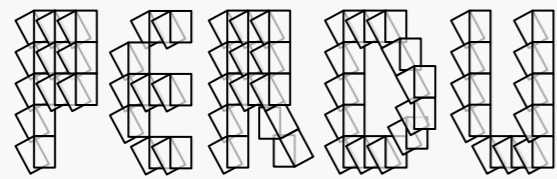
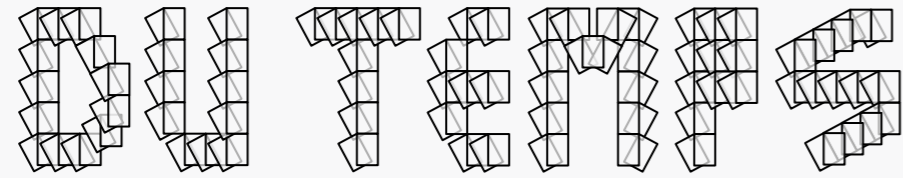
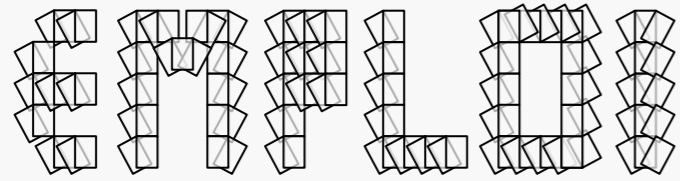

RÉFÉRENCE PAPER TIGER 023

TITRE CIBLE

AUTEUR Justin DELAREUX

TEINTE Rouge Corail

FORMAT L ≈ 180 cm x h ≈ 180 cm

MODULES

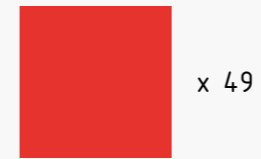

MOTIF

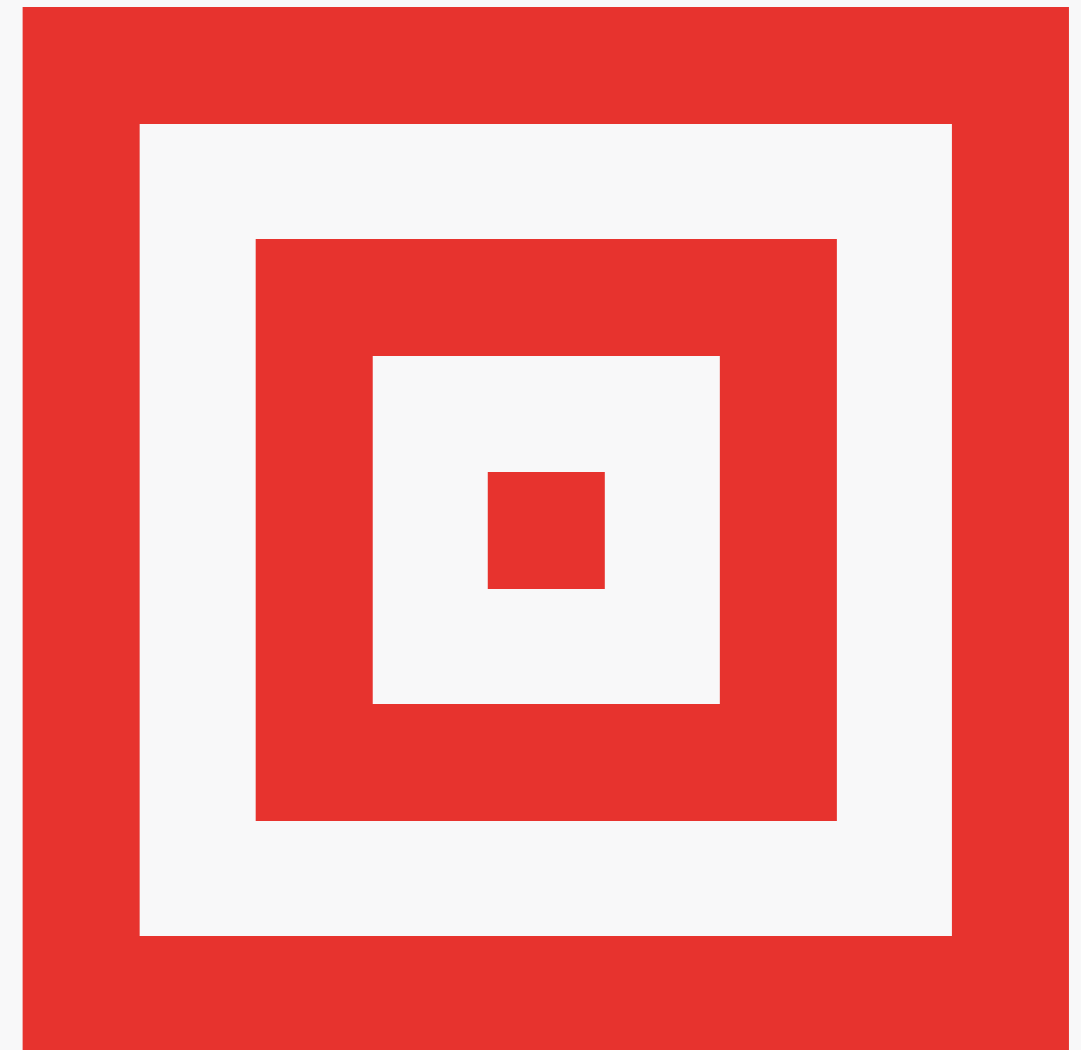

RÉFÉRENCE PAPER TIGER 023

TITRE CIBLE

AUTEUR Justin DELAREUX

TEINTE Rouge Corail

FORMAT L ≈ 180 cm x h ≈ 180 cm

PLIAGES

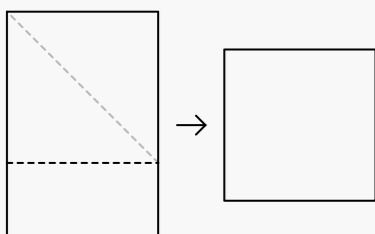

1:33

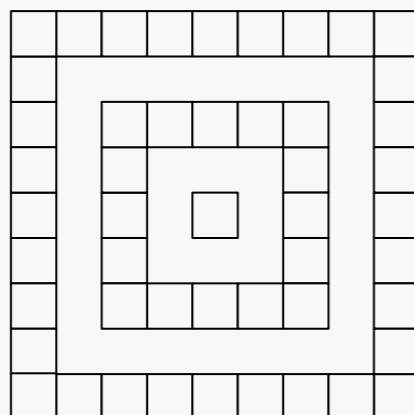

RÉFÉRENCE PAPER TIGER 024

TITRE APLAT FRAGMENTÉ

AUTEUR Justin DELAREUX

TEINTE variable

FORMAT variable

CONSIGNE APLAT FRAGMENTÉ consiste à recouvrir une façade aveugle avec l'intégralité d'une ramette de papier de la couleur pastel de votre choix et en superposant les feuilles.

Le motif ci-dessous est présenté à titre d'exemple.

MODULES

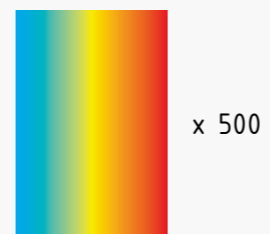

MOTIF



RÉFÉRENCE PAPER TIGER 024

TITRE APLAT FRAGMENTÉ

AUTEUR Justin DELAREUX

TEINTE variable

FORMAT variable

CONSIGNE APLAT FRAGMENTÉ consiste à recouvrir une façade aveugle avec l'intégralité d'une ramette de papier de la couleur pastel de votre choix et en superposant les feuilles.

Le motif ci-dessous est présenté à titre d'exemple.

1:33

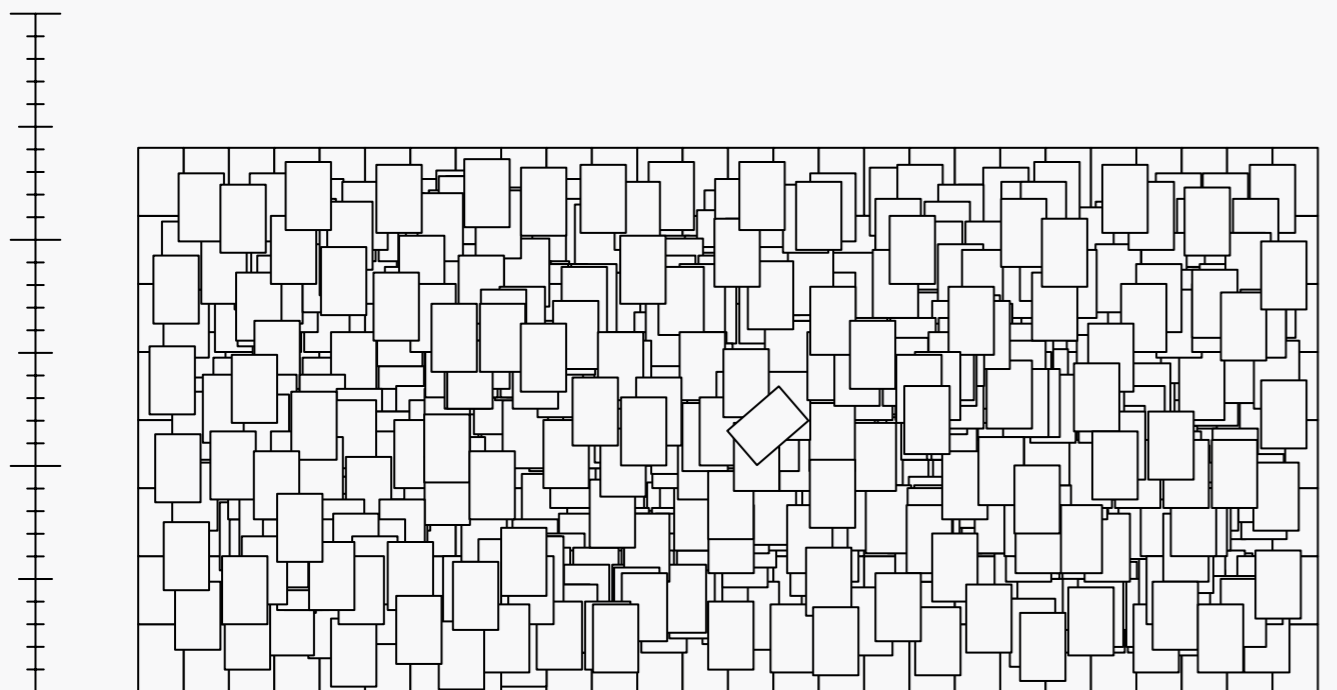

RÉFÉRENCE PAPER TIGER 025

TITRE KM010

AUTEUR Benoît POLICE

TEINTE noir

FORMAT L ≈ 380 cm x h ≈ 300 cm | L ≈ 300 cm x h ≈ 300 cm

CONSIGNE KM010 est la transposition de l'accrochage des œuvres de Kasimir MALEVITCH pour « Dernière exposition futuriste : 0,10 » à Saint-Petersbourg en 1915. Le motif doit être reproduit dans un angle.

MODULES

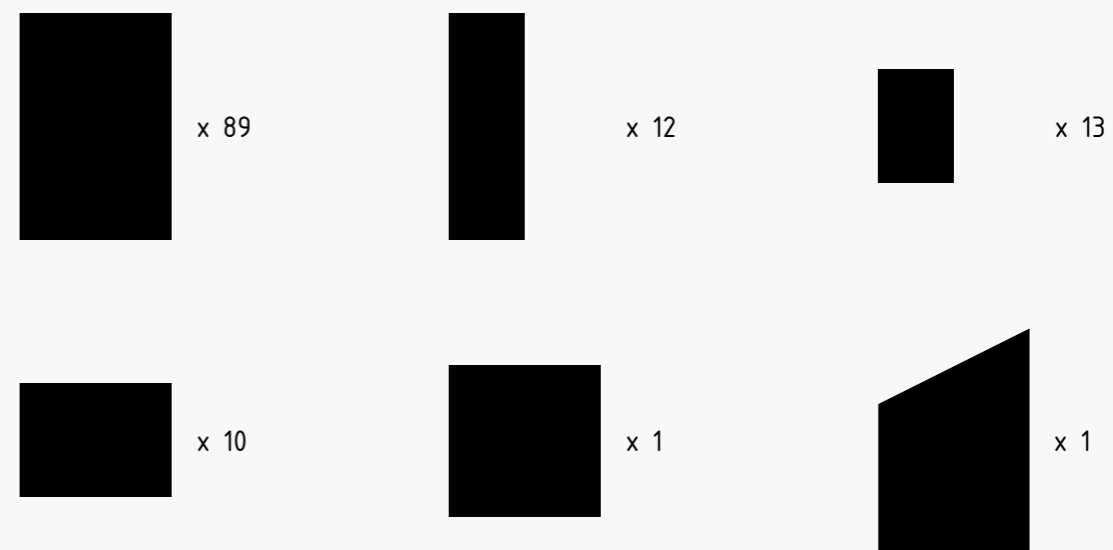

MOTIF

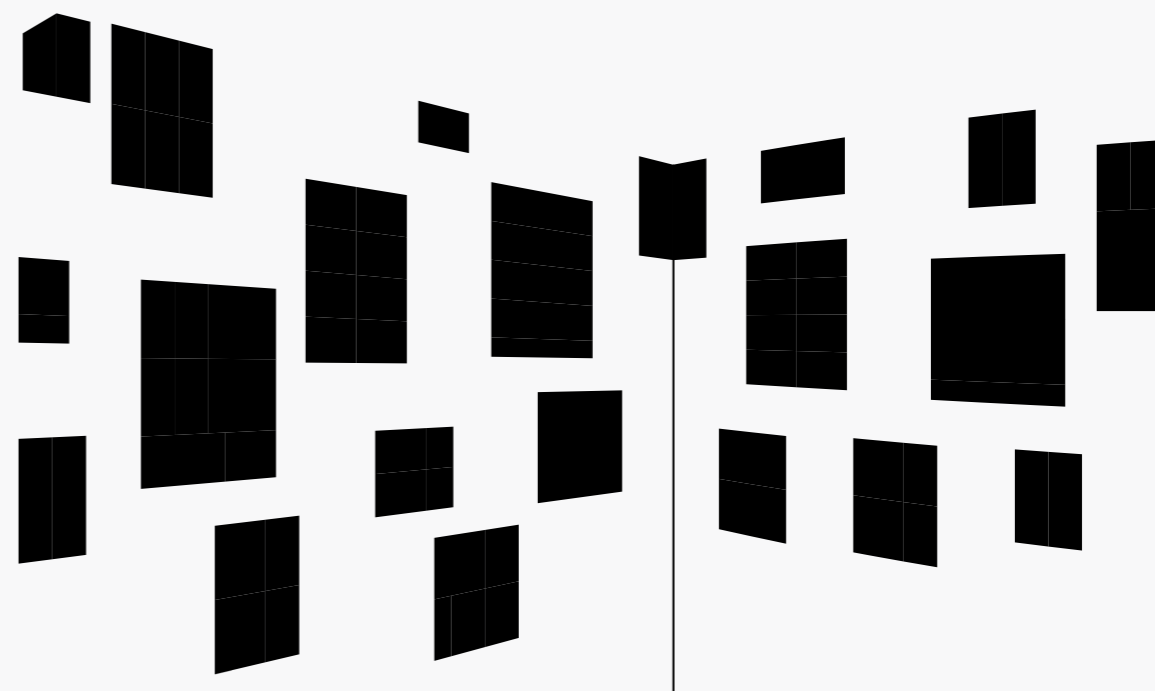

RÉFÉRENCE PAPER TIGER 025

TITRE KM010

AUTEUR Benoît POLICE

TEINTE noir

FORMAT L ≈ 380 cm x h ≈ 300 cm | L ≈ 300 cm x h ≈ 300 cm

CONSIGNE KM010 est la transposition de l'accrochage des œuvres de Kasimir MALEVITCH pour « Dernière exposition futuriste : 0,10 » à Saint-Pétersbourg en 1915. Le motif doit être reproduit dans un angle.

PLIAGES

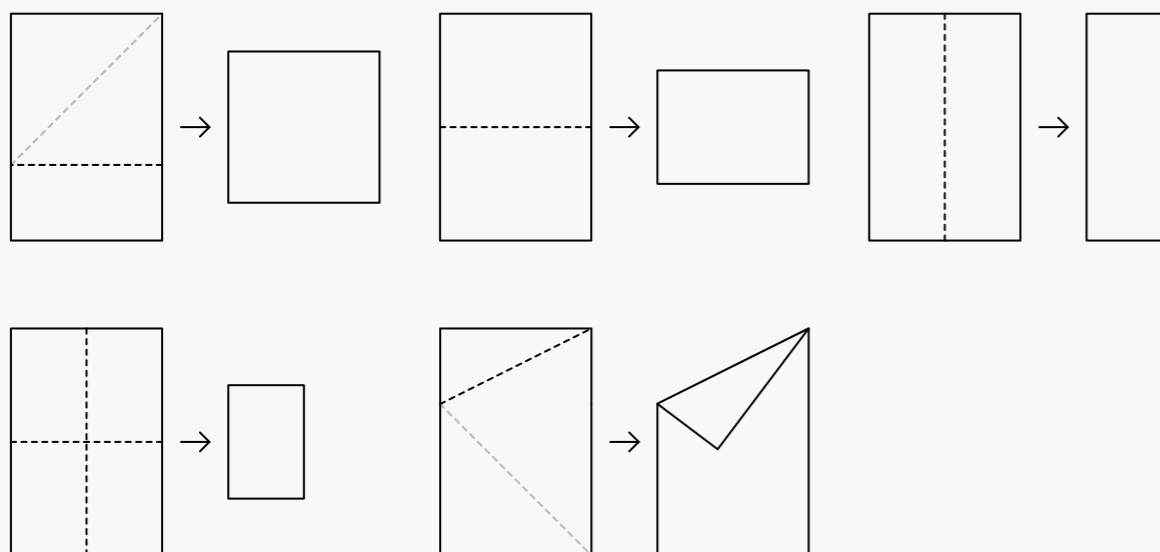

1:72

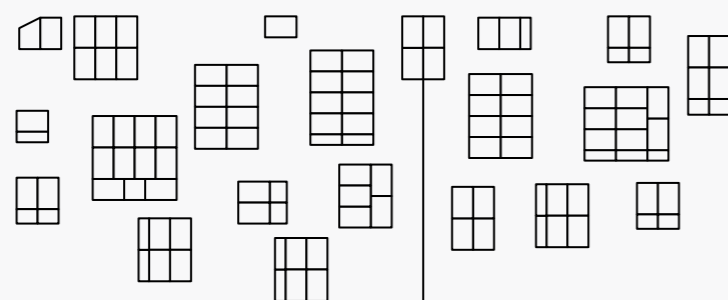

RÉFÉRENCE PAPER TIGER 026

TITRE PLAISIR D'OFFRIR

AUTEUR PIED LA BICHE

TEINTE Rose Fuschia

FORMAT L ≈ 490 cm x h ≈ 60 cm

MODULES

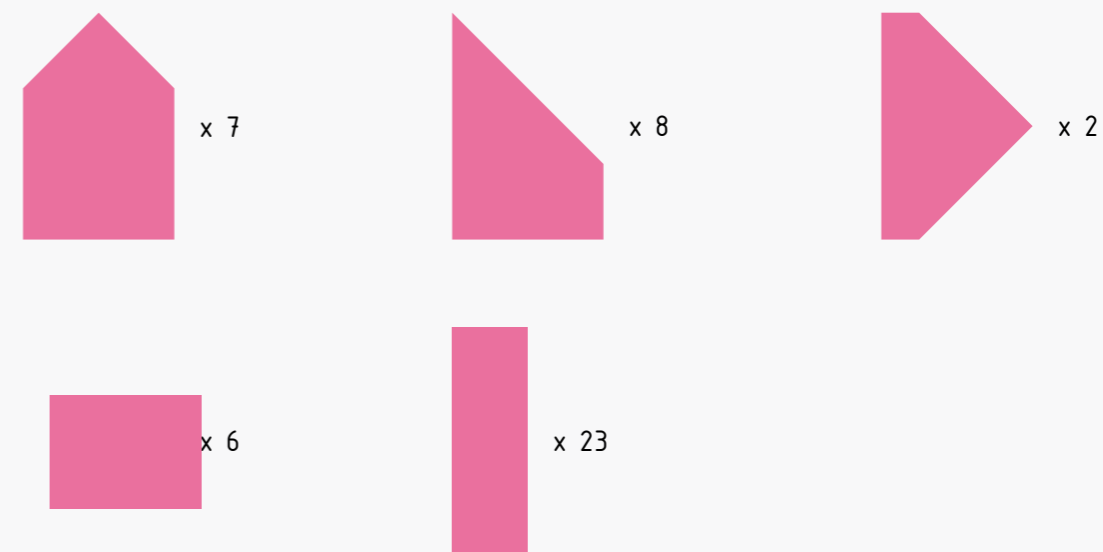

MOTIF



RÉFÉRENCE PAPER TIGER 026

TITRE PLAISIR D'OFFRIR

AUTEUR PIED LA BICHE

TEINTE Rose Fuschia

FORMAT L ≈ 490 cm x h ≈ 60 cm

PLIAGES

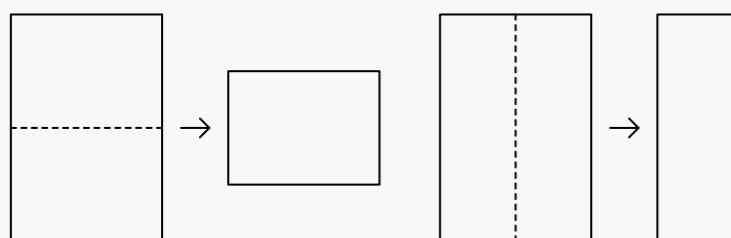
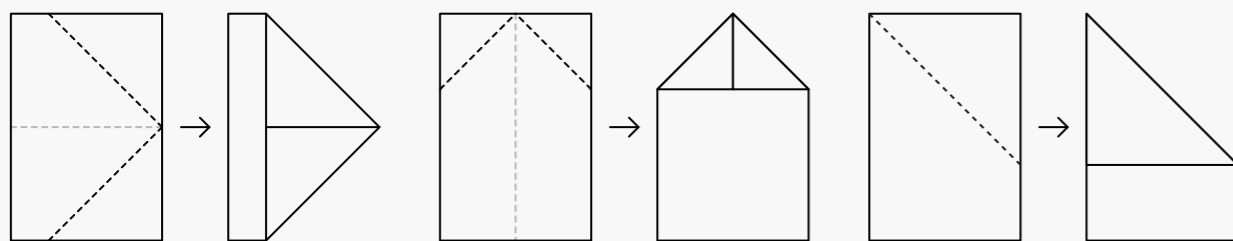

1:33

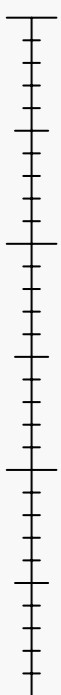

BON ANNIVERSAIRE

RÉFÉRENCE PAPER TIGER 027

TITRE PLANISPHERE

AUTEUR Glen LOARER

TEINTE Bleu Turquoise

FORMAT L ≈ 400 cm x h ≈ 190 cm

MODULES

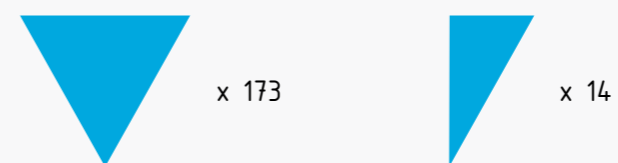

MOTIF



RÉFÉRENCE PAPER TIGER 027

TITRE PLANISPHERE

AUTEUR Glen LOARER

TEINTE Bleu Turquoise

FORMAT L ≈ 400 cm x h ≈ 190 cm

PLIAGES

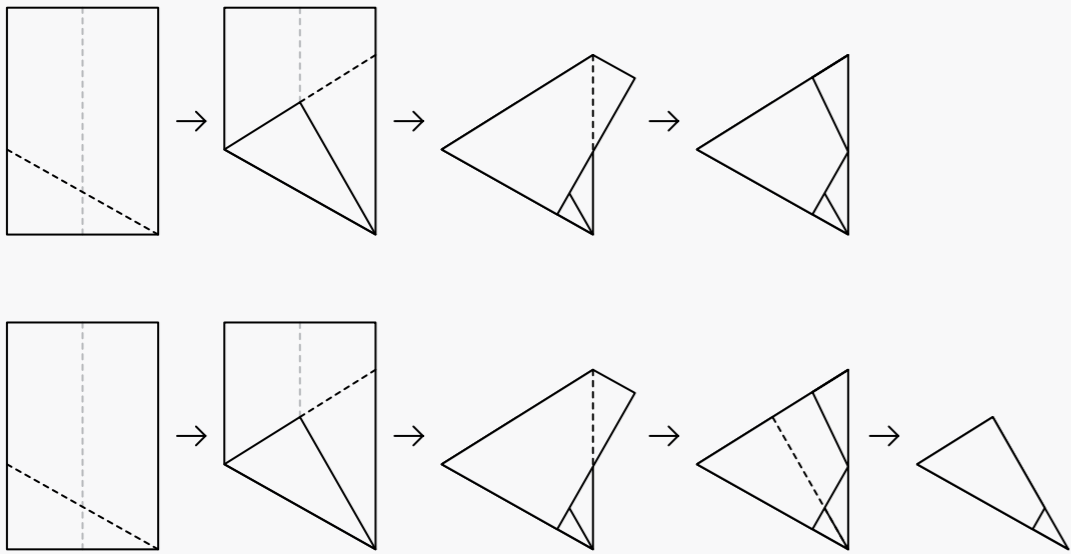

1:33

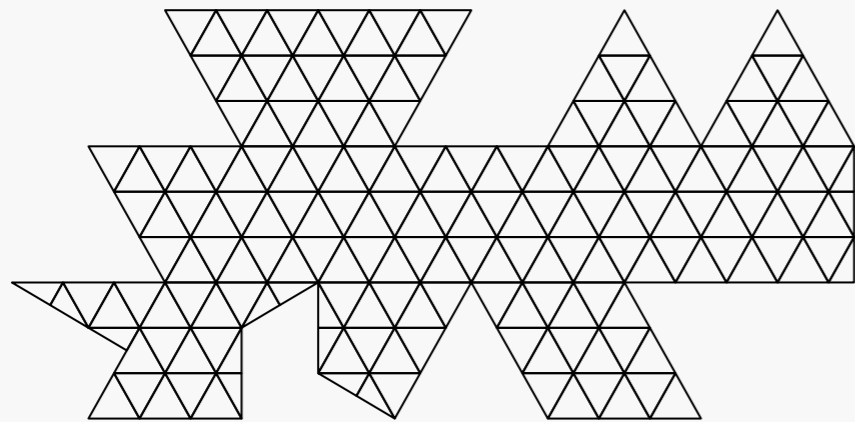

RÉFÉRENCE PAPER TIGER 028

TITRE GREY CUBE

AUTEUR Nicolas MULLER

TEINTE Gris Acier

FORMAT L ≈ 120 cm x h ≈ 225 cm

MODULES

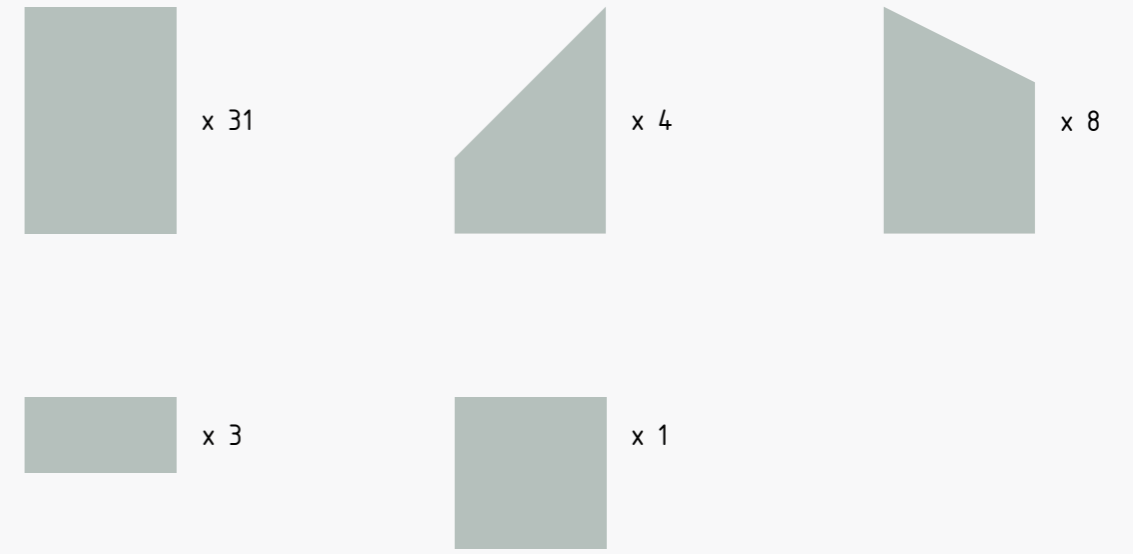

MOTIF



RÉFÉRENCE PAPER TIGER 028

TITRE GREY CUBE

AUTEUR Nicolas MULLER

TEINTE Gris Acier

FORMAT L ≈ 120 cm x h ≈ 225 cm

PLIAGES

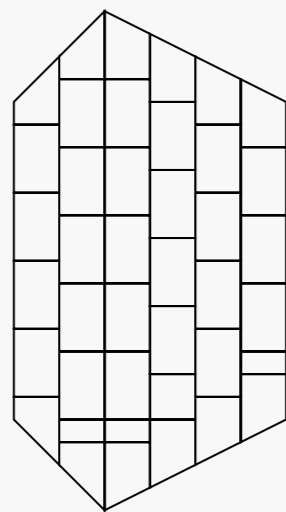
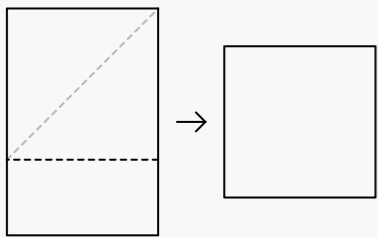
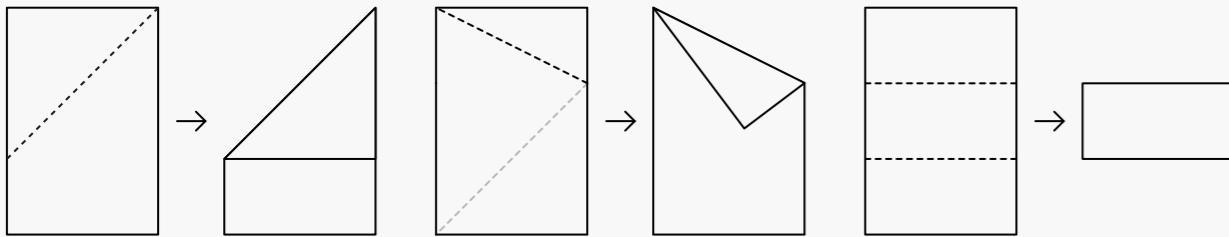

1:33

RÉFÉRENCE PAPER TIGER 029

TITRE DÉGUISEMENT POUR IMMEUBLE

AUTEUR Nicolas MULLER

TEINTE Orange Vif

FORMAT L ≈ 160 cm x h ≈ 210 cm

MODULES

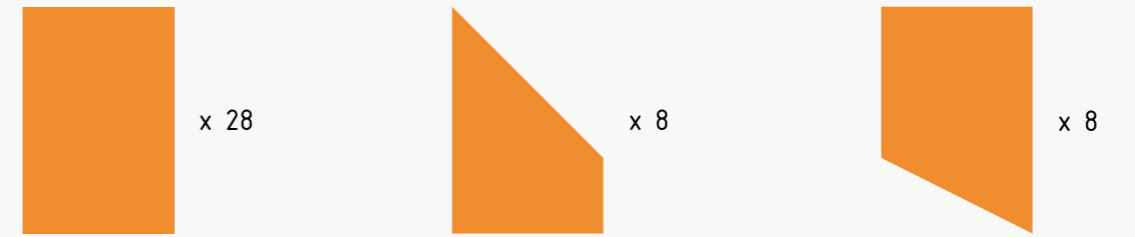

MOTIF



RÉFÉRENCE PAPER TIGER 029

TITRE DÉGUISEMENT POUR IMMEUBLE

AUTEUR Nicolas MULLER

TEINTE Orange Vif

FORMAT L ≈ 160 cm x h ≈ 210 cm

PLIAGES

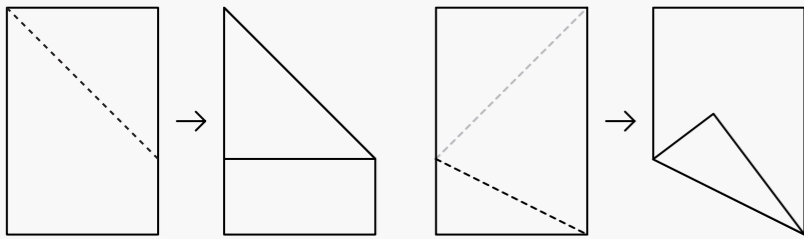

1:33

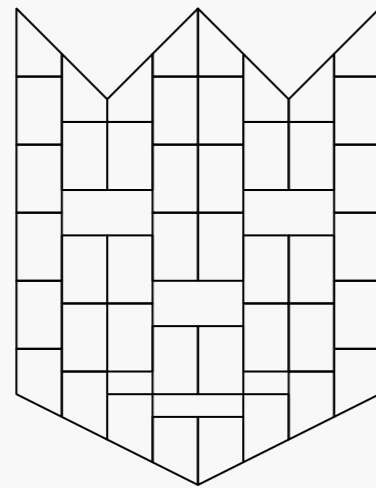
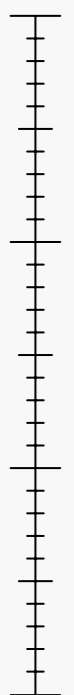

RÉFÉRENCE PAPER TIGER 030

TITRE LOGEMENT SOCIAL

AUTEUR Catherine RANNOU

TEINTE Rouge Corail

FORMAT L = variable x h ≈ 290 cm

CONSIGNE Le pourcentage de logements sociaux dans la commune où est installé LOGEMENT SOCIAL est composé dans une typographie de type afficheur LED. Le motif doit être répété plusieurs fois le long de la surface de manière à suggérer le défilement.

Le motif ci-dessous, correspondant au pourcentage légal de logements sociaux par ville, est présenté à titre d'exemple.

MODULES

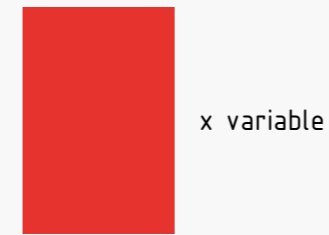

MOTIF

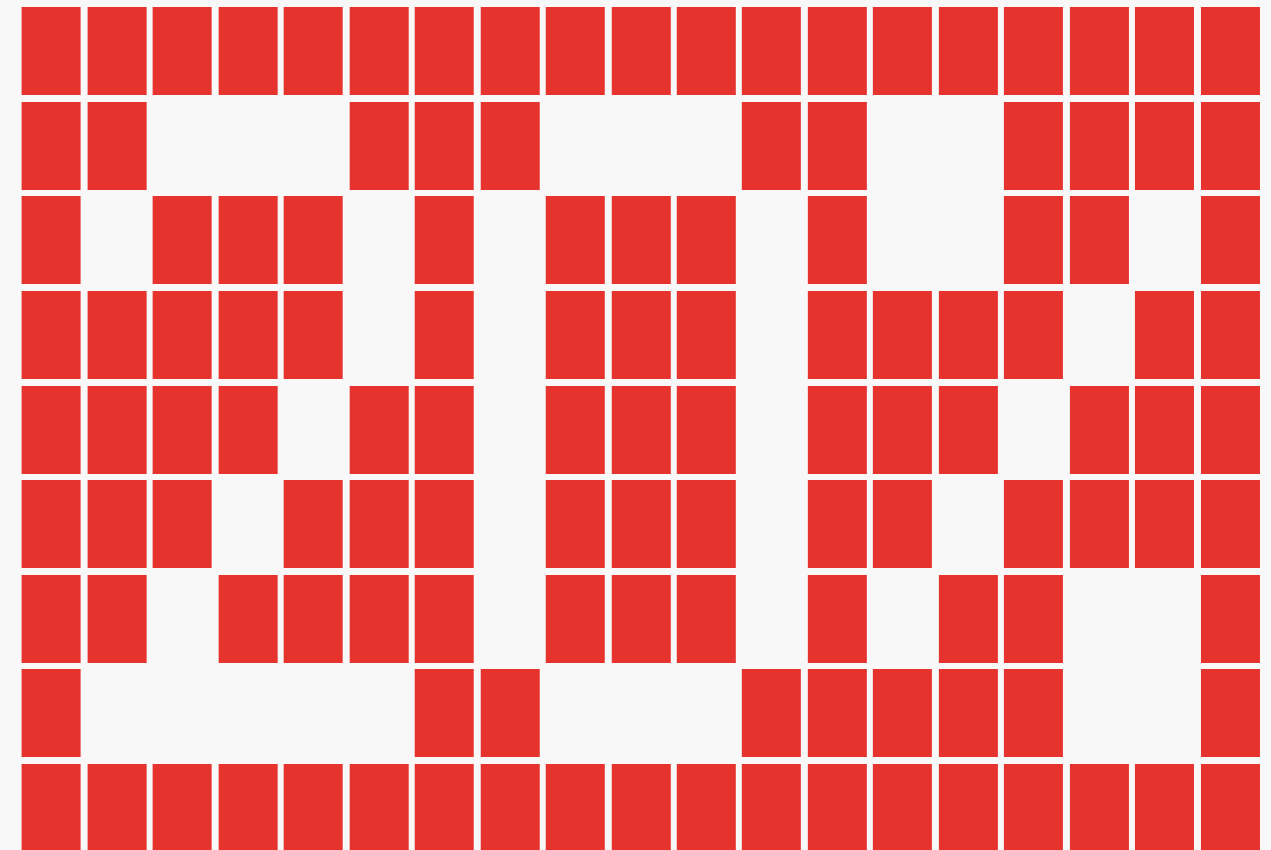

RÉFÉRENCE PAPER TIGER 030

TITRE LOGEMENT SOCIAL

AUTEUR Catherine RANNOU

TEINTE Rouge Corail

FORMAT L = variable x h ≈ 290 cm

CONSIGNE Le pourcentage de logements sociaux dans la commune où est installé LOGEMENT SOCIAL est composé dans une typographie de type afficheur LED. Le motif doit être répété plusieurs fois le long de la surface de manière à suggérer le défilement.

Le motif ci-dessous, correspondant au pourcentage de logements sociaux à Toulouse en 2010, est présenté à titre d'exemple.

1:72

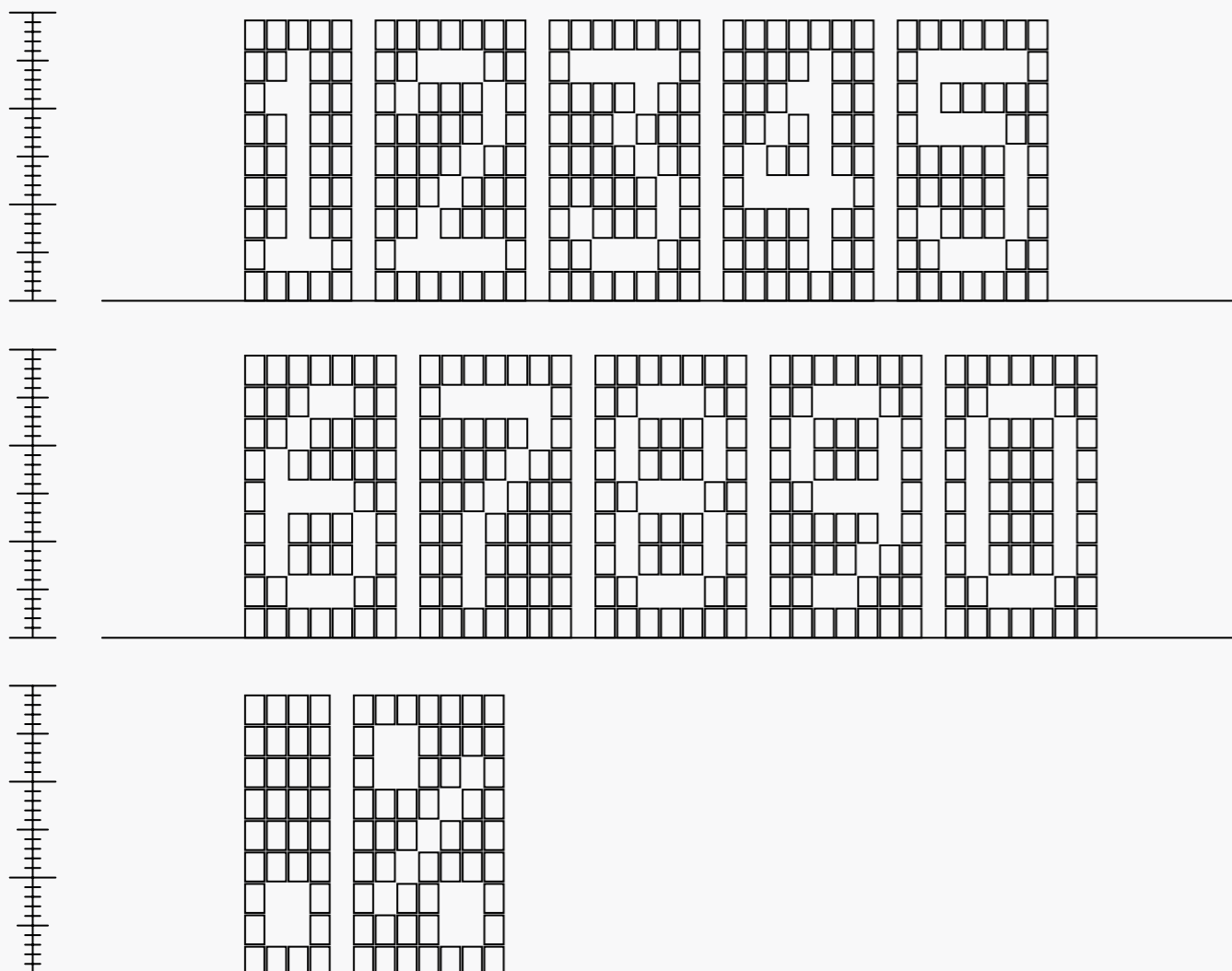

RÉFÉRENCE PAPER TIGER 031

TITRE ENTRE GUILLEMETS

AUTEUR DECTOR & DUPUY

TEINTE noir

FORMAT L ≈ 65 cm x h ≈ 120 cm (chaque)

CONSIGNE ENTRE GUILLEMETS offre une lecture au second degré d'un graffiti présent sur un mur.

MODULES

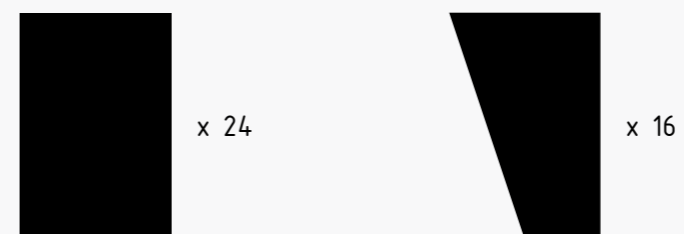

MOTIF

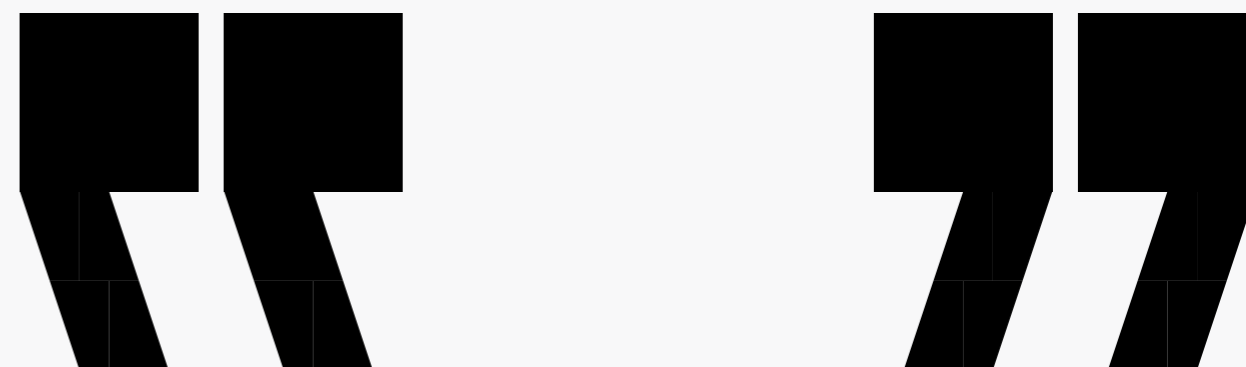

LOREM IPSUM

RÉFÉRENCE PAPER TIGER 031

TITRE ENTRE GUILLEMETS

AUTEUR DECTOR & DUPUY

TEINTE noir

FORMAT L ≈ 65 cm x h ≈ 120 cm (chaque)

CONSIGNE ENTRE GUILLEMETS offre une lecture au second degré d'un graffiti présent sur un mur.

PLIAGES

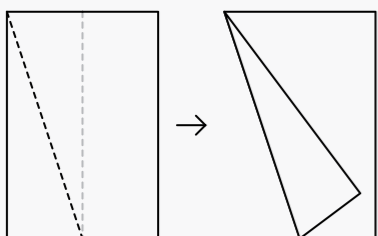

1:33

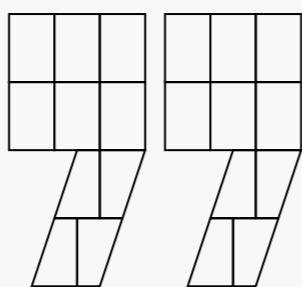
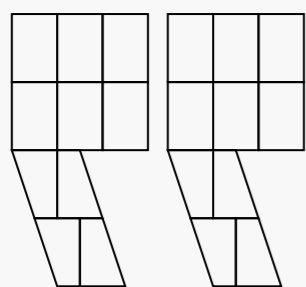

RÉFÉRENCE PAPER TIGER 032

TITRE RECYCLAGE

AUTEUR MARDINOIR

TEINTE Vert Billard

FORMAT L ≈ 145 cm x h ≈ 135 cm

MODULES

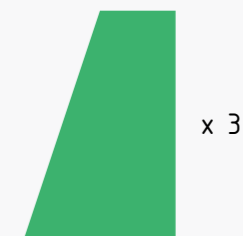
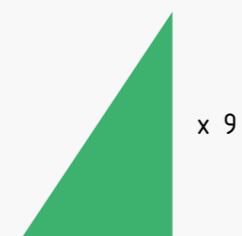

MOTIF



RÉFÉRENCE PAPER TIGER 032

TITRE RECYCLAGE

AUTEUR MARDINOIR

TEINTE Vert Billard

FORMAT L ≈ 145 cm x h ≈ 135 cm

PLIAGES

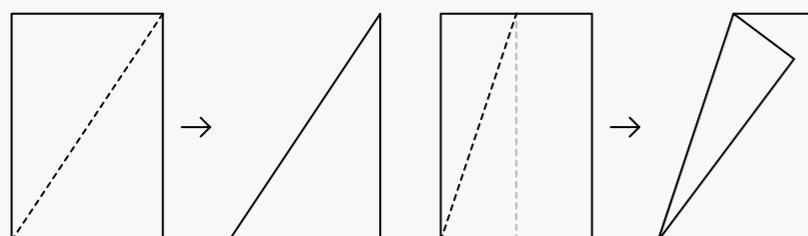

1:33

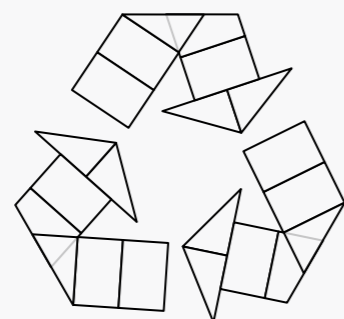

RÉFÉRENCE PAPER TIGER 033

TITRE NI FAIT, NI À FAIRE

AUTEUR Éric WATIER

TEINTE noir

FORMAT L ≈ 1400 cm x h ≈ 200 cm

CONSIGNE NI FAIT, NI À FAIRE peut être déployé sur plusieurs façades.

MODULES

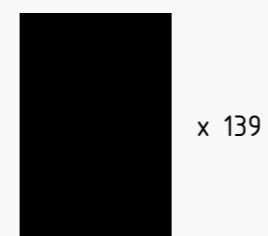

MOTIF

NI FAIT,  
NI À FAIRE

RÉFÉRENCE PAPER TIGER 033

TITRE NI FAIT, NI À FAIRE

AUTEUR Éric WATIER

TEINTE noir

FORMAT L ≈ 1400 cm x h ≈ 200 cm

CONSIGNE NI FAIT, NI À FAIRE peut être déployé sur plusieurs façades.

1:72

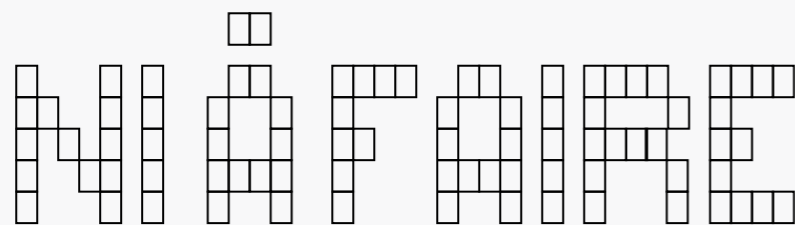
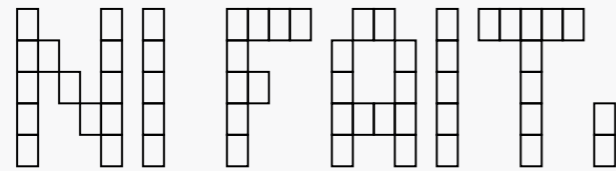
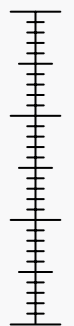

RÉFÉRENCE PAPER TIGER 034

TITRE COPY MY RIGHT

AUTEUR RERO

TEINTE ton sur ton

FORMAT L ≈ 560 cm x h ≈ 490 cm

MODULES



MOTIF



RÉFÉRENCE PAPER TIGER 034

TITRE COPY MY RIGHT

AUTEUR RERO

TEINTE ton sur ton

FORMAT L ≈ 560 cm x h ≈ 490 cm

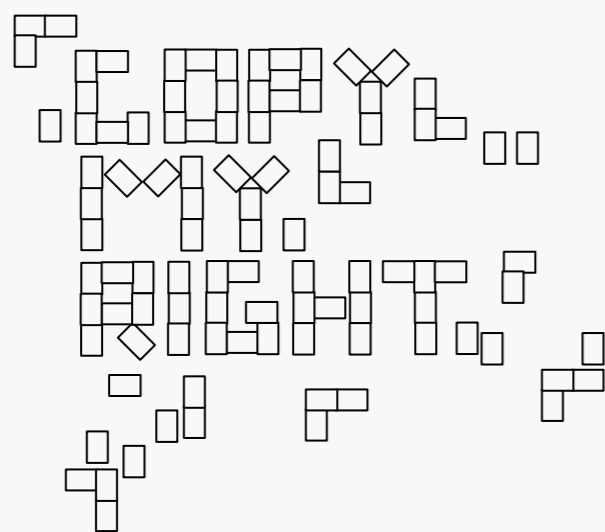

RÉFÉRENCE PAPER TIGER 035

TITRE EL COHETAZO

AUTEUR VINCENT+FERIA

TEINTE Rouge Corail

FORMAT variable

CONSIGNE EL COHETAZO est un feu d'artifice modulaire à échelle humaine.

Le motif ci-dessous est présenté à titre d'exemple.

MODULES



MOTIF

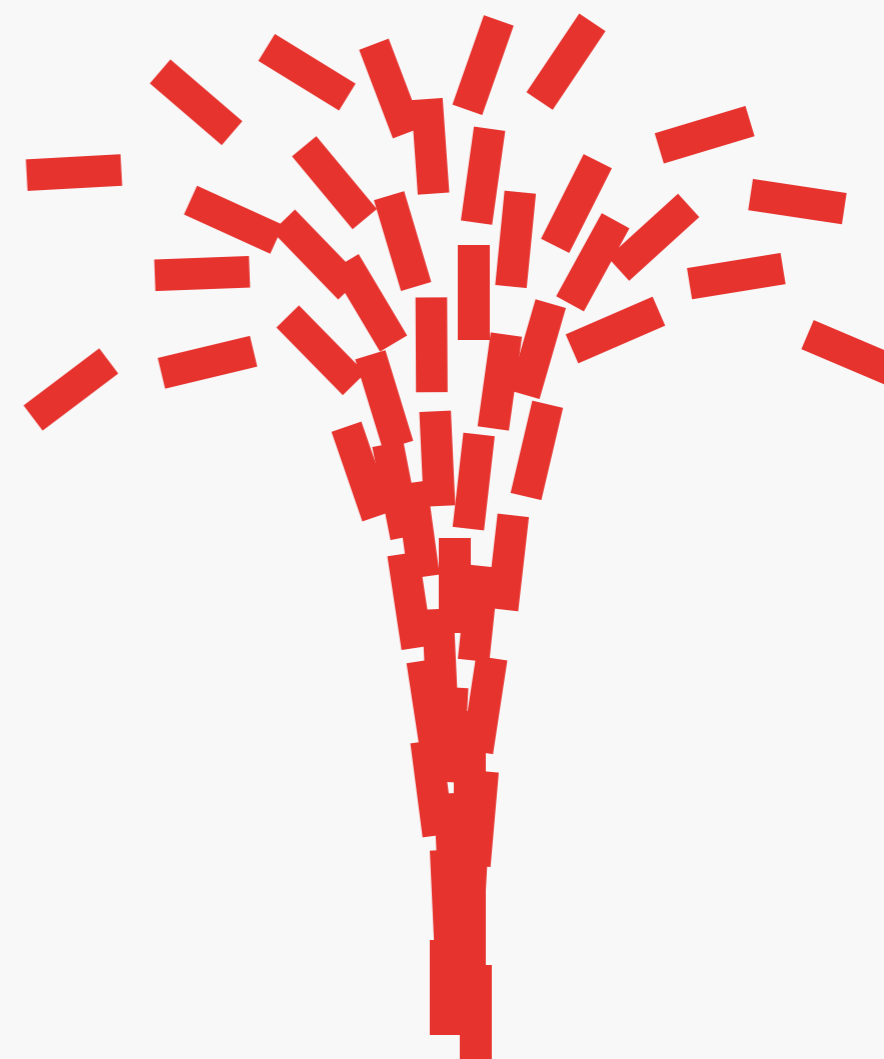

RÉFÉRENCE PAPER TIGER 035

TITRE EL COHETAZO

AUTEUR VINCENT+FERIA

TEINTE Rouge Corail

FORMAT variable

CONSIGNE EL COHETAZO est un feu d'artifice modulaire à échelle humaine.

Le motif ci-dessous est présenté à titre d'exemple.

PLIAGES

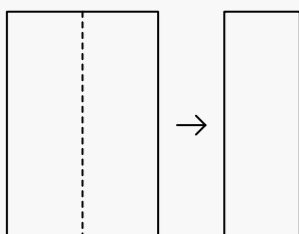

1:33

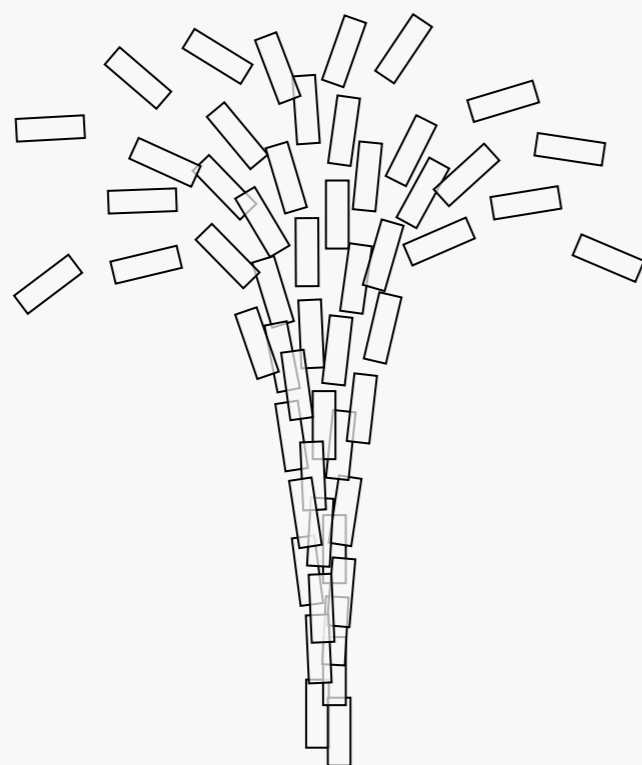

RÉFÉRENCE PAPER TIGER 036

TITRE QUI COMPTE ?

AUTEUR Hélène LEFLAIVE

TEINTE noir

FORMAT L ≈ 160 cm x h ≈ 150 cm

MODULES

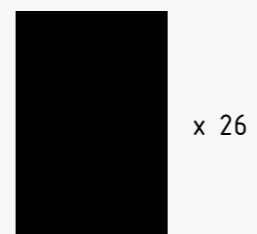

MOTIF

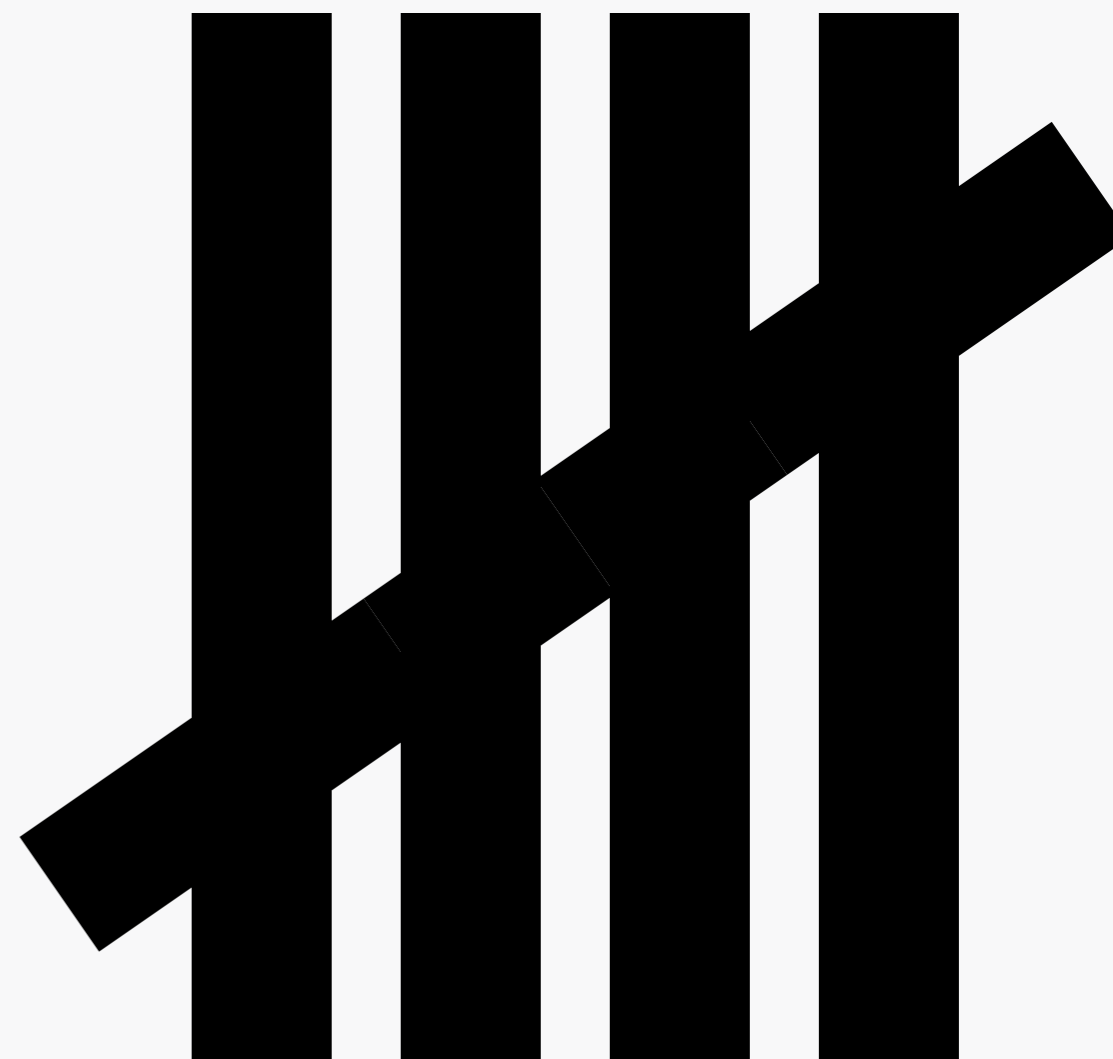

RÉFÉRENCE PAPER TIGER 036

TITRE QUI COMPTE ?

AUTEUR Hélène LEFLAIVE

TEINTE noir

FORMAT L ≈ 160 cm x h ≈ 150 cm

1:33

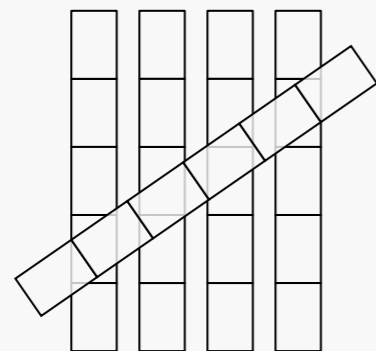
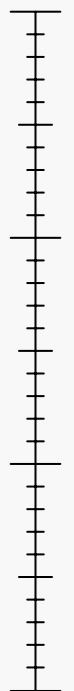

RÉFÉRENCE PAPER TIGER 037

TITRE COLONNES

AUTEUR Hélène LEFLAIVE

TEINTE blanc

FORMAT L ≈ 480 cm x h ≈ 220 cm

MODULES

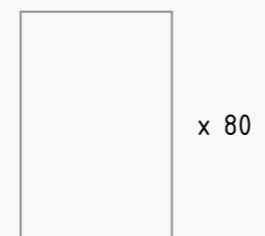

MOTIF

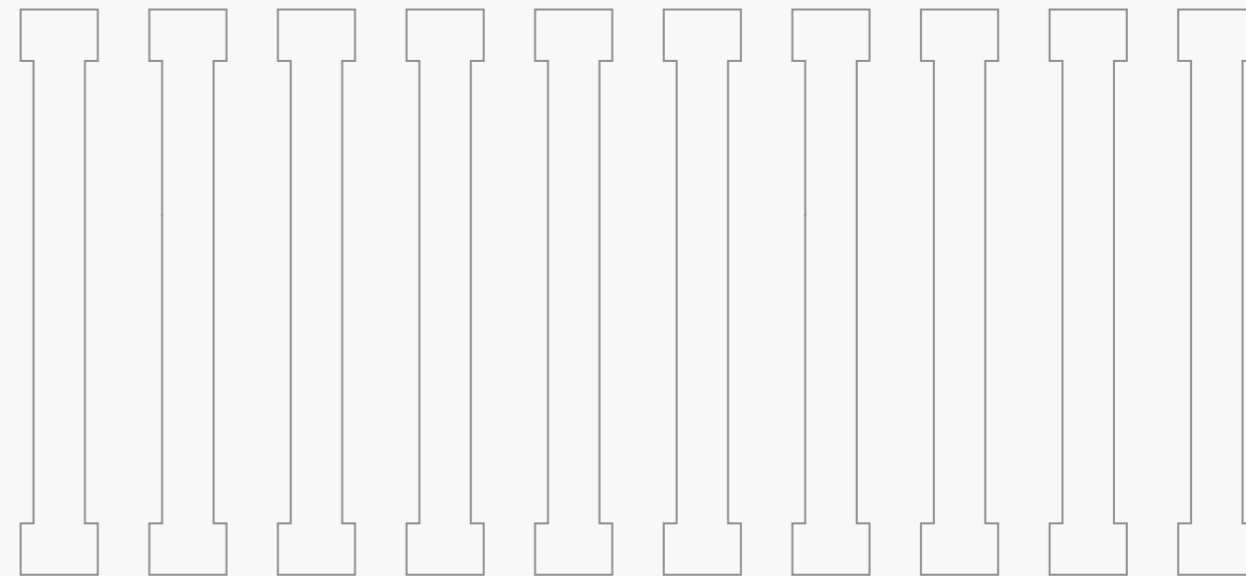

RÉFÉRENCE PAPER TIGER 037

TITRE COLONNES

AUTEUR Hélène LEFLAIVE

TEINTE blanc

FORMAT L ≈ 480 cm x h ≈ 220 cm

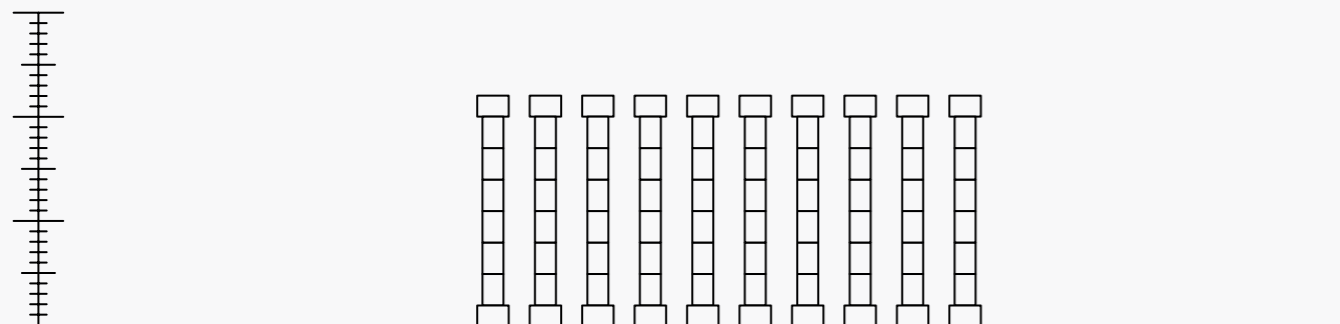

RÉFÉRENCE PAPER TIGER 038

TITRE SOMETHING IN THE AIR

AUTEUR Jocelyn COTTENCIN

TEINTE Rose Fuschia

FORMAT L ≈ 2440 cm x h ≈ 270 cm / L ≈ 2120 cm x h ≈ 270 cm

CONSIGNE SOMETHING IN THE AIR est une typographie modulaire où la lettre apparaît en réserve. Elle est construite sur une grille de cinq feuilles de haut avec une épaisseur de trait de une feuille et demi. Les feuilles se superposent de sorte que les décalages font partie du dessin typographique. Le contour peut être étendu pour contaminer l'ensemble du support. Cette typographie est utilisée pour composer deux formules « Singing in the Rain » et « Right Here Right Now » issues de chansons de la seconde moitié du XX<sup>e</sup> siècle. Les formules sont éparpillées à l'échelle d'une rue, d'un quartier, ou de la ville, pour que les mots qui les composent soient lus au hasard d'une déambulation.

MODULES



MOTIF



CONSIGNE SOMETHING IN THE AIR est une typographie modulaire où la lettre apparaît en réserve. Elle est construite sur une grille de cinq feuilles de haut avec une épaisseur de trait de une feuille et demi. Les feuilles se superposent de sorte que les décalages font partie du dessin typographique. Le contour peut être étendu pour contaminer l'ensemble du support. Cette typographie est utilisée pour composer deux formules « Singing in the Rain » et « Right Here Right Now » issues de chansons de la seconde moitié du XX<sup>e</sup> siècle. Les formules sont éparpillées à l'échelle d'une rue, d'un quartier, ou de la ville, pour que les mots qui les composent soient lus au hasard d'une déambulation.

1:33

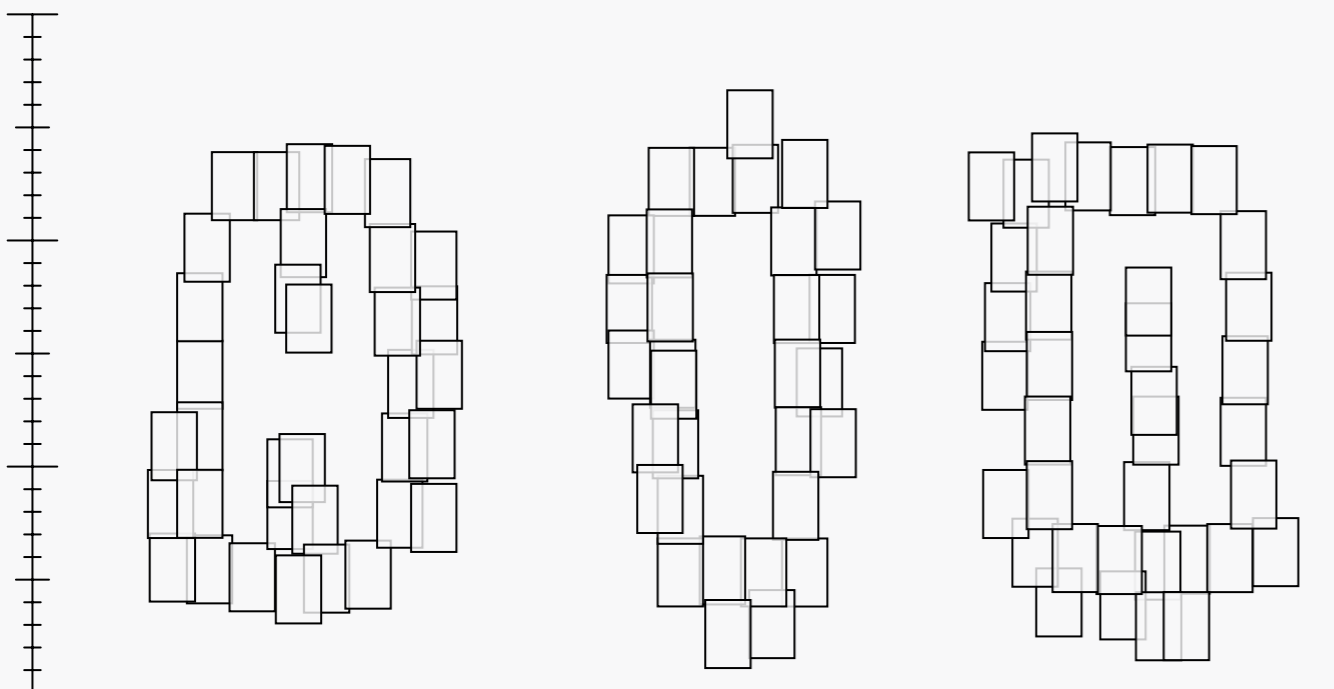
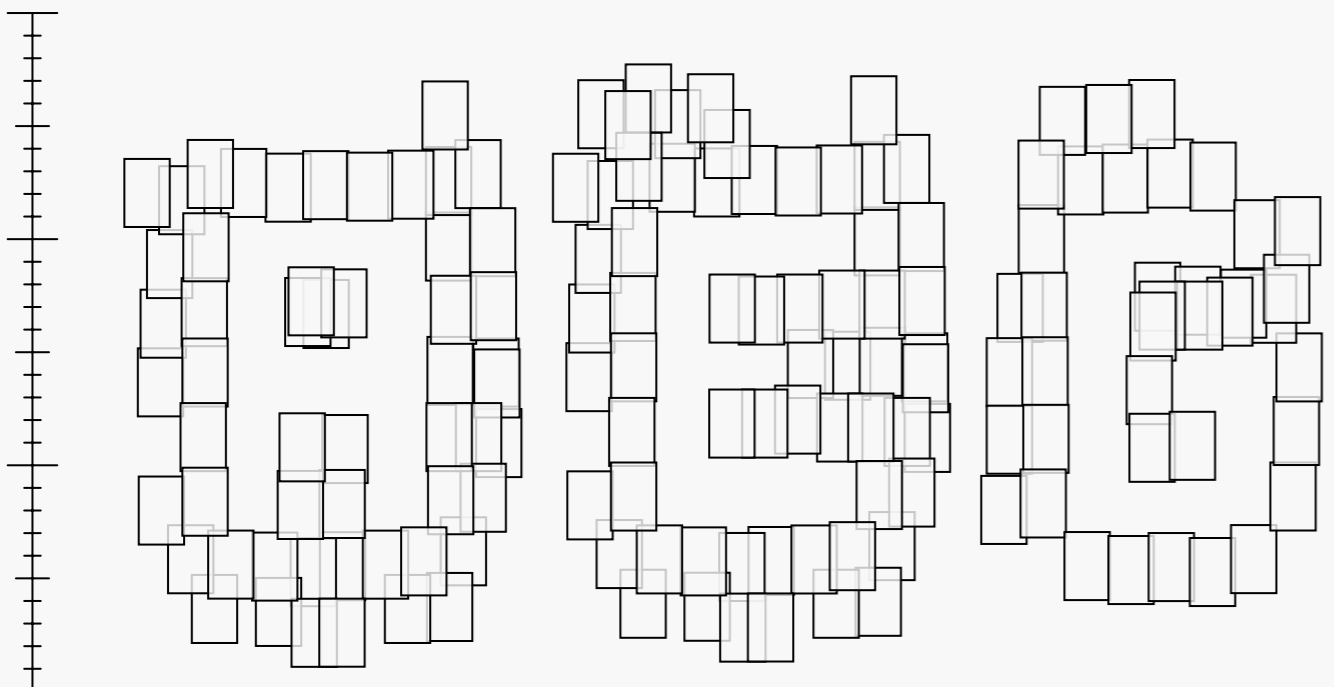

CONSIGNE SOMETHING IN THE AIR est une typographie modulaire où la lettre apparaît en réserve. Elle est construite sur une grille de cinq feuilles de haut avec une épaisseur de trait de une feuille et demi. Les feuilles se superposent de sorte que les décalages font parties du dessin typographique. Le contour peut être étendu pour contaminer l'ensemble du support. Cette typographie est utilisée pour composer deux formules « Singing in the Rain » et « Right Here Right Now » issues de chansons de la seconde moitié du XX<sup>e</sup> siècle. Les formules sont éparpillées à l'échelle d'une rue, d'un quartier, ou de la ville, pour que les mots qui les composent soient lus au hasard d'une déambulation.

1:33

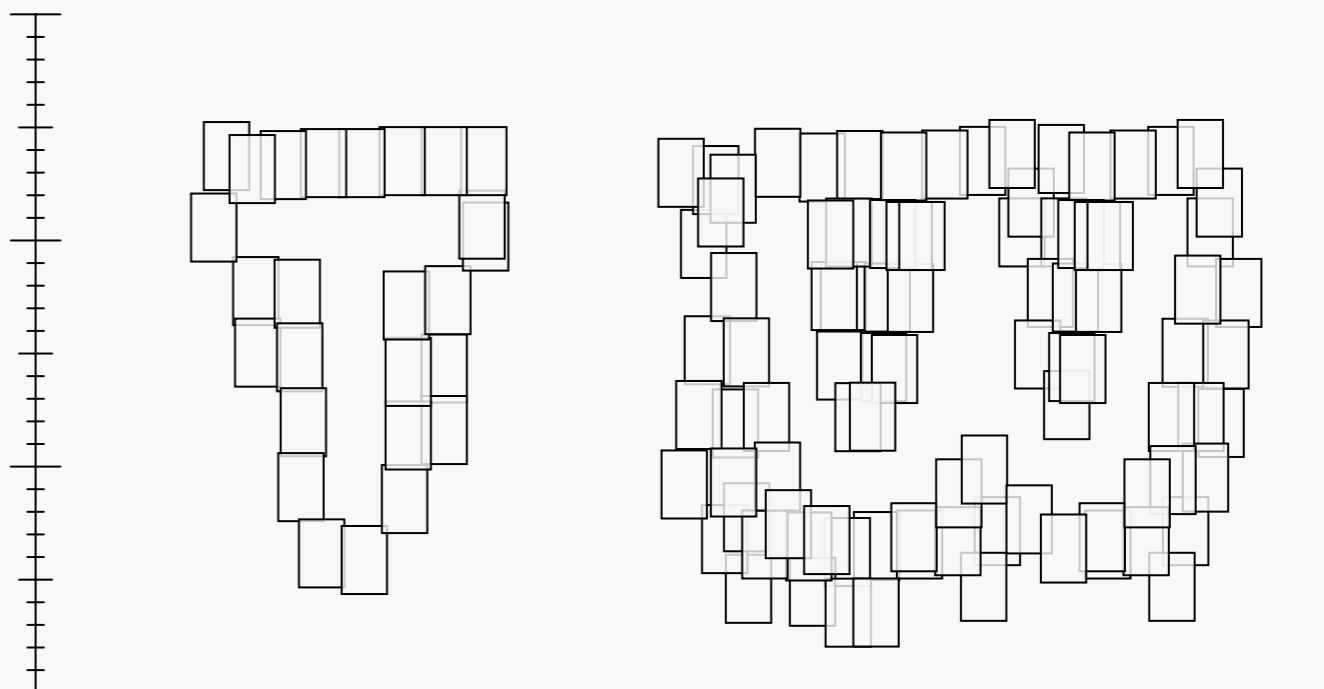
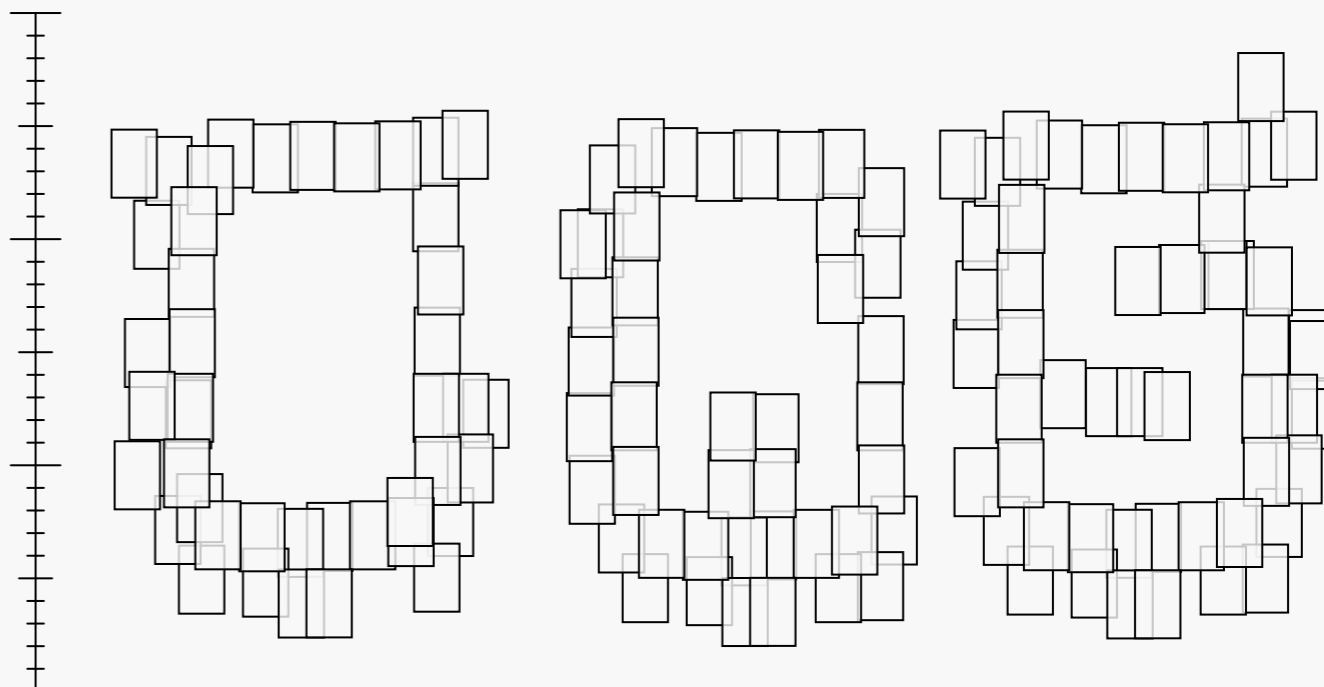

RÉFÉRENCE PAPER TIGER 039

TITRE ABRI

AUTEUR Frédéric SALLAZ

TEINTE Vert Billard

FORMAT L ≈ 425 cm x h ≈ 260 cm

MODULES



MOTIF

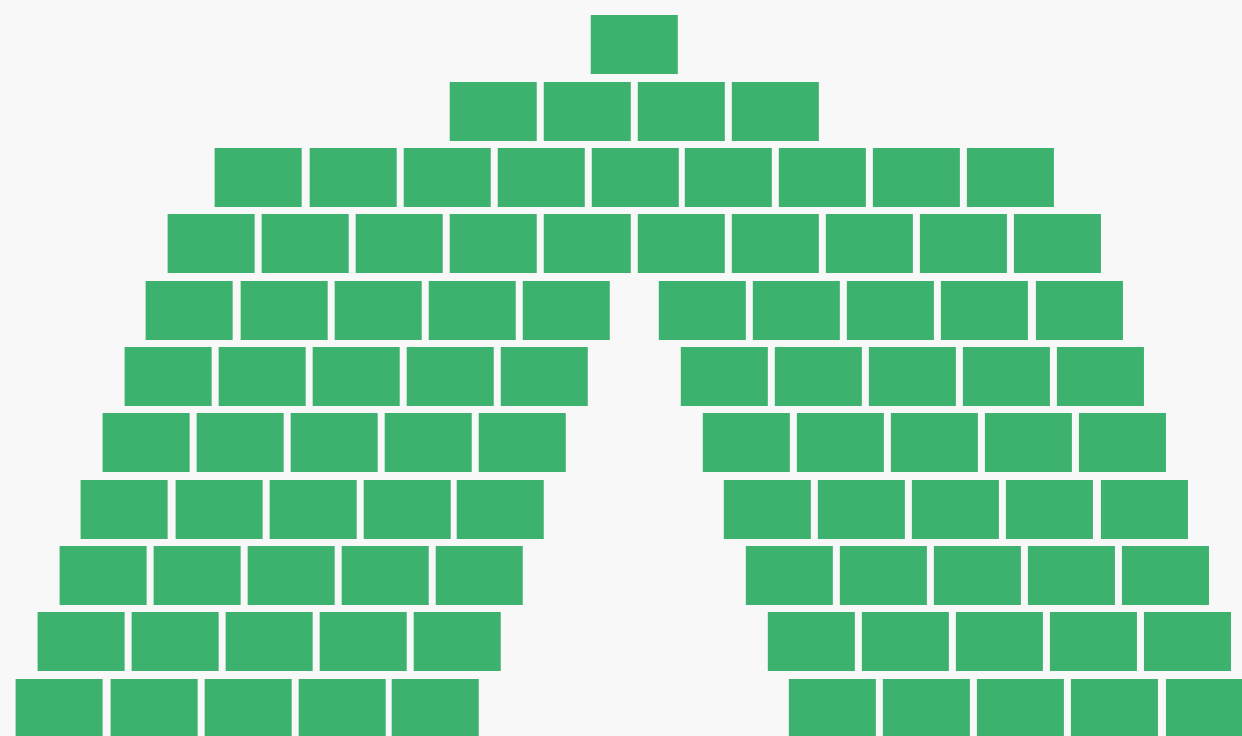

RÉFÉRENCE PAPER TIGER 039

TITRE ABRI

AUTEUR Frédéric SALLAZ

TEINTE Vert Billard

FORMAT L ≈ 425 cm x h ≈ 260 cm

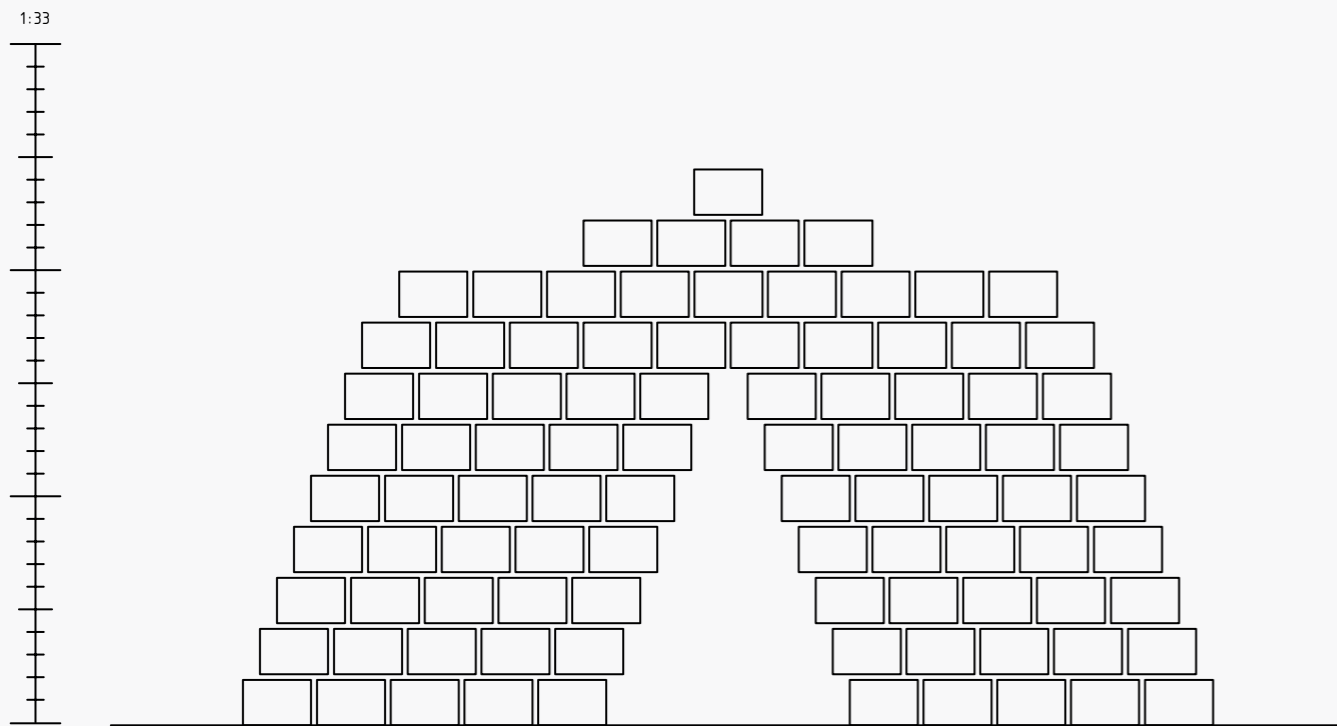

RÉFÉRENCE PAPER TIGER 040

TITRE LE COURS DES CHOSES

AUTEUR Nicolas MULLER

TEINTE blanc

FORMAT variable

CONSIGNE Une façade aveugle est recouverte intégralement, du bas vers le haut, à mesure du temps qui passe, à raison de quelques feuilles par jour.

Le motif ci-dessous est présenté à titre d'exemple.

MODULES



MOTIF

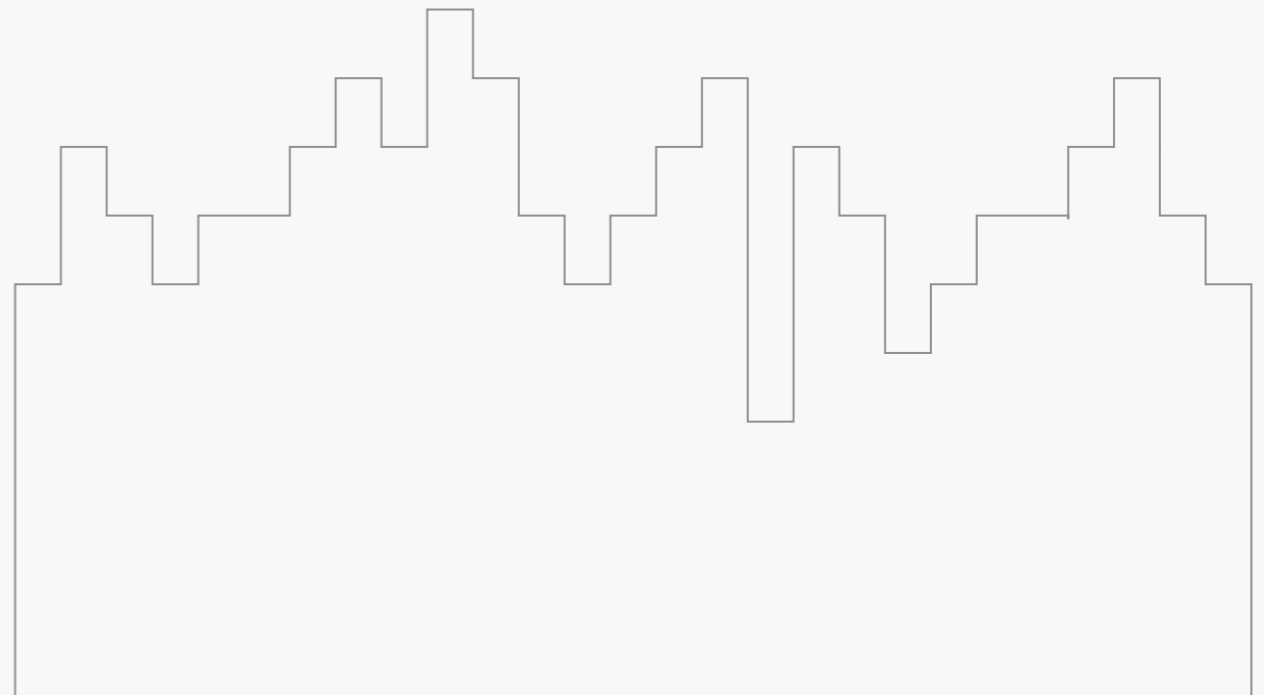

RÉFÉRENCE PAPER TIGER 040

TITRE LE COURS DES CHOSES

AUTEUR Nicolas MULLER

TEINTE blanc

FORMAT variable

CONSIGNE Une façade aveugle est recouverte intégralement, du bas vers le haut, à mesure du temps qui passe, à raison de quelques feuilles par jour.

Le motif ci-dessous est présenté à titre d'exemple.

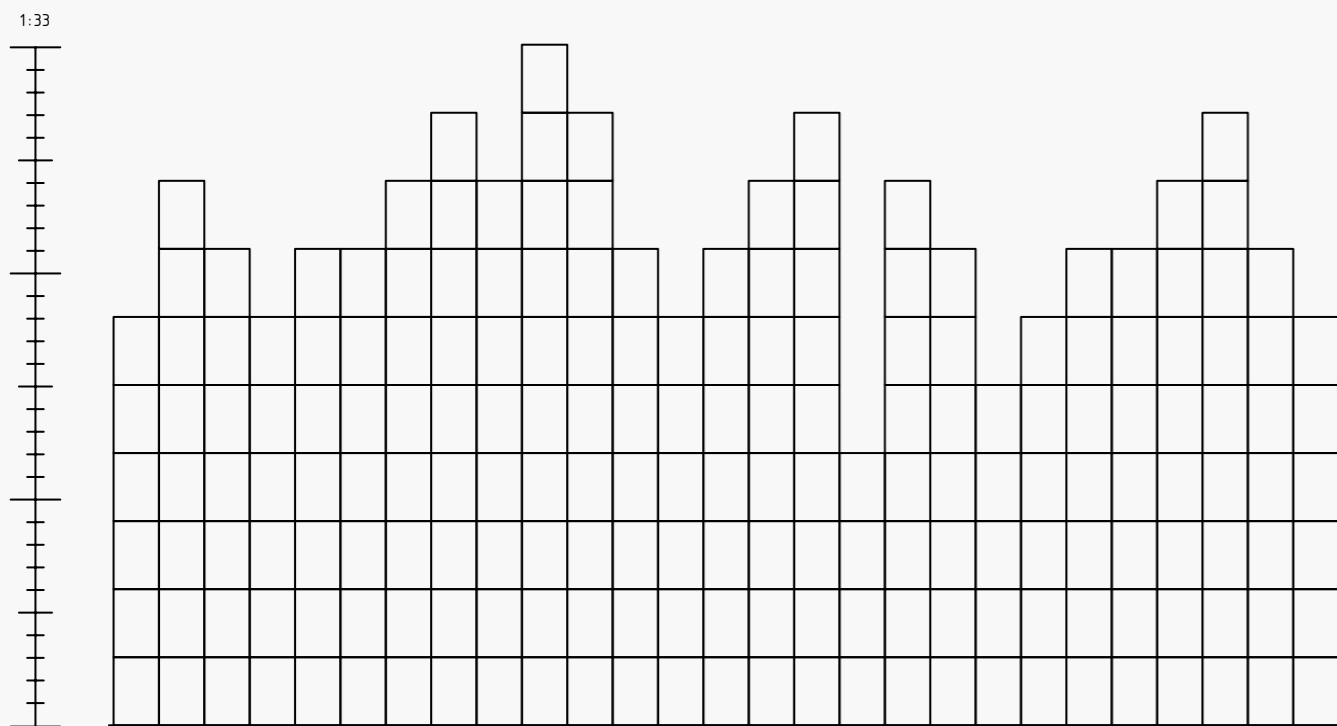

RÉFÉRENCE PAPER TIGER 041

TITRE LA TOUR DE LA BELLE AU BOIS DORMANT

AUTEUR Nicolas MULLER

TEINTE Rose Fluo

FORMAT L ≈ 140 cm x h ≈ 270 cm

MODULES

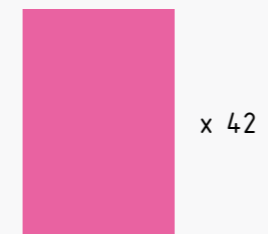

MOTIF



RÉFÉRENCE PAPER TIGER 041

TITRE LA TOUR DE LA BELLE AU BOIS DORMANT

AUTEUR Nicolas MULLER

TEINTE Rose Fluo

FORMAT L ≈ 140 cm x h ≈ 270 cm

PLIAGES

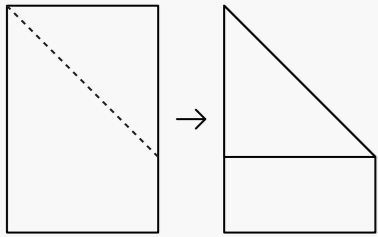

1:33

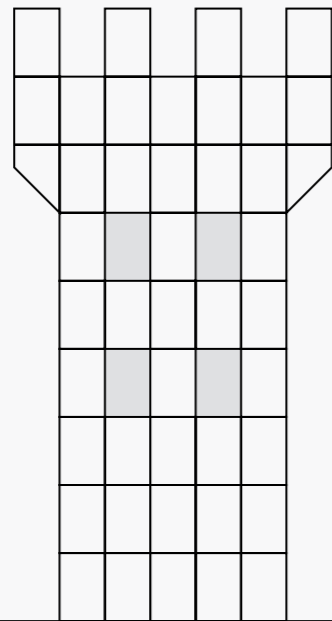

RÉFÉRENCE PAPER TIGER 042

TITRE TAKI 183

AUTEUR PAROLE

TEINTE noir

FORMAT L ≈ 195 cm x h ≈ 220 cm

MODULES

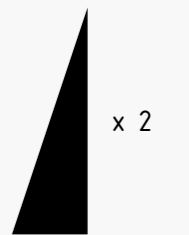
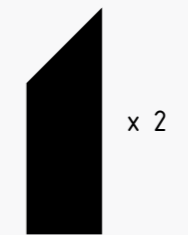
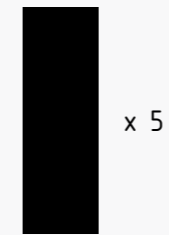
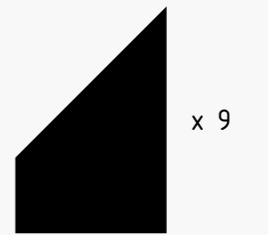
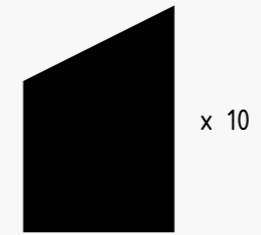
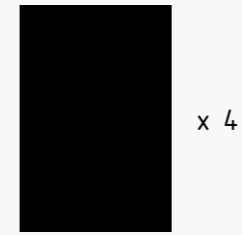

MOTIF



RÉFÉRENCE PAPER TIGER 042

TITRE TAKI 183

AUTEUR PAROLE

TEINTE noir

FORMAT L ≈ 195 cm x h ≈ 220 cm

PLIAGES

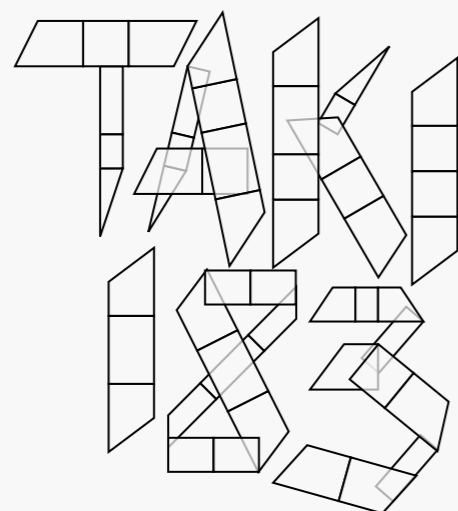
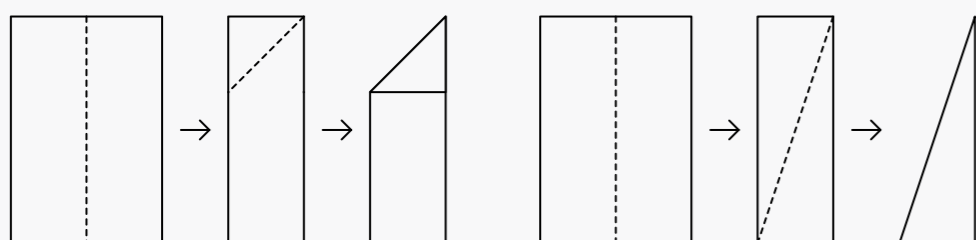
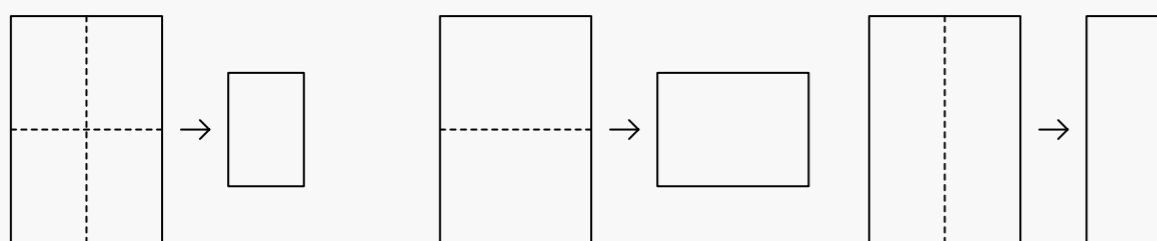
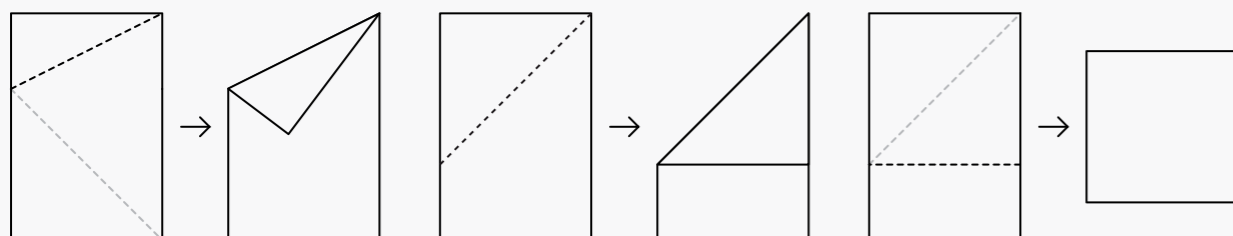

1:33



RÉFÉRENCE PAPER TIGER 043

TITRE NUANCIÉ

AUTEUR ATELIER DEUX-MILLE

TEINTE Rouge Corail / Vert Billard / Bleu Turquoise / noir

FORMAT L ≈ 930 cm x h ≈ 290 cm / L ≈ 930 cm x h ≈ 290 cm /  
L ≈ 1050 cm x h ≈ 290 cm / L ≈ 1170 cm x h ≈ 290 cm

CONSIGNE NUANCIÉ est composé de quatre expressions dans une typographie identique qui associent un mot à une couleur. Les motifs « ALERTE ROUGE », « ESPACE VERT », « BLEU DE TRAVAIL », « PAVILLON NOIR » peuvent être activés séparément.

MOTIF

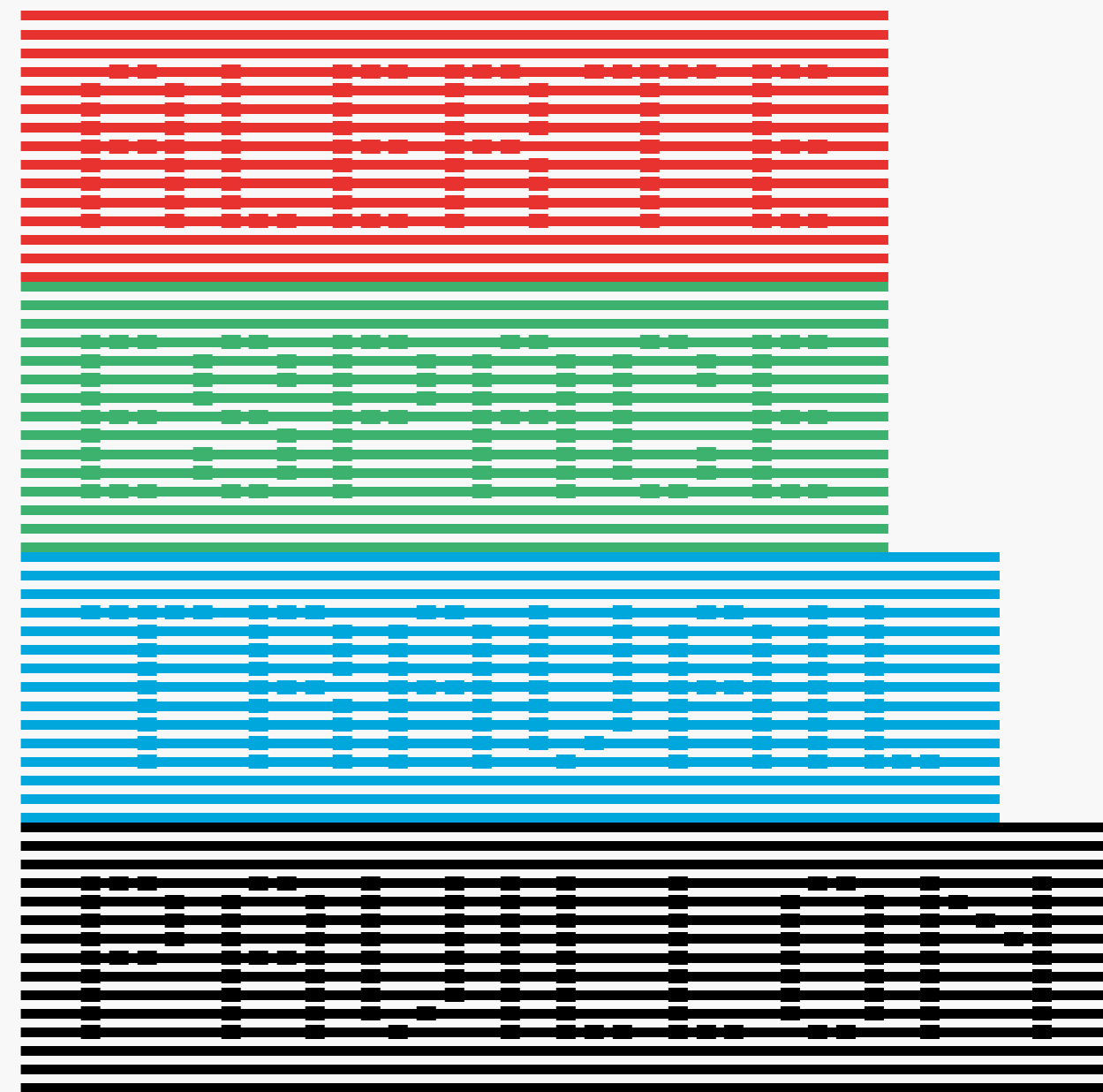

RÉFÉRENCE PAPER TIGER 043

TITRE NUANCIÉ

AUTEUR ATELIER DEUX-MILLE

TEINTE Rouge Corail / Vert Billard / Bleu Turquoise / noir

FORMAT L ≈ 930 cm x h ≈ 290 cm / L ≈ 930 cm x h ≈ 290 cm /  
L ≈ 1050 cm x h ≈ 290 cm / L ≈ 1170 cm x h ≈ 290 cm

CONSIGNE NUANCIÉ est composé de quatre expressions dans une typographie identique qui associent un mot à une couleur.  
Les motifs « ALERTE ROUGE », « ESPACE VERT », « BLEU DE TRAVAIL », « PAVILLON NOIR » peuvent être activés séparément.

PLIAGES

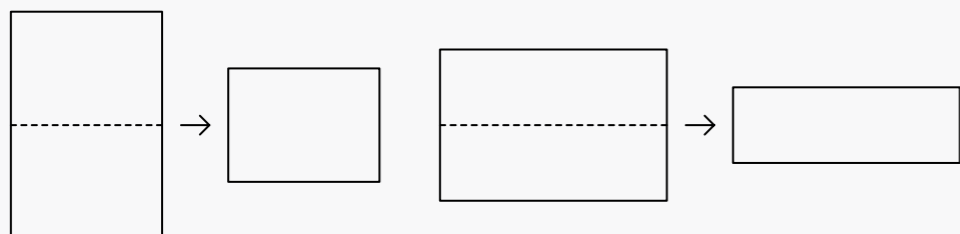

1:72

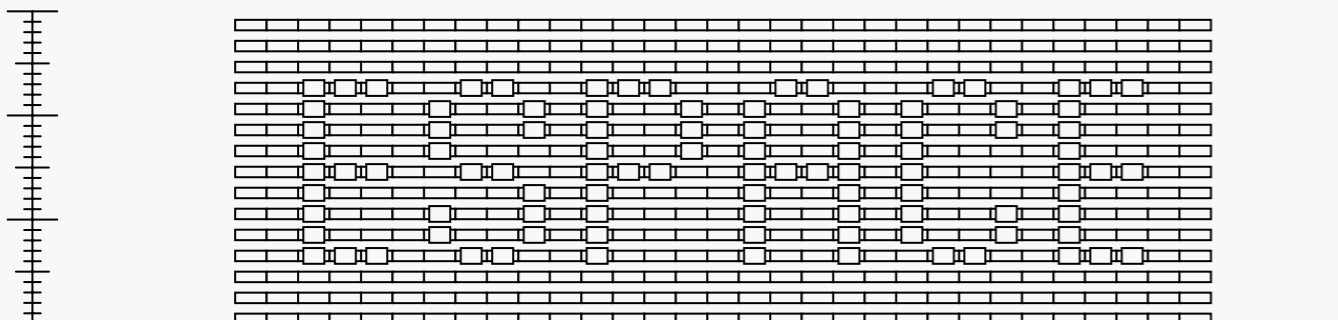
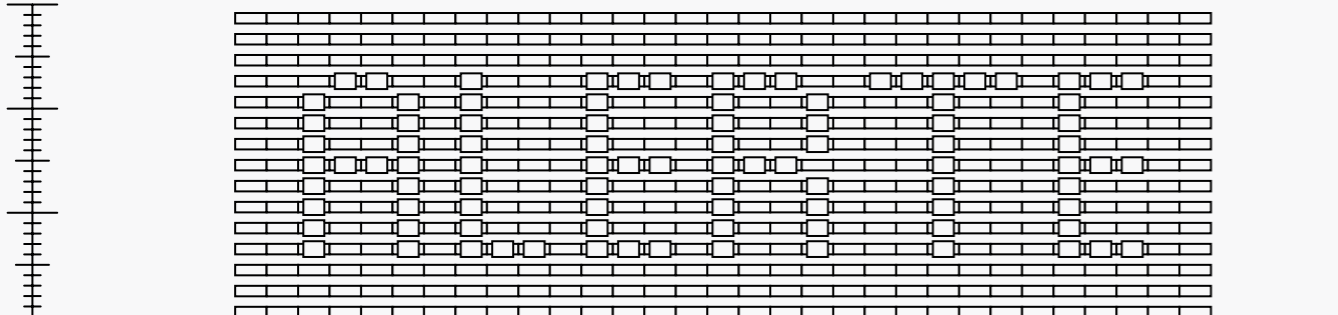

RÉFÉRENCE PAPER TIGER 043

TITRE NUANCIÉ

AUTEUR ATELIER DEUX-MILLE

TEINTE Rouge Corail / Vert Billard / Bleu Turquoise / noir

FORMAT L ≈ 930 cm x h ≈ 290 cm / L ≈ 930 cm x h ≈ 290 cm /  
L ≈ 1050 cm x h ≈ 290 cm / L ≈ 1170 cm x h ≈ 290 cm

CONSIGNE NUANCIÉ est composé de quatre expressions dans une typographie identique qui associent un mot à une couleur.  
Les motifs « ALERTE ROUGE », « ESPACE VERT », « BLEU DE TRAVAIL », « PAVILLON NOIR » peuvent être activés séparément.

PLIAGES

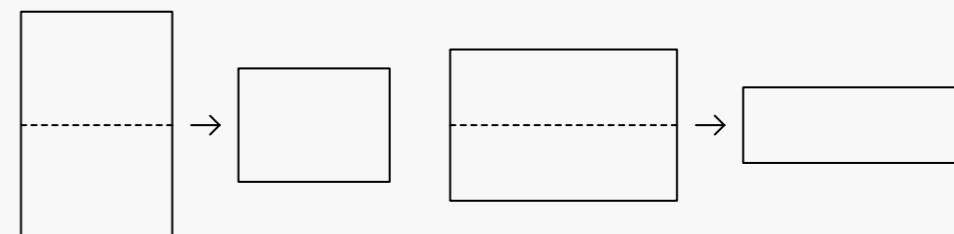

1:72

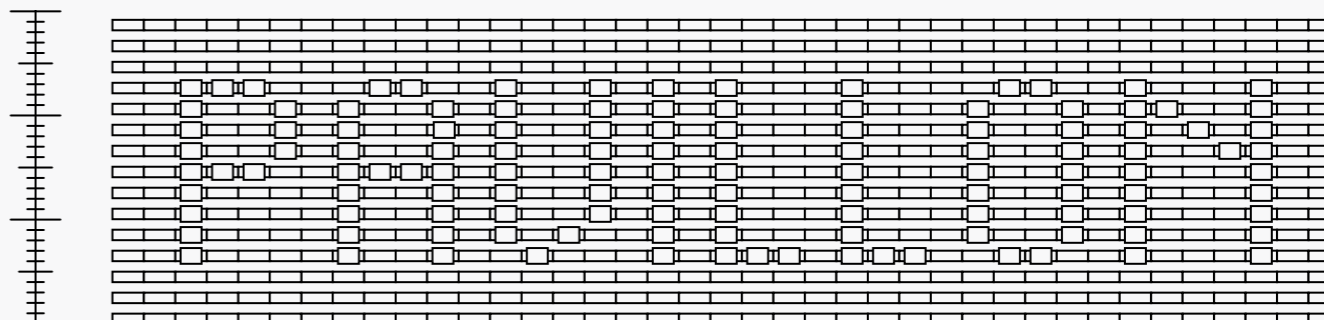
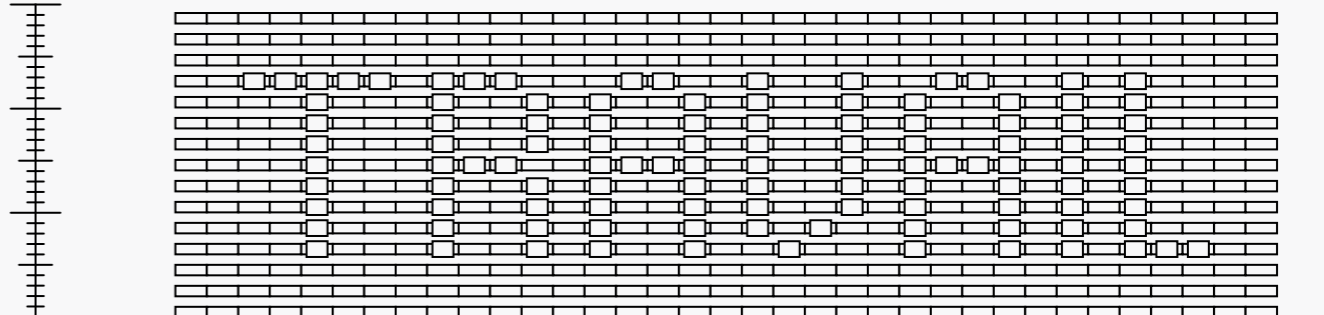

RÉFÉRENCE PAPER TIGER 044

TITRE FORÊT DE PAPIER

AUTEUR David GAUCHARD & David MOREAU

TEINTE Vert Sapin/Vert Billard

FORMAT L ≈ 50 cm x h ≈ 120 cm / L ≈ 30 cm x h ≈ 95 cm

CONSIGNE FORÊT DE PAPIER est une forêt miniature modulable à composer à partir de deux motifs de sapin.  
Seule la partie centrale (tronc) des sapins doit être encollée afin de laisser les extrémités (épinnes) flotter au vent.

Le motif ci-dessous est présenté à titre d'exemple.

MODULES

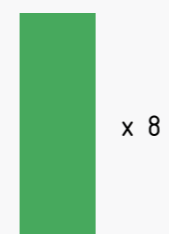

x 8



x 10



x 20

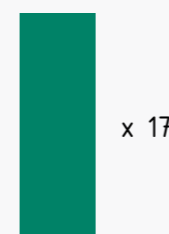

x 17



x 40



x 20

MOTIF



RÉFÉRENCE PAPER TIGER 044

TITRE FORÊT DE PAPIER

AUTEUR David GAUCHARD & David MOREAU

TEINTE Vert Sapin / Vert Billard

FORMAT L ≈ 50 cm x h ≈ 120 cm / L ≈ 30 cm x h ≈ 95 cm

CONSIGNE FORÊT DE PAPIER est une forêt miniature modulable à composer à partir de deux motifs de sapin. Seule la partie centrale (tronc) des sapins doit être encollée afin de laisser les extrémités (épinés) flotter au vent.

Le motif ci-dessous est présenté à titre d'exemple.

PLIAGES

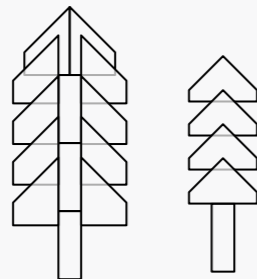
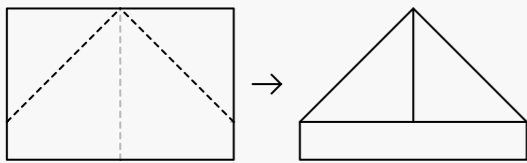
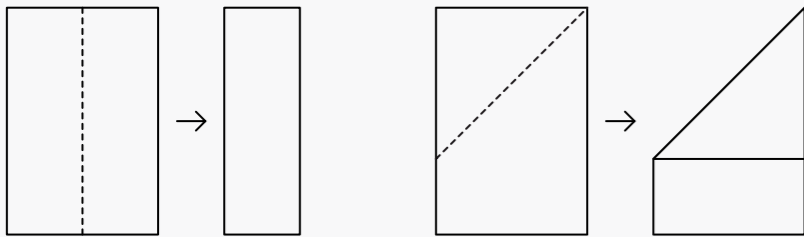

1:33

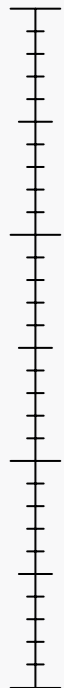

RÉFÉRENCE PAPER TIGER 045

TITRE A4 MODULOR

AUTEUR Mathieu TREMBLIN

TEINTE noir

FORMAT L ≈ 105 cm x h ≈ 210 cm

MODULES

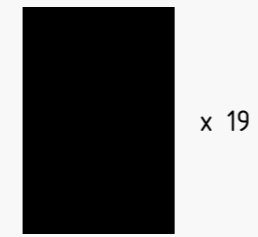

MOTIF

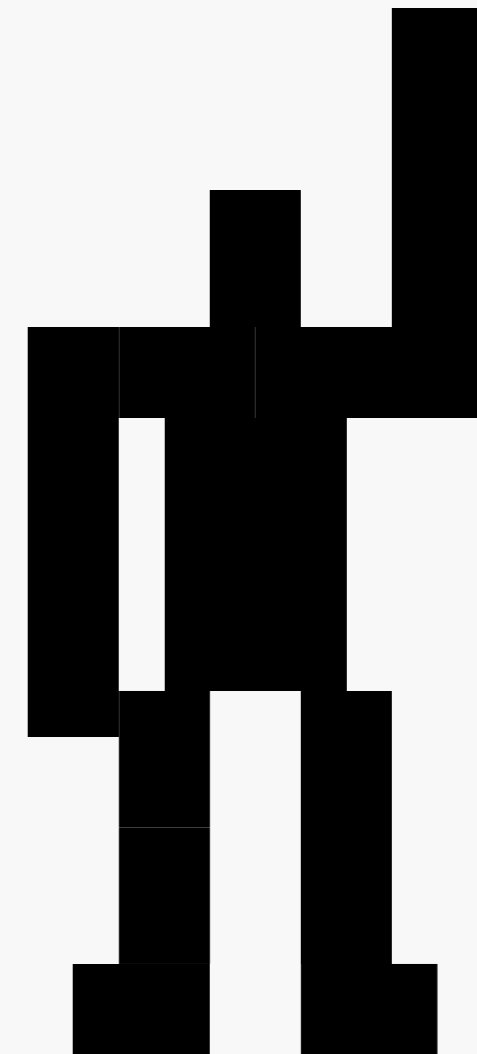

RÉFÉRENCE PAPER TIGER 045

TITRE A4 MODULOR

AUTEUR Mathieu TREMBLIN

TEINTE noir

FORMAT L ≈ 105 cm x h ≈ 210 cm

1:33

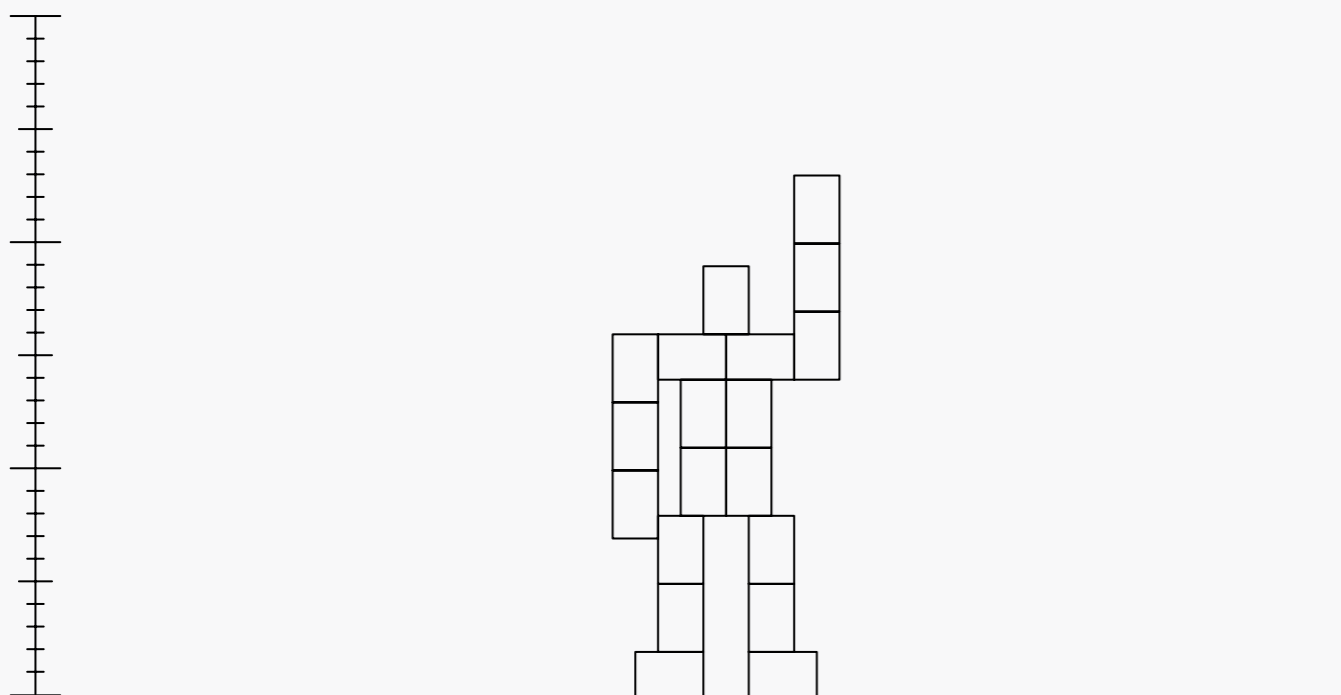

RÉFÉRENCE PAPER TIGER 046

TITRE EXIT

AUTEUR Hubert RENARD

TEINTE Vert Billard

FORMAT L ≈ 230 cm x h ≈ 180 cm

CONSIGNE EXIT est un panneau de sortie de secours.  
La flèche du motif doit indiquer la direction la plus favorable à une fuite,  
à un chemin aventureux ou à un point de vue particulier.

MODULES

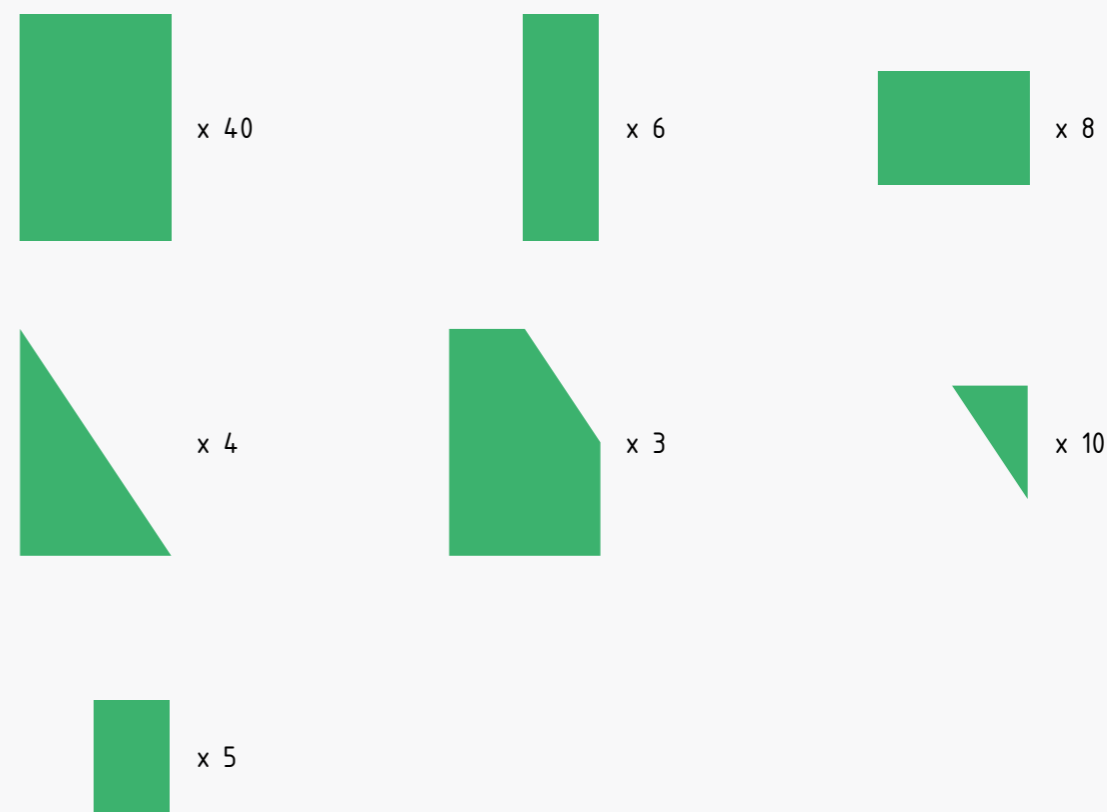

MOTIF

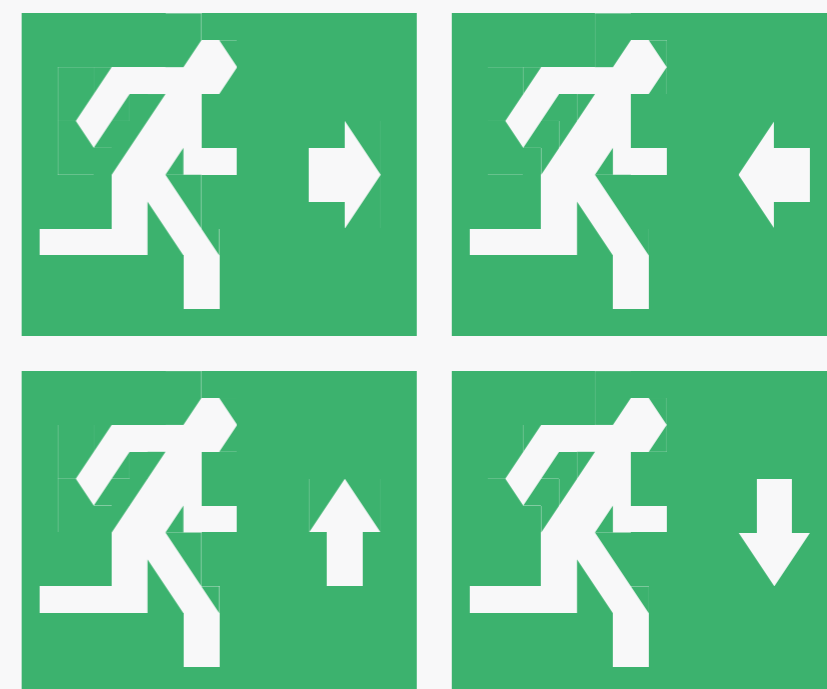

RÉFÉRENCE PAPER TIGER 046

TITRE EXIT

AUTEUR Hubert RENARD

TEINTE Vert Billard

FORMAT L ≈ 230 cm x h ≈ 180 cm

CONSIGNE EXIT est un panneau de sortie de secours.  
La flèche du motif doit indiquer la direction la plus favorable à une fuite,  
à un chemin aventureux ou à un point de vue particulier.

PLIAGES

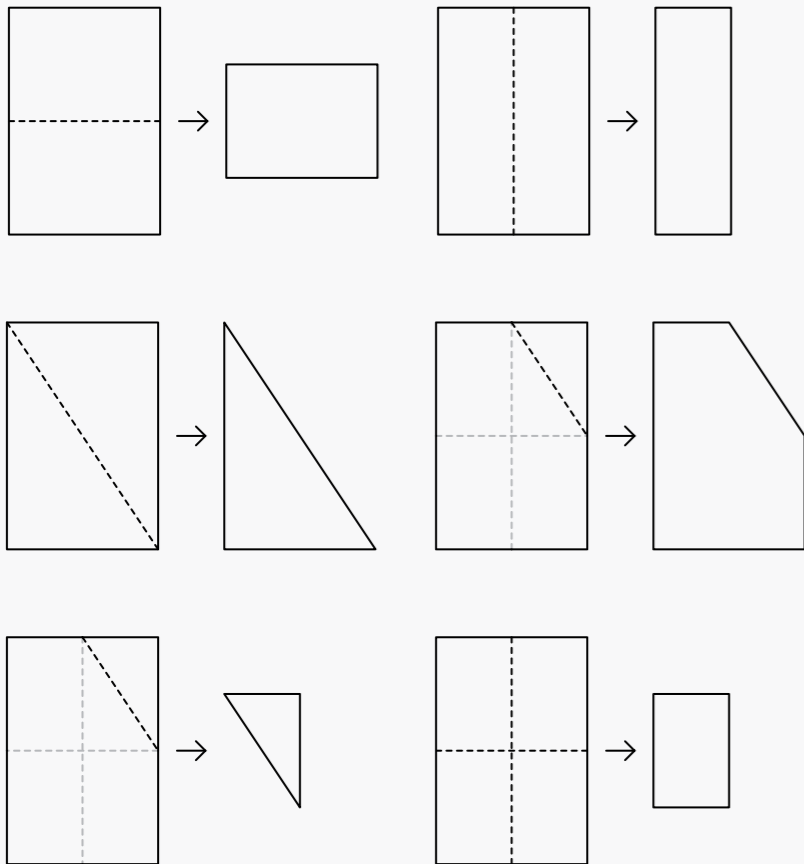

RÉFÉRENCE PAPER TIGER 046

TITRE EXIT

AUTEUR Hubert RENARD

TEINTE Vert Billard

FORMAT L ≈ 230 cm x h ≈ 180 cm

CONSIGNE EXIT est un panneau de sortie de secours.  
La flèche du motif doit indiquer la direction la plus favorable à une fuite,  
à un chemin aventureux ou à un point de vue particulier.

1:33

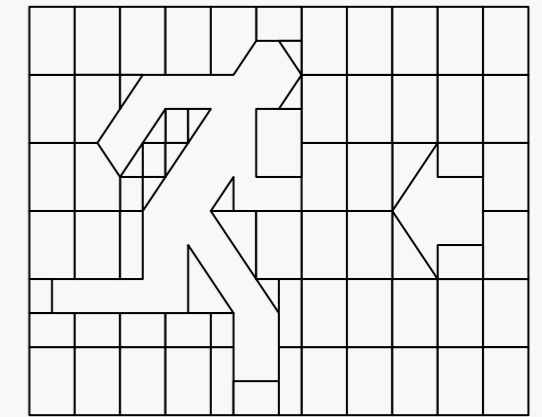
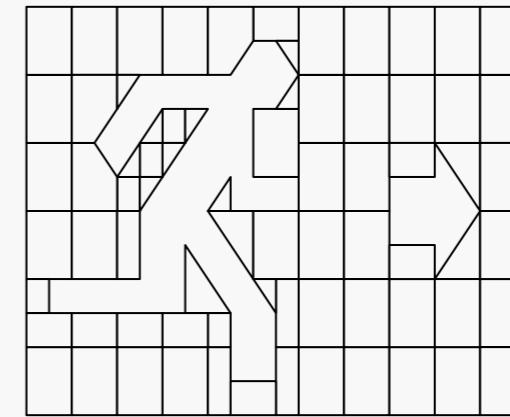
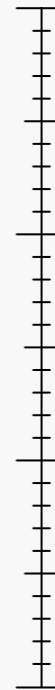

1:33

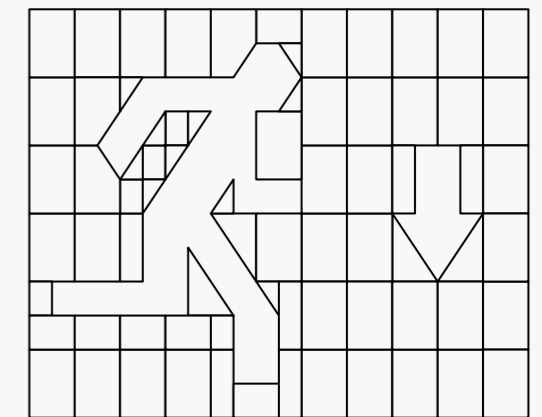
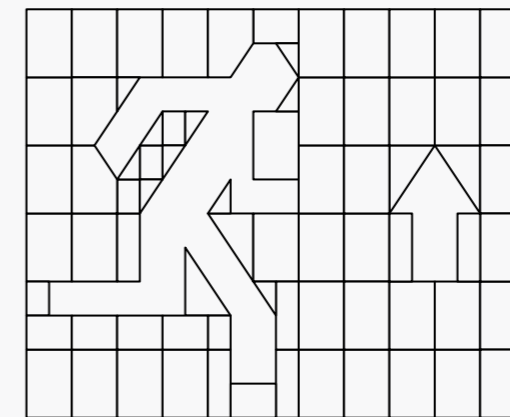
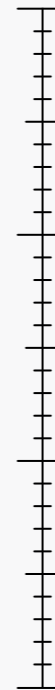

RÉFÉRENCE PAPER TIGER 047

TITRE DÉRAPAGE

AUTEUR Rémi GROUSSIN

TEINTE noir

FORMAT variable

CONSIGNE DÉRAPAGE est une trace de pneus géante et modulable à composer en fonction de la surface qui accueille le motif.

Le motif ci-dessous est présenté à titre d'exemple.

MODULES



x variable

MOTIF

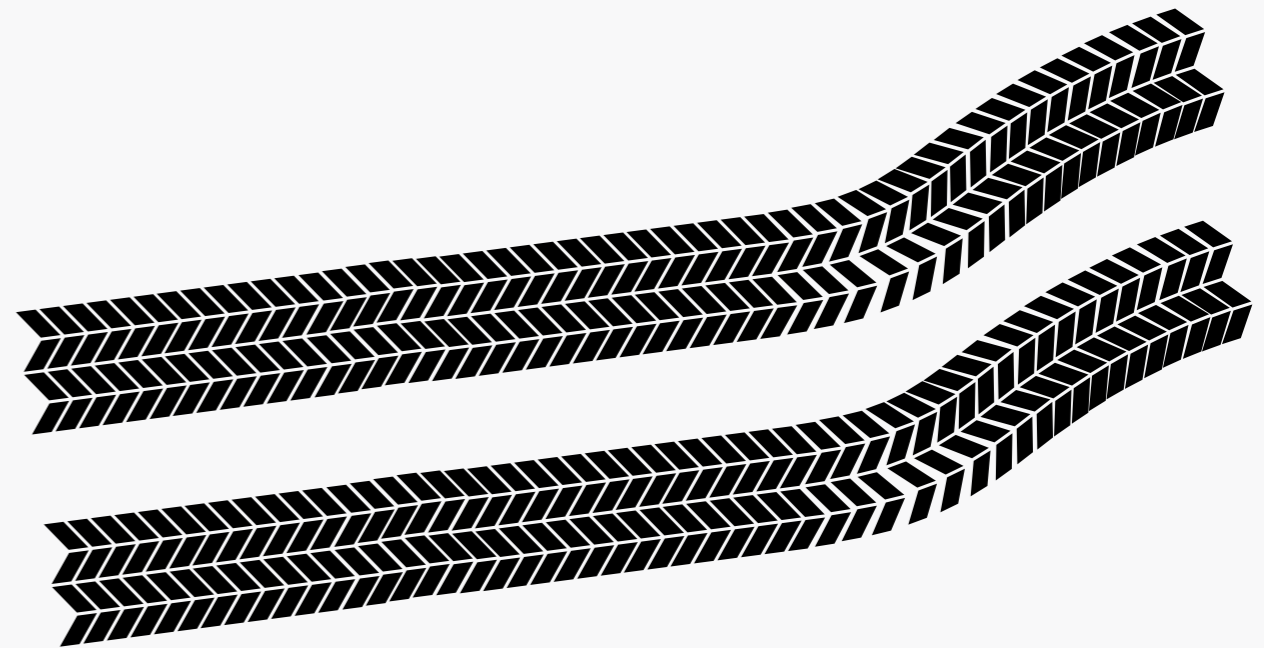

RÉFÉRENCE PAPER TIGER 047

TITRE DÉRAPAGE

AUTEUR Rémi GROUSSIN

TEINTE noir

FORMAT variable

CONSIGNE DÉRAPAGE est une trace de pneus géante et modulable à composer en fonction de la surface qui accueille le motif.

Le motif ci-dessous est présenté à titre d'exemple.

PLIAGES

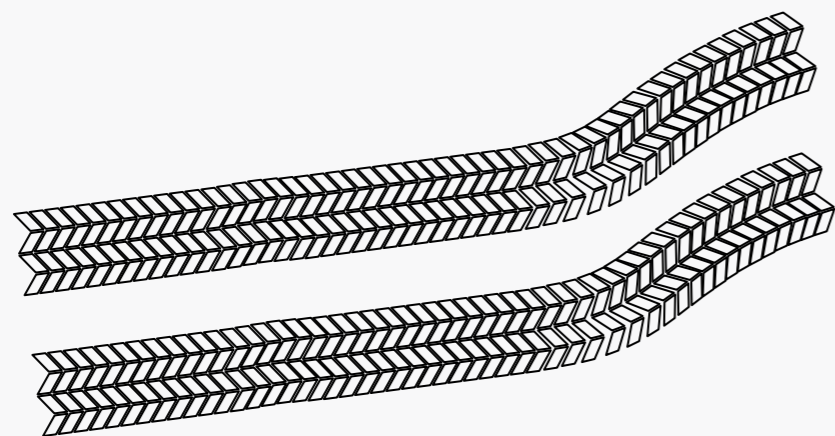
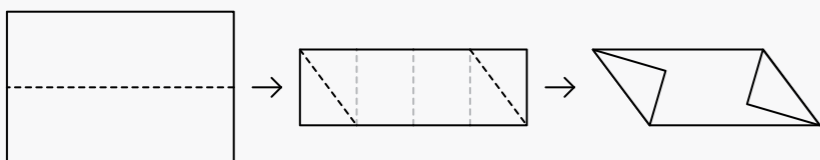

1:72

RÉFÉRENCE PAPER TIGER 048

TITRE ENCORE PLUS, TOUJOURS PLUS ET DE PLUS EN PLUS DE +

AUTEUR Antonio GALLEGO

TEINTE variable

FORMAT exponentiel

CONSIGNE ENCORE PLUS, TOUJOURS PLUS ET DE PLUS EN PLUS DE + est un signe « + » à répéter en faisant varier la taille du motif de manière exponentielle, tout comme l'intervalle entre chaque motif.

Le motif ci-dessous est présenté à titre d'exemple.

MODULES



MOTIF



RÉFÉRENCE PAPER TIGER 048

TITRE ENCORE PLUS, TOUJOURS PLUS ET DE PLUS EN PLUS DE +

AUTEUR Antonio GALLEGRO

TEINTE variable

FORMAT exponentiel

CONSIGNE ENCORE PLUS, TOUJOURS PLUS ET DE PLUS EN PLUS DE + est un signe « + » à répéter en faisant varier la taille du motif de manière exponentielle, tout comme l'intervalle entre chaque motif.

Le motif ci-dessous est présenté à titre d'exemple.

PLIAGES

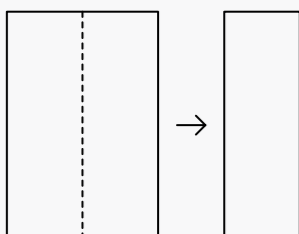

1:33

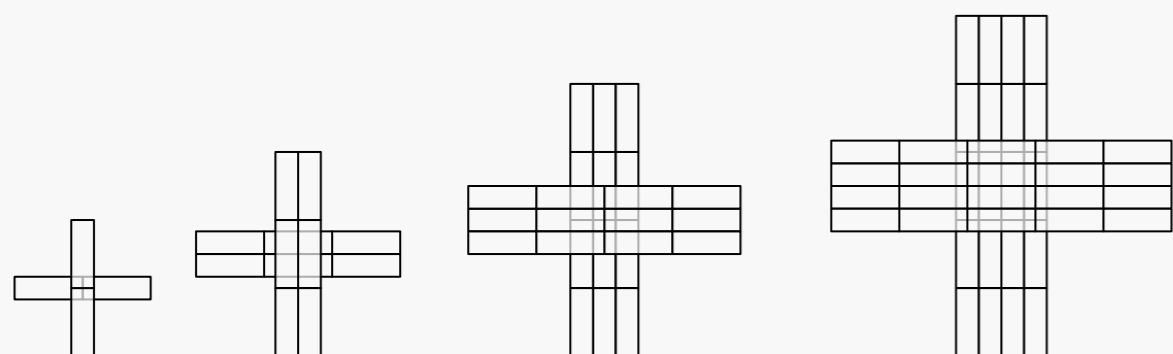

RÉFÉRENCE PAPER TIGER 049

TITRE CADRE

AUTEUR Roberto MARTINEZ

TEINTE variable

FORMAT variable

CONSIGNE CADRE est un cadre modulable à échelle humaine. La longueur et la hauteur du motif sont choisies en fonction de la surface à investir.

Le motif ci-dessous est présenté à titre d'exemple.

MODULES



x 14



x 4

MOTIF



RÉFÉRENCE PAPER TIGER 049

TITRE CADRE

AUTEUR Roberto MARTINEZ

TEINTE variable

FORMAT variable

CONSIGNE CADRE est un cadre modulable à échelle humaine.  
La longueur et la hauteur du motif sont choisies en fonction de la surface à investir.

Le motif ci-dessous est présenté à titre d'exemple.

PLIAGES

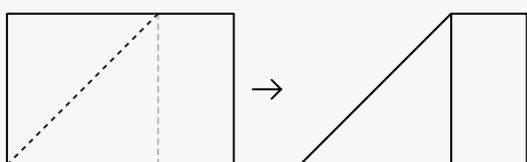

1:33

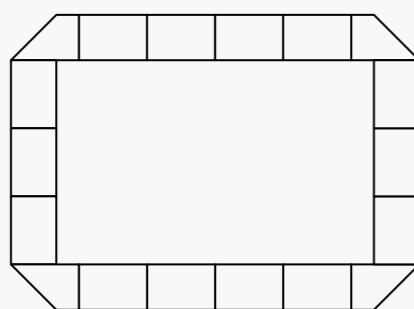

RÉFÉRENCE PAPER TIGER 050

TITRE LÀ

AUTEUR Julie BRUSLEY

TEINTE blanc

FORMAT variable, L  $\approx$  490 cm x h  $\approx$  300 cm minimum

CONSIGNE LÀ est un lettrage en réserve modulable. Le motif doit recouvrir l'intégralité de la surface sur laquelle il est apposé pour laisser seulement apparaître le lettrage dans la teinte de celle-ci.

Le motif ci-dessous est présenté à titre d'exemple.

MODULES

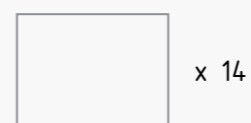
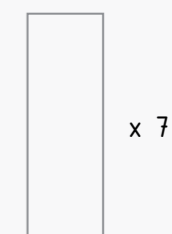
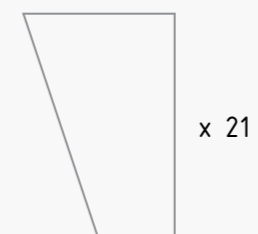

MOTIF



RÉFÉRENCE PAPER TIGER 050

TITRE LÀ

AUTEUR Julie BRUSLEY

TEINTE blanc

FORMAT variable, L ≈ 490 cm x h ≈ 300 cm minimum

CONSIGNE LÀ est un lettrage en réserve modulable. Le motif doit recouvrir l'intégralité de la surface sur laquelle il est apposé pour laisser seulement apparaître le lettrage dans la teinte de celle-ci.

Le motif ci-dessous est présenté à titre d'exemple.

PLIAGES

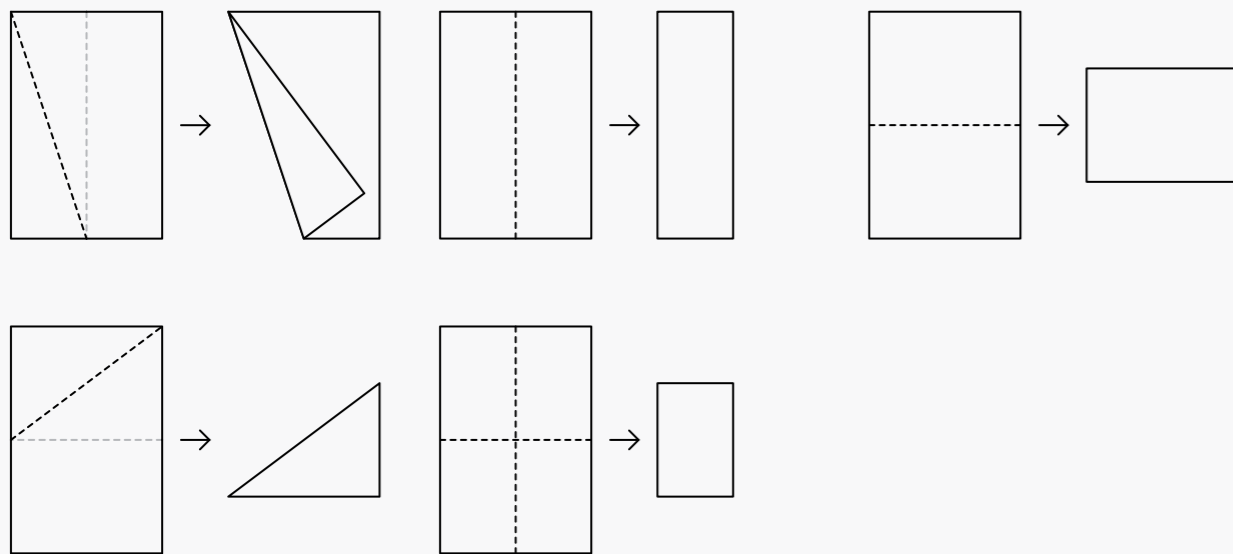

1:33

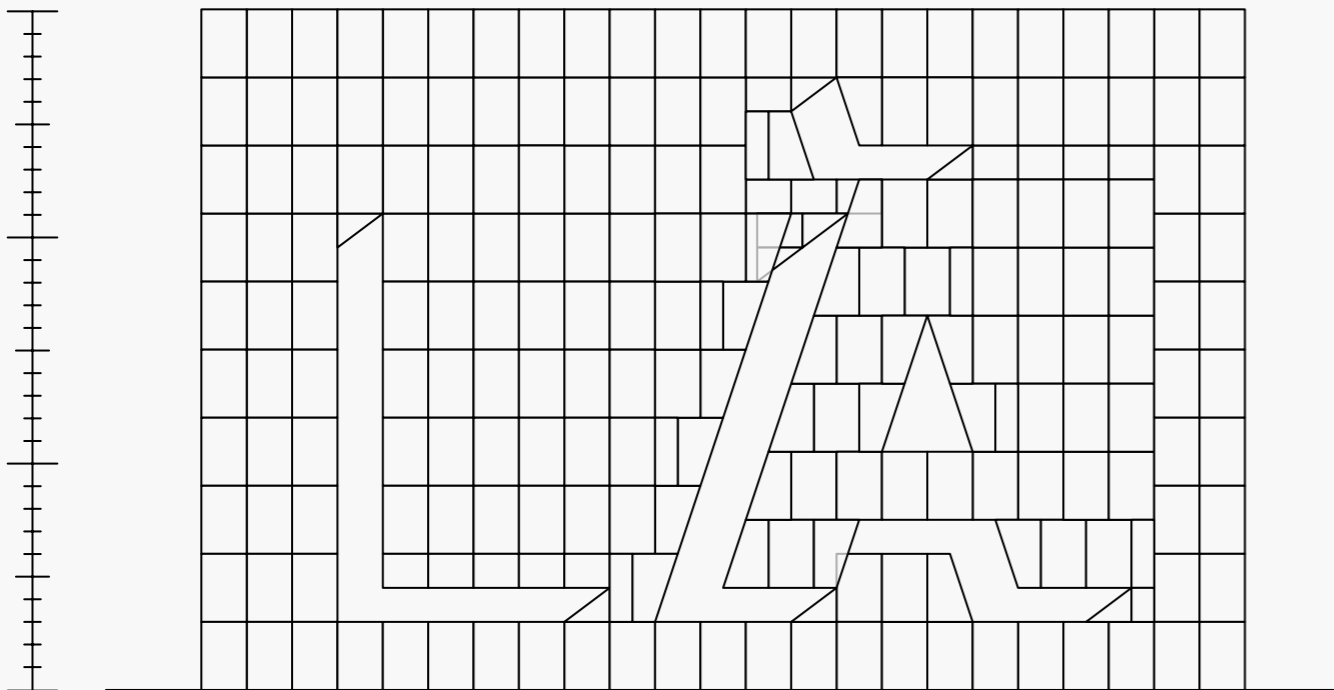

RÉFÉRENCE PAPER TIGER 051

TITRE FILLING VOIDS

AUTEUR Charlotte SEIDEL

TEINTE noir ou blanc

FORMAT variable, L ≈ 90 cm x h ≈ 95 cm minimum

CONSIGNE FILLING VOIDS est une variation modulable de la grille d'Hermann, une illusion d'optique décrite pour la première fois en 1870 par Ludimar HERMANN. Un espacement de 2,5 cm entre chaque module doit être respecté pour que l'illusion soit opérante : l'apparition et la disparition de points gris aux intersections de la grille. Le motif doit être réalisé en noir sur un mur clair, en blanc sur un mur foncé.

Le motif ci-dessous est présenté à titre d'exemple.

MODULES



MOTIF

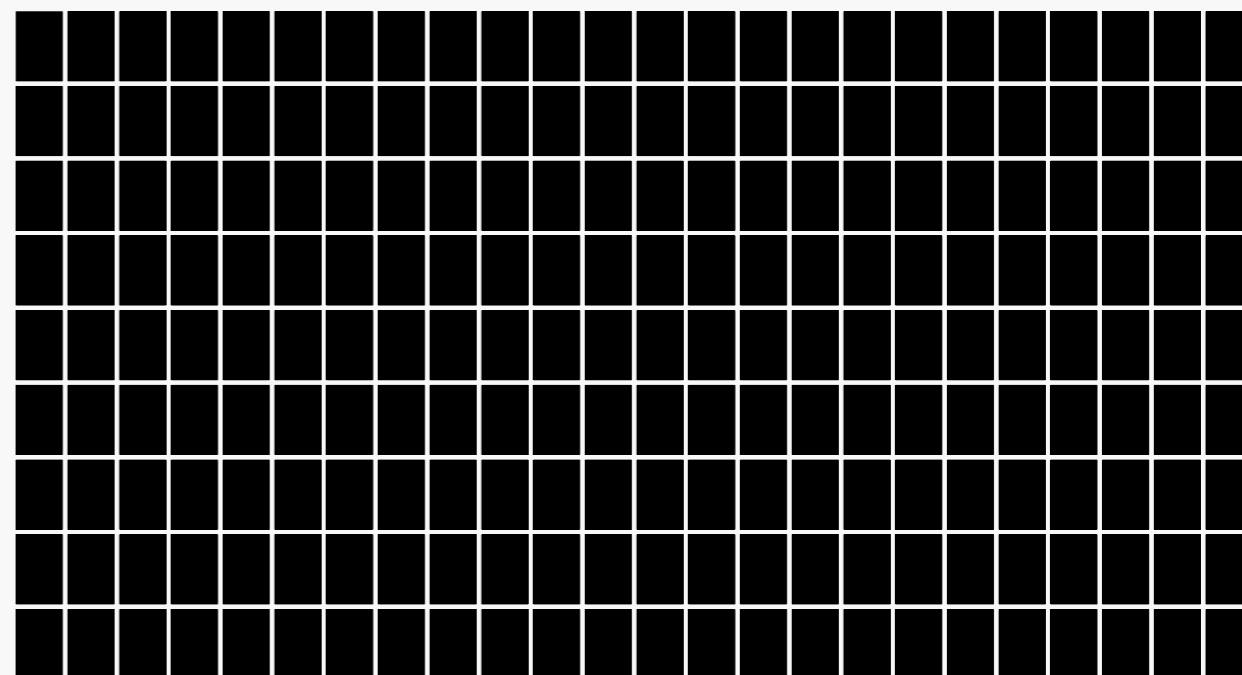

RÉFÉRENCE PAPER TIGER 051

TITRE FILLING VOIDS

AUTEUR Charlotte SEIDEL

TEINTE noir ou blanc

FORMAT variable, L ≈ 90 cm x h ≈ 95 cm minimum

CONSIGNE FILLING VOIDS est une variation modulable de la grille d'Hermann, une illusion d'optique décrite pour la première fois en 1870 par Ludimar HERMANN. Un espacement de 2,5 cm entre chaque module doit être respecté pour que l'illusion soit opérante : l'apparition et la disparition de points gris aux intersections de la grille. Le motif doit être réalisé en noir sur un mur clair, en blanc sur un mur foncé.

Le motif ci-dessous est présenté à titre d'exemple.

1:33

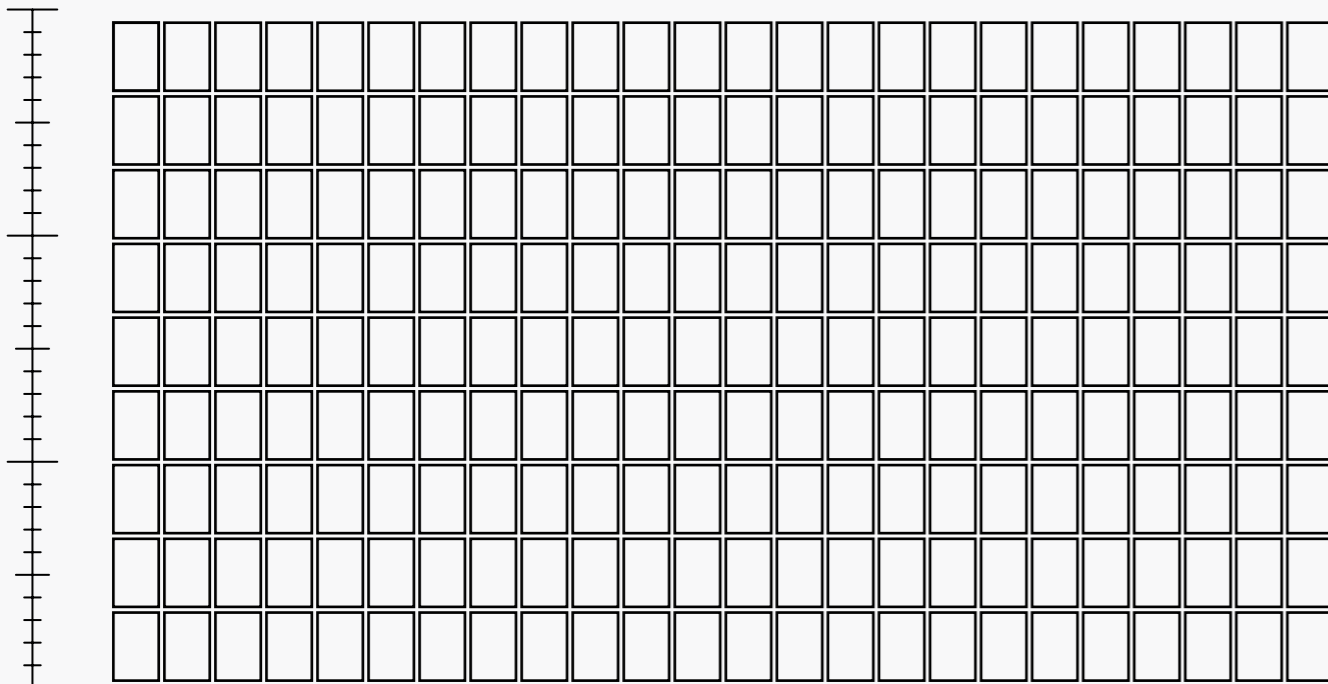

RÉFÉRENCE PAPER TIGER 052

TITRE LA NOTION DE DÉPENSE

AUTEUR Élodie BRÉMAUD

TEINTE blanc

FORMAT variable

CONSIGNE LA NOTION DE DÉPENSE est la transposition, de gauche à droite et de haut en bas, de chaque ligne de marquage signalétique rencontrée depuis le lieu d'approvisionnement en papier jusqu'à la surface à investir. L'approvisionnement doit être effectué par ramette de 500 feuilles.

Le motif ci-dessous est présenté à titre d'exemple.

MODULES

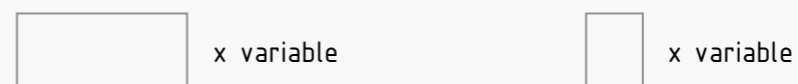
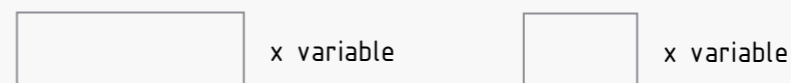

MOTIF



RÉFÉRENCE PAPER TIGER 052

TITRE LA NOTION DE DÉPENSE

AUTEUR Élodie BRÉMAUD

TEINTE blanc

FORMAT variable

CONSIGNE LA NOTION DE DÉPENSE est la transposition, de gauche à droite et de haut en bas, de chaque ligne de marquage signalétique rencontrée depuis le lieu d'approvisionnement en papier jusqu'à la surface à investir. L'approvisionnement doit être effectué par ramette de 500 feuilles.

Le motif ci-dessous est présenté à titre d'exemple.

PLIAGES

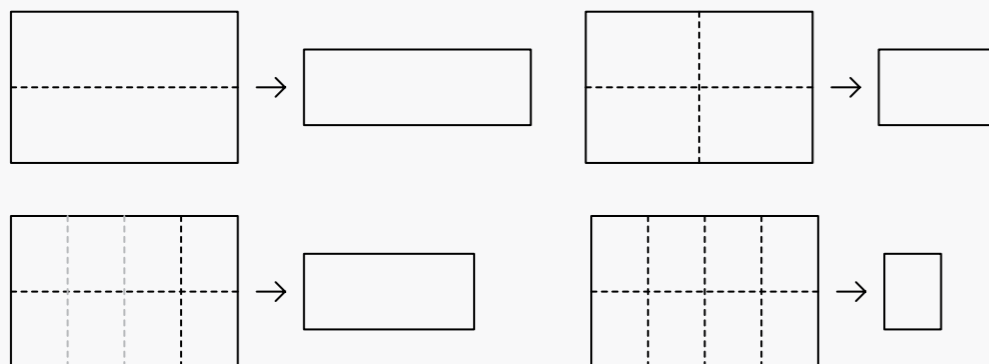

1:72

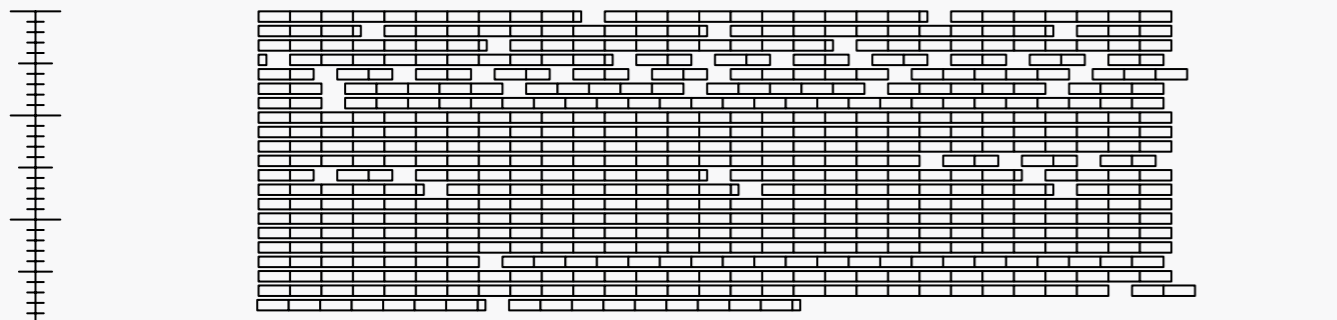

RÉFÉRENCE PAPER TIGER 053

TITRE STORES

AUTEUR Manuel SALVAT

TEINTE Abricot

FORMAT L ≈ 660 cm x h ≈ 330 cm

CONSIGNE STORES est la transposition des figures géométriques formées par les stores de la façade de l'université de Provence à Marseille en 2010. Les pliages du motif correspondants aux extrémités des stores doivent être réalisés au jugé.

MODULES



MOTIF



RÉFÉRENCE PAPER TIGER 053

TITRE STORES

AUTEUR Manuel SALVAT

TEINTE Abricot

FORMAT L ≈ 660 cm x h ≈ 330 cm

CONSIGNE STORES est la transposition des figures géométriques formées par les stores de la façade de l'université de Provence à Marseille en 2010. Les pliages du motif correspondants aux extrémités des stores doivent être réalisés au jugé.

1:72

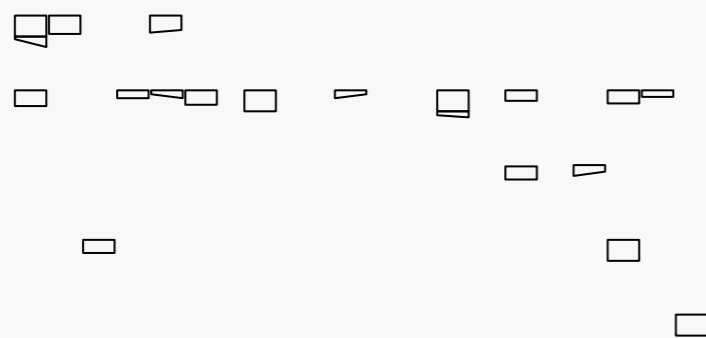

RÉFÉRENCE PAPER TIGER 054

TITRE OUVERTURE

AUTEUR Céline AHOND

TEINTE Vert Menthe

FORMAT L ≈ 75 cm x h ≈ 210 cm

CONSIGNE OUVERTURE est une silhouette de porte permettant une incrustation d'image fixe ou d'images en mouvement dans un espace. Le motif peut venir se superposer à une porte existante et peut être répété de une à cinq fois selon l'espace. OUVERTURE est la transposition des portes vertes réalisées avec Yvon Nouzille chez APDV (À perte de vue), porte de Vincennes en 2012.

MODULES

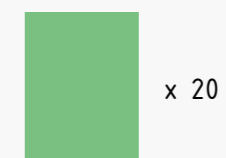

MOTIF



RÉFÉRENCE PAPER TIGER 054

TITRE OUVERTURE

AUTEUR Céline AHOND

TEINTE Vert Menthe

FORMAT L ≈ 75 cm x h ≈ 210 cm

CONSIGNE OUVERTURE est une silhouette de porte permettant une incrustation d'image fixe ou d'images en mouvement dans un espace. Le motif peut venir se superposer à une porte existante et peut être répété de une à cinq fois selon l'espace.  
OUVERTURE est la transposition des portes vertes réalisées avec Yvon Nouzille chez APDV (À perte de vue), porte de Vincennes en 2012.

PLIAGES

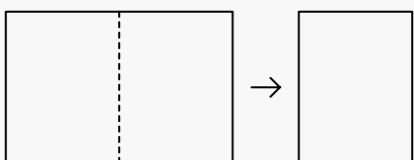

1:33

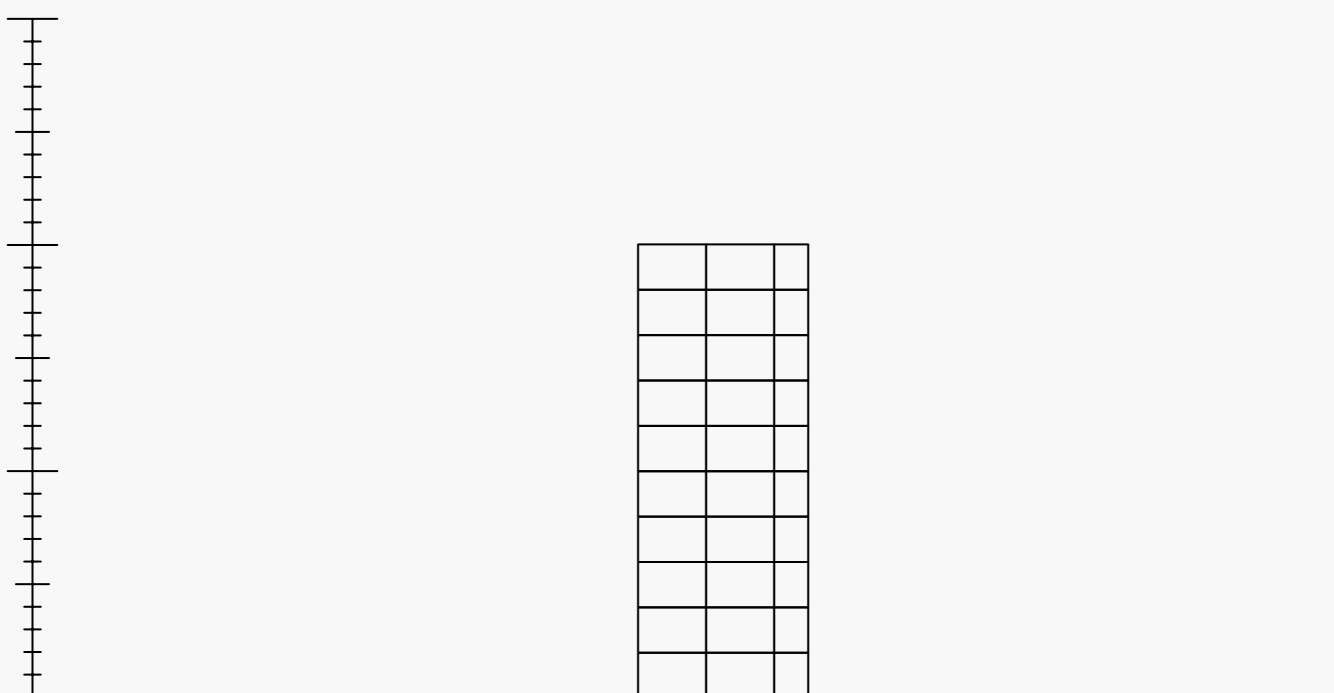

RÉFÉRENCE PAPER TIGER 055

TITRE COCOTTE

AUTEUR François FEUTRIE

TEINTE noir

FORMAT L ≈ 600 cm x h ≈ 120 cm

CONSIGNE COCOTTE est une représentation en élévation des sept étapes de pliage d'un origami de cocotte.

MODULES



MOTIF



RÉFÉRENCE PAPER TIGER 055

TITRE COCOTTE

AUTEUR François FEUTRIE

TEINTE noir

FORMAT L ≈ 600 cm x h ≈ 120 cm

CONSIGNE COCOTTE est une représentation en élévation des sept étapes de pliage d'un origami de cocotte.

PLIAGES

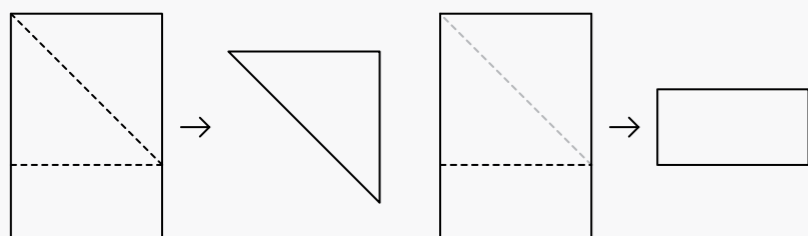

1:72

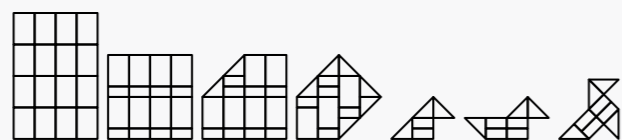

RÉFÉRENCE PAPER TIGER 056

TITRE VEGETAL INVADER

AUTEUR Aurélie SLONINA

TEINTE noir

FORMAT L ≈ 185 cm x h ≈ 70 cm

CONSIGNE VEGETAL INVADER est une transposition des jardinières polygonales que l'on trouve dans l'espace urbain. Le motif doit être décliné homothétiquement pour créer un effet de perspective.

Le motif ci-dessous est présenté à titre d'exemple.

MODULES



MOTIF

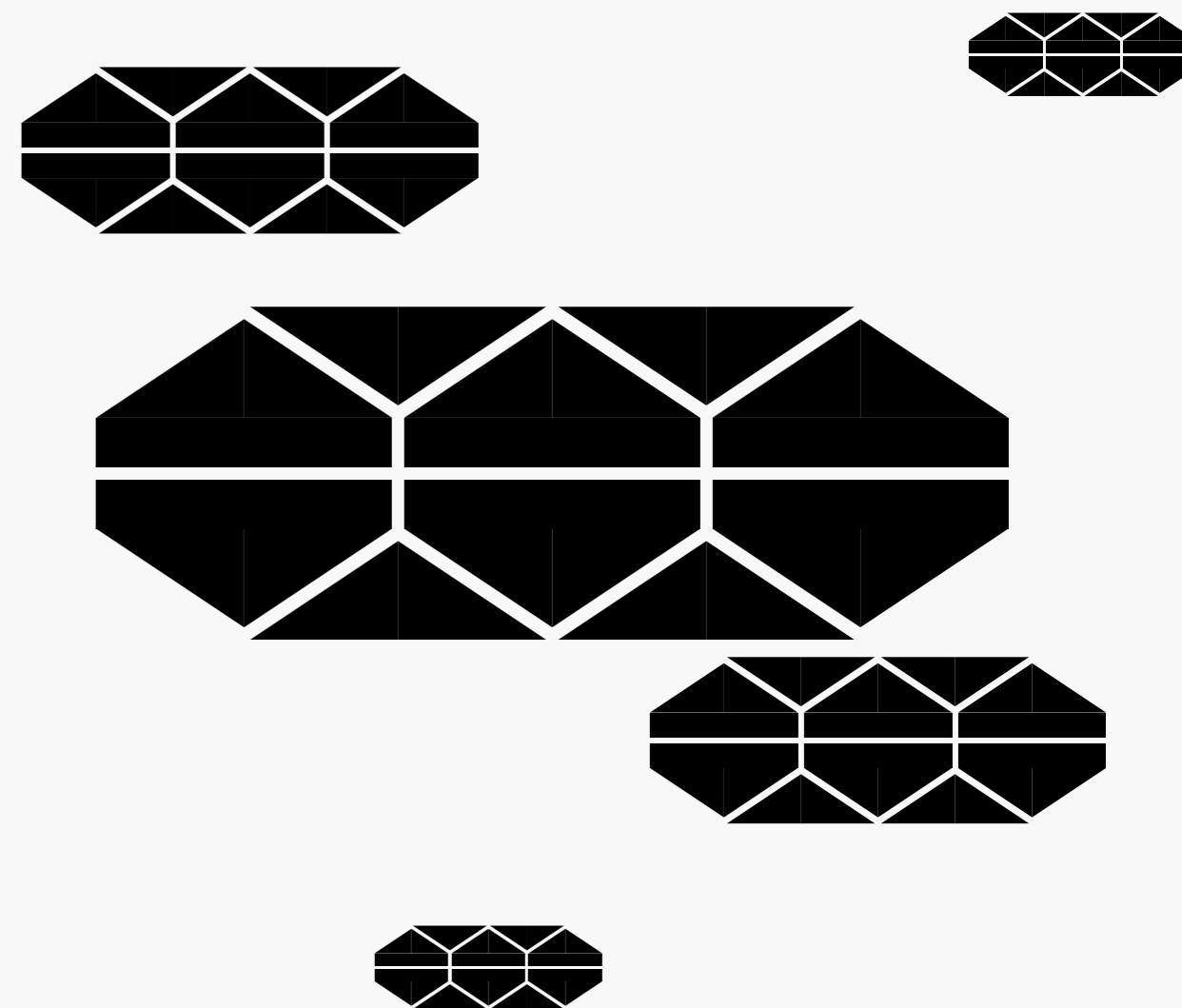

RÉFÉRENCE PAPER TIGER 056

TITRE VEGETAL INVADER

AUTEUR Aurélie SLONINA

TEINTE noir

FORMAT L ≈ 185 cm x h ≈ 70 cm

CONSIGNE VEGETAL INVADER est une transposition des jardinières polygonales que l'on trouve dans l'espace urbain. Le motif doit être décliné homothétiquement pour créer un effet de perspective.

PLIAGES

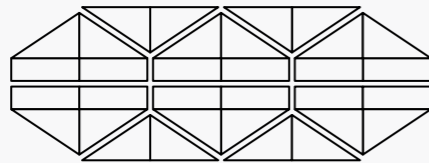
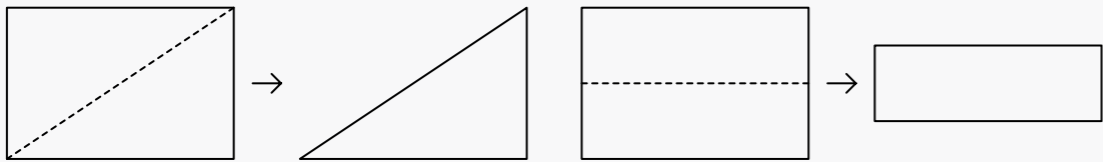

1:33

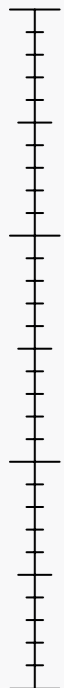

RÉFÉRENCE PAPER TIGER 057

TITRE RECAPTCHA

AUTEUR Aurélie NOURY

TEINTE noir

FORMAT L ≈ 540 cm x h ≈ 190 cm, L ≈ 380 cm x h ≈ 120 cm

CONSIGNE RECAPTCHA est une transposition du captcha « unwitting scribe » [scribe involontaire] issu du système reCaptcha (Google, 2009) qui propose à l'internaute la résolution de combinaisons de mots provenant de livres numérisés que le logiciel de reconnaissance optique ne parvient pas à déchiffrer.

MODULES



MOTIF



scribe

RÉFÉRENCE PAPER TIGER 057

TITRE RECAPTCHA

AUTEUR Aurélie NOURY

TEINTE noir

FORMAT L ≈ 540 cm x h ≈ 190 cm, L ≈ 380 cm x h ≈ 120 cm

CONSIGNE RECAPTCHA est une transposition du captcha « unwitting scribe » [scribe involontaire] issu du système reCaptcha (Google, 2009) qui propose à l'internaute la résolution de combinaisons de mots provenant de livres numérisés que le logiciel de reconnaissance optique ne parvient pas à déchiffrer.

PLIAGES

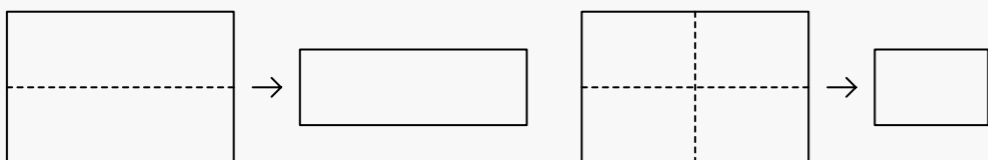

1:33

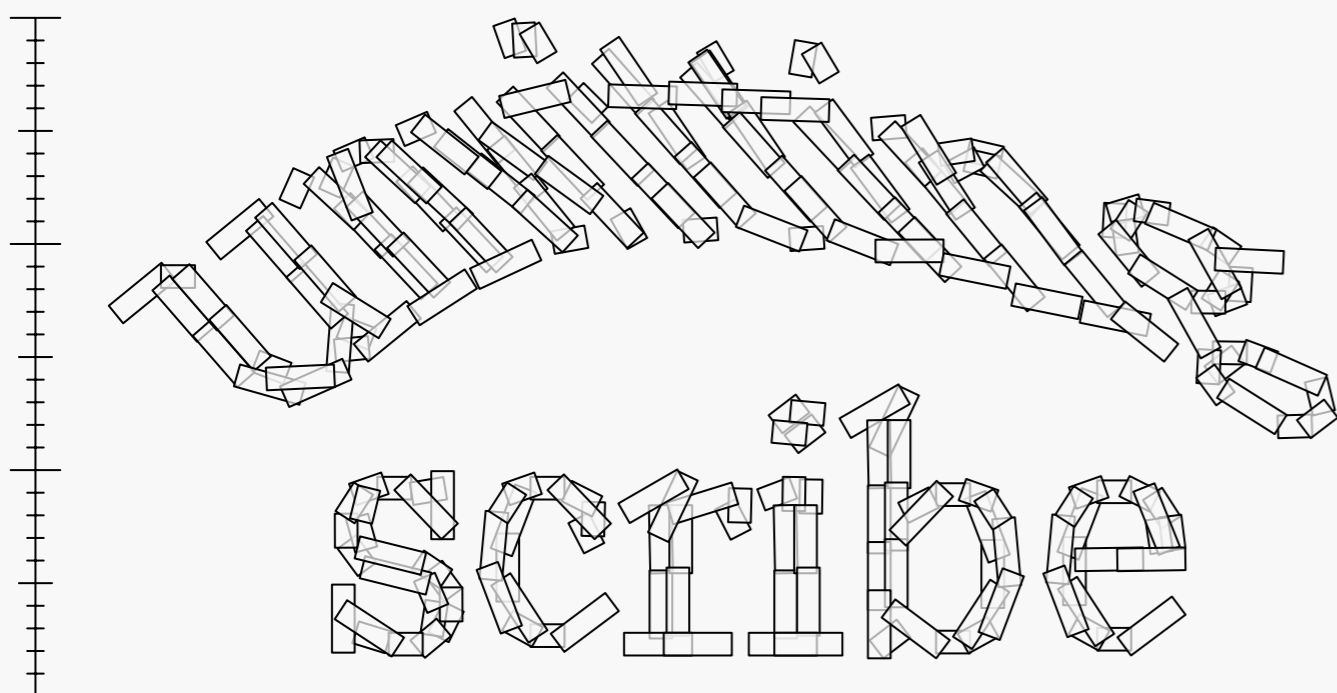

RÉFÉRENCE PAPER TIGER 058

TITRE DÉ6DÉ

AUTEUR Bruno ELISABETH

TEINTE Rouge Corail ou Vert Billard ou Bleu Royal ou Jaune Soleil ou noir ou blanc

FORMAT L ≈ 147 cm x h ≈ 147 cm

CONSIGNE 1. Se munir d'un dé à six faces.  
2. À chaque face du dé est attribuée une couleur : un, Rouge Corail ; deux, Vert Billard ; trois, Bleu Royal ; quatre, Jaune Soleil ; cinq, noir ; six, blanc.  
Jeter le dé pour déterminer la couleur du motif.  
3. Chacun des six motifs représente une face de dé.  
Jeter le dé pour déterminer la forme du motif à utiliser parmi les six possibles.

Le motif ci-dessous est présenté à titre d'exemple.

MODULES

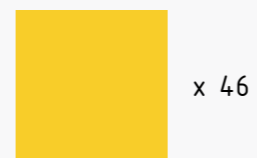

MOTIF

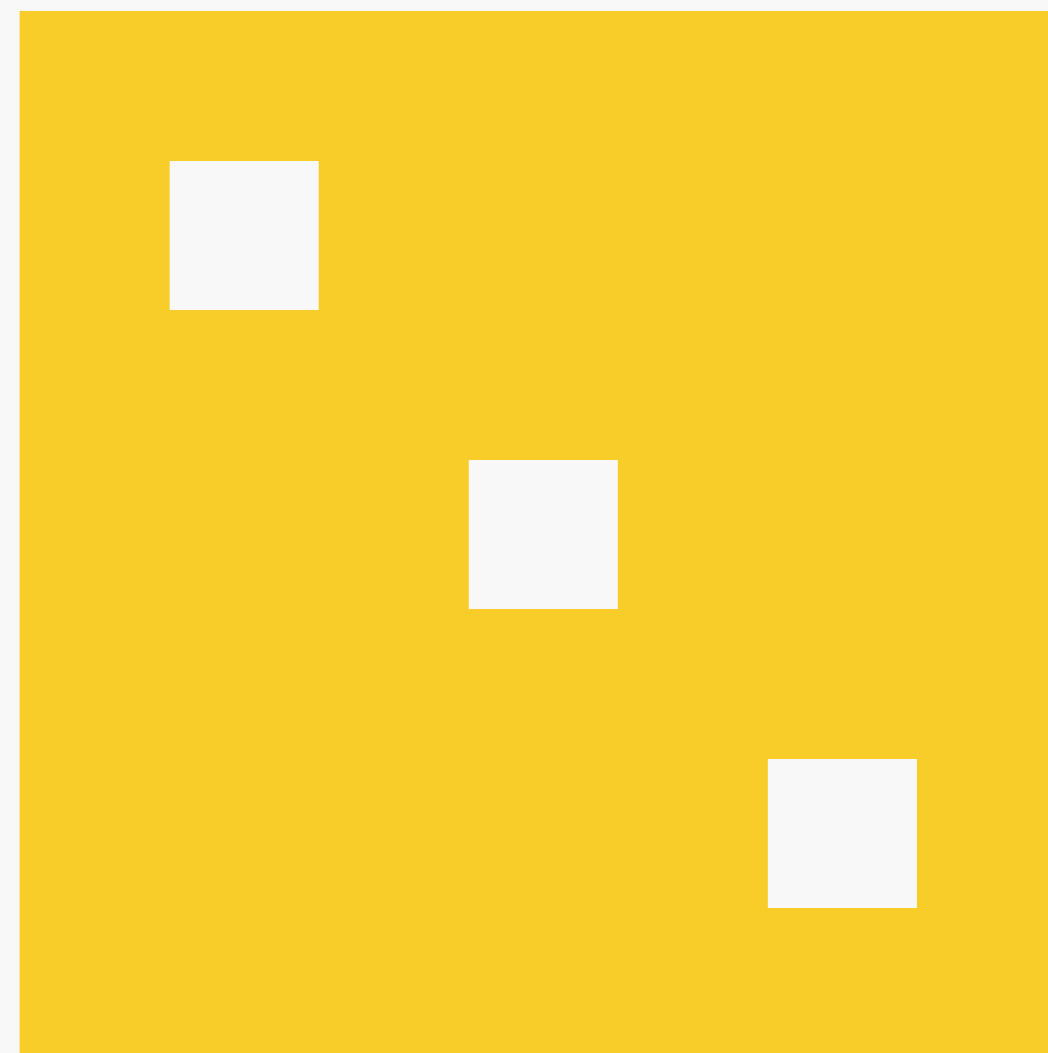

RÉFÉRENCE PAPER TIGER 058

TITRE DÉ6DÉ

AUTEUR Bruno ELISABETH

TEINTE Rouge Corail ou Vert Billard ou Bleu Royal ou Jaune Soleil ou noir ou blanc

FORMAT L ≈ 147 cm x h ≈ 147 cm

- CONSIGNE
1. Se munir d'un dé à six faces.
  2. À chaque face du dé est attribuée une couleur : un, Rouge Corail ; deux, Vert Billard ; trois, Bleu Royal ; quatre, Jaune Soleil ; cinq, noir ; six, blanc.  
Jeter le dé pour déterminer la couleur du motif.
  3. Chacun des six motifs représente une face de dé.  
Jeter le dé pour déterminer la forme du motif à utiliser parmi les six possibles.

Le motif ci-dessous est présenté à titre d'exemple.

PLIAGES

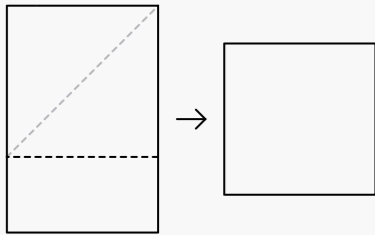

1:33

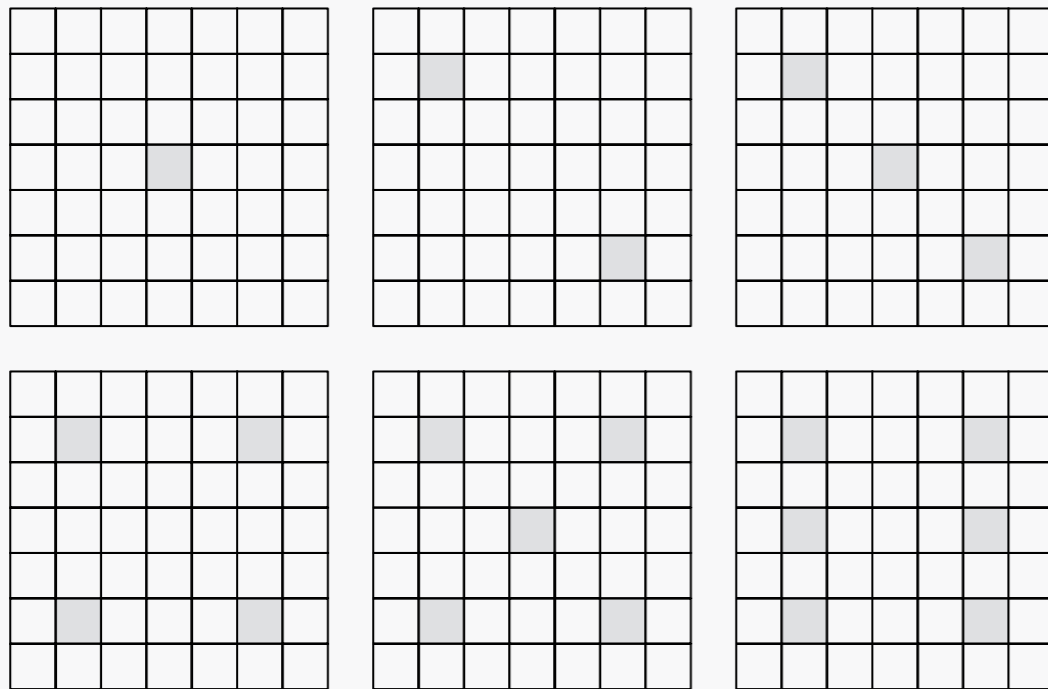
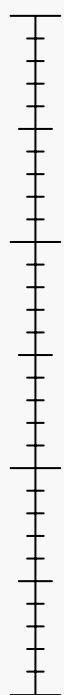

RÉFÉRENCE PAPER TIGER 059

TITRE LASCAUX

AUTEUR Justin DELAREUX

TEINTE Caramel

FORMAT L ≈ 135 cm x h ≈ 95 cm

CONSIGNE LASCAUX est une silhouette pariétale de bison dessinée à main levée.

Le motif ci-dessous est présenté à titre d'exemple.

MODULES



MOTIF

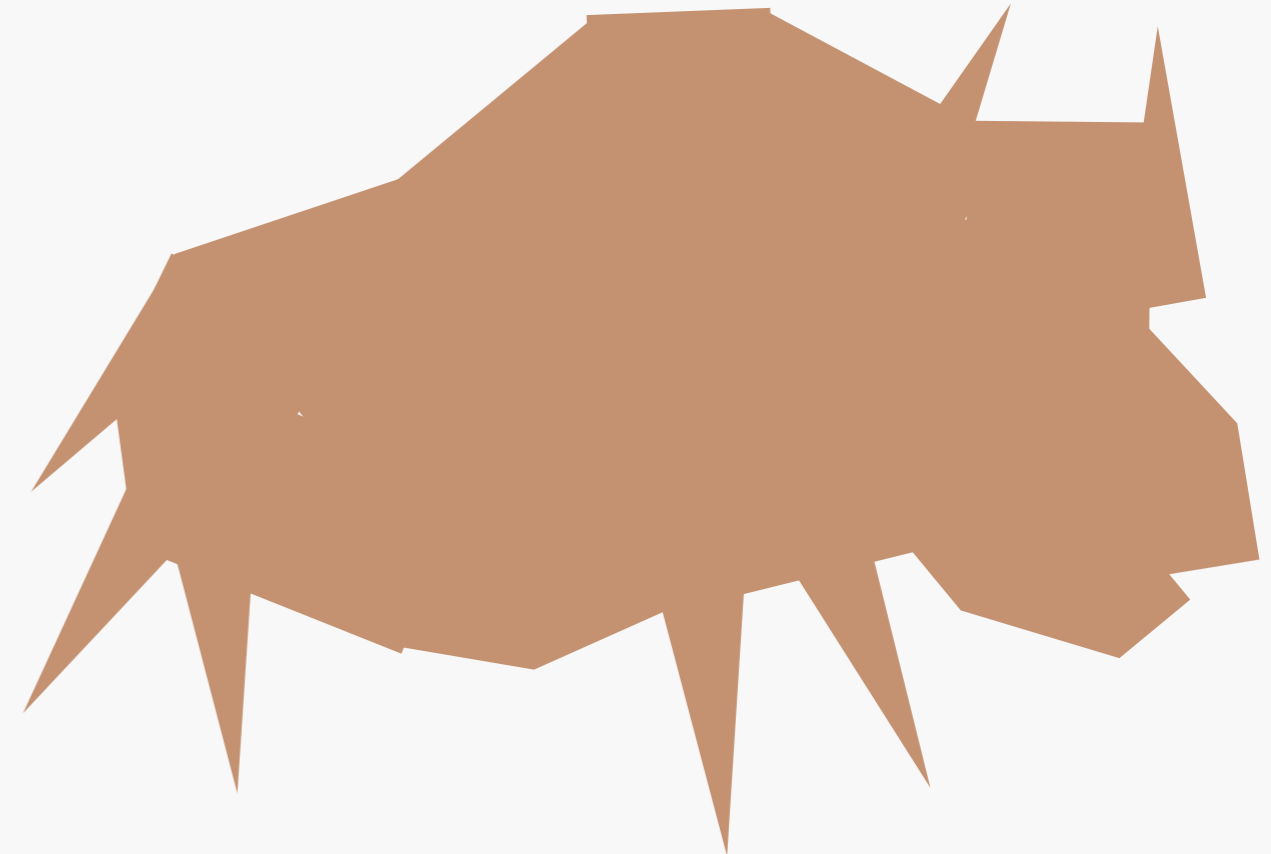

RÉFÉRENCE PAPER TIGER 059

TITRE LASCAUX

AUTEUR Justin DELAREUX

TEINTE Caramel

FORMAT L ≈ 135 cm x h ≈ 95 cm

CONSIGNE LASCAUX est une silhouette pariétale de bison dessinée à main levée.

Le motif ci-dessous est présenté à titre d'exemple.

PLIAGES

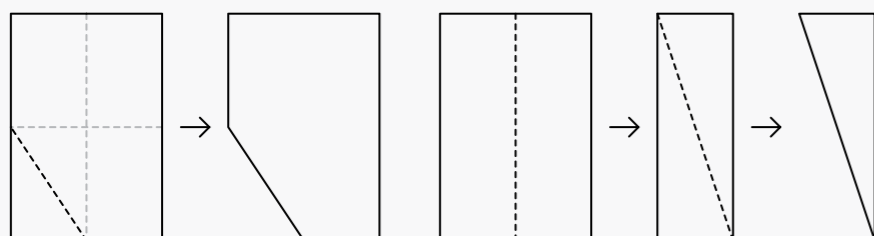

1:33

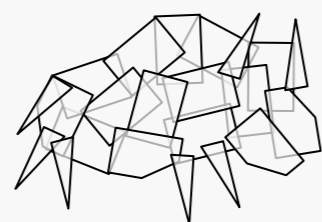

RÉFÉRENCE PAPER TIGER 060

TITRE HÉRALDIQUE

AUTEUR Emma COZZANI

TEINTE noir

FORMAT L ≈ 130 cm x h ≈ 240 cm

CONSIGNE HÉRALDIQUE est le drapeau emblématique d'un territoire fictionnel qui arbore les couleurs du support sur lequel il est activé.  
HÉRALDIQUE ne peut être activé qu'une fois par ville ou par espace d'exposition.

MODULES



MOTIF

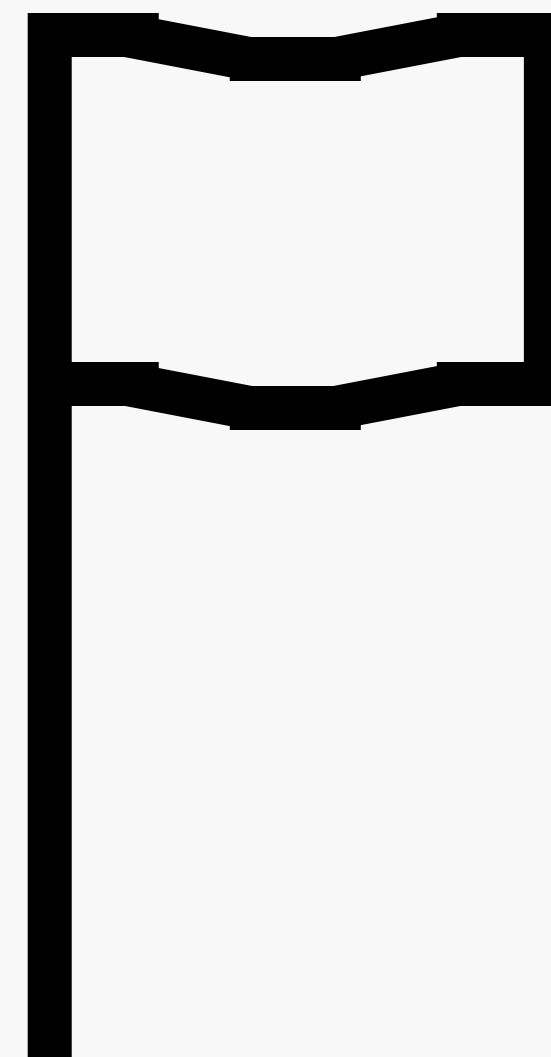

RÉFÉRENCE PAPER TIGER 060

TITRE HÉRALDIQUE

AUTEUR Emma COZZANI

TEINTE noir

FORMAT L ≈ 130 cm x h ≈ 240 cm

CONSIGNE HÉRALDIQUE est le drapeau emblématique d'un territoire fictionnel qui arbore les couleurs du support sur lequel il est activé.  
HÉRALDIQUE ne peut être activé qu'une fois par ville ou par espace d'exposition.

PLIAGES

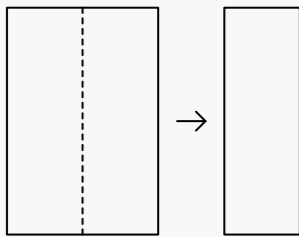

1:33

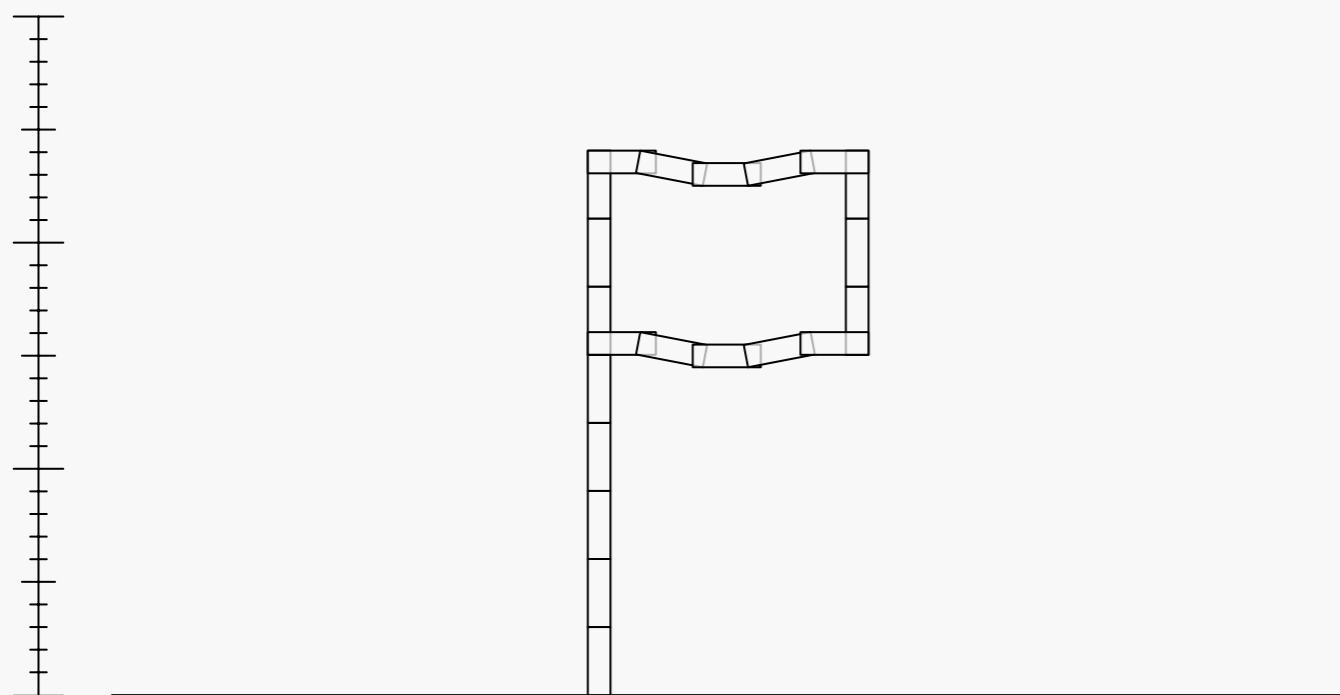

RÉFÉRENCE PAPER TIGER 061

TITRE CROPPED SPACE

AUTEUR Emma COZZANI

TEINTE noir

FORMAT L ≈ 45 cm x h ≈ 45 cm (chaque)

CONSIGNE CROPPED SPACE est le déplacement des traits de coupes utilisés en imprimerie de l'espace de la page à l'espace physique.  
Activé sur une surface, mur, sol ou plafond, CROPPED SPACE propose un « re-cadrage » potentiel de l'espace sur lequel il s'inscrit.

MODULES



MOTIF

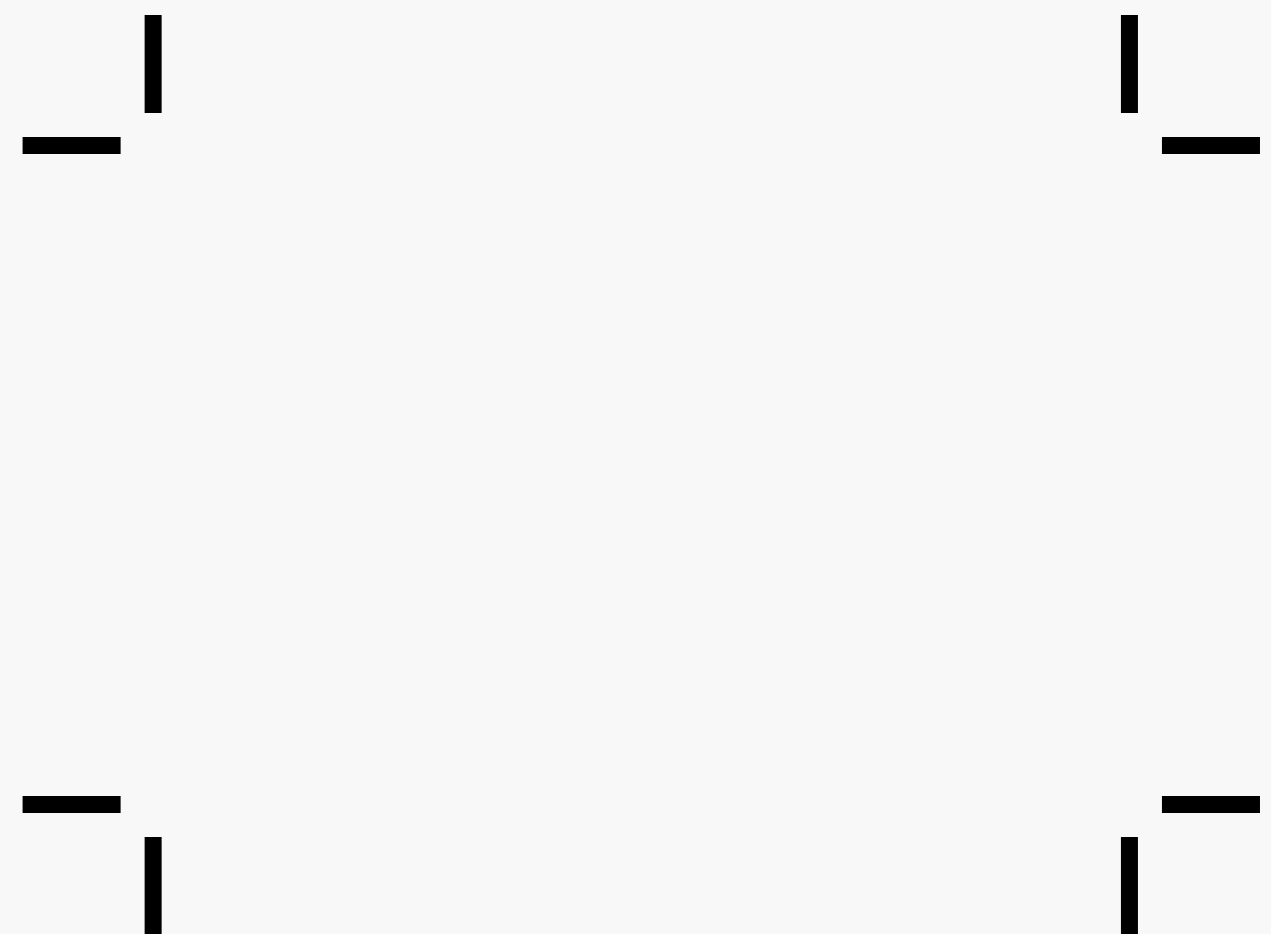

RÉFÉRENCE PAPER TIGER 061

TITRE CROPPED SPACE

AUTEUR Emma COZZANI

TEINTE noir

FORMAT L ≈ 45 cm x h ≈ 45 cm (chaque)

CONSIGNE CROPPED SPACE est le déplacement des traits de coupes utilisés en imprimerie de l'espace de la page à l'espace physique.  
Activé sur une surface, mur, sol ou plafond, CROPPED SPACE propose un « re-cadrage » potentiel de l'espace sur lequel il s'inscrit.

PLIAGES

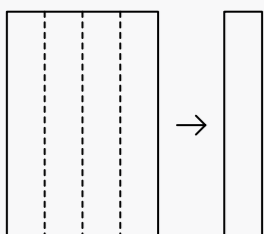

1:33



RÉFÉRENCE PAPER TIGER 062

TITRE TTM

AUTEUR <+++>

TEINTE ton sur ton

FORMAT L ≈ 60 cm x h ≈ 250 cm

MODULES



MOTIF



RÉFÉRENCE PAPER TIGER 062

TITRE TTM

AUTEUR <++

TEINTE ton sur ton

FORMAT L ≈ 60 cm x h ≈ 250 cm

PLIAGES

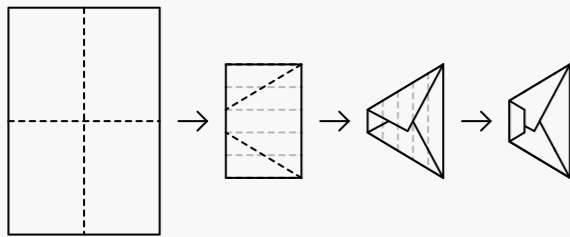

1:33

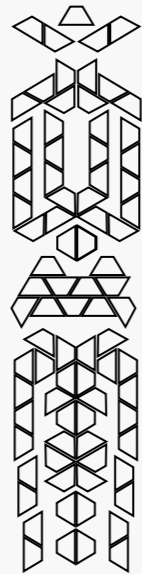
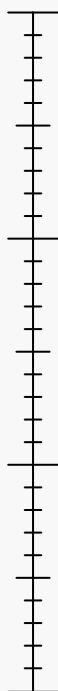

RÉFÉRENCE PAPER TIGER 063

TITRE ABRACADABRA

AUTEUR Frank KOOLEN

TEINTE noir

FORMAT L ≈ 270 cm x h ≈ 360 cm

MODULES

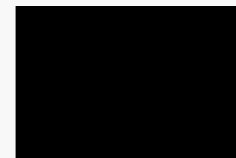

x 9



x 30



x 8

MOTIF

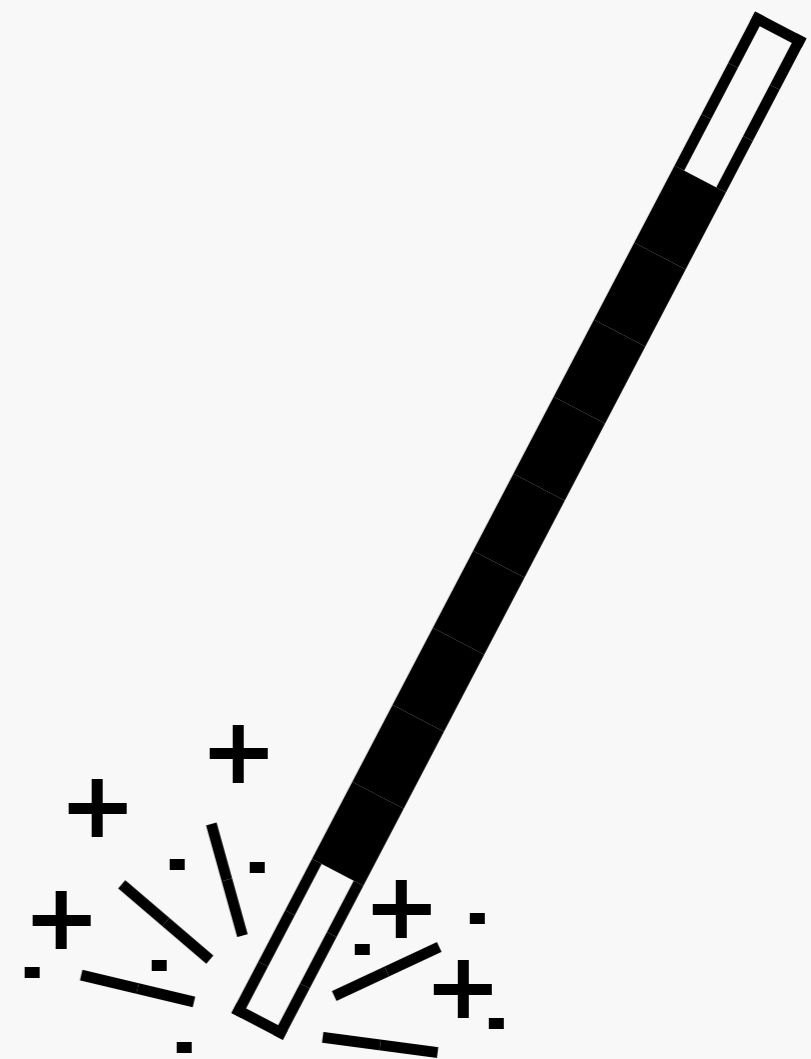

RÉFÉRENCE PAPER TIGER 063

TITRE ABRACADABRA

AUTEUR Frank KOOLEN

TEINTE noir

FORMAT L ≈ 270 cm x h ≈ 360 cm

PLIAGES

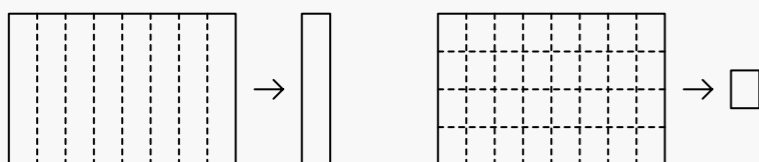

1:33

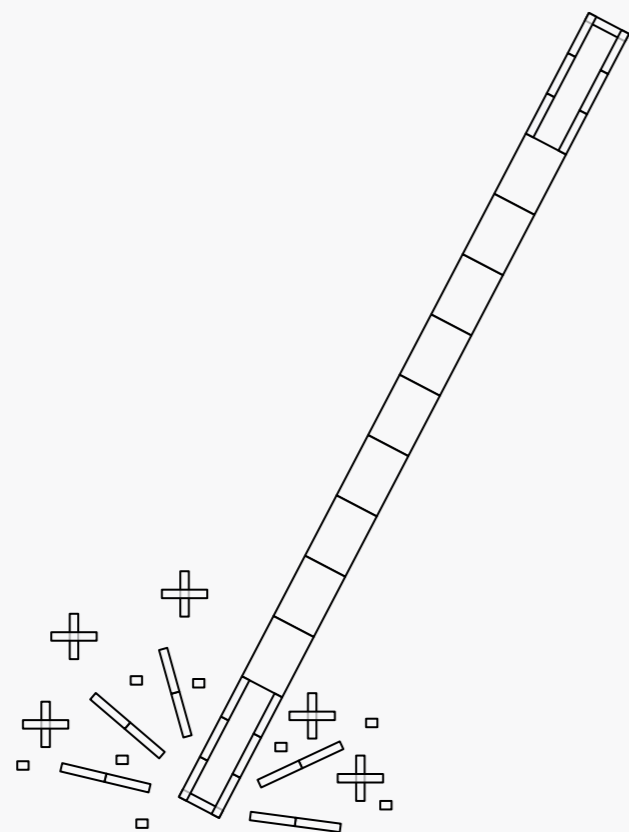

RÉFÉRENCE PAPER TIGER 064

TITRE ADAMA

AUTEUR Pierre AKRICH

TEINTE noir

FORMAT L ≈ 310 cm x h ≈ 125 cm

CONSIGNE ADAMA est la transposition d'un graffiti réalisé en hommage à Adama TRAORÉ qui a trouvé la mort dans des circonstances troublantes à la gendarmerie de Persan à Beaumont-sur-Oise en juillet 2016.

MODULES



MOTIF

**TRAORÉ**

RÉFÉRENCE PAPER TIGER 064

TITRE ADAMA

AUTEUR Pierre AKRICH

TEINTE noir

FORMAT L ≈ 310 cm x h ≈ 125 cm

CONSIGNE ADAMA est la transposition d'un graffiti réalisé en mémoire de Adama TRAORÉ qui a trouvé la mort dans des circonstances troublantes à la gendarmerie de Persan à Beaumont-sur-Oise en juillet 2016.

1:33

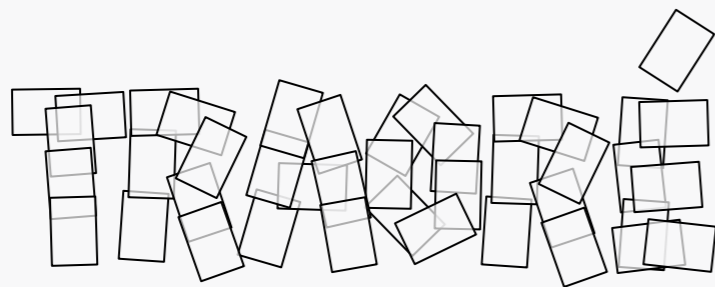

RÉFÉRENCE PAPER TIGER 065

TITRE DO YOU HAVE WIFI?

AUTEUR Aram BARTHOLL

TEINTE Rouge Corail

FORMAT variable

CONSIGNE DO YOU HAVE WIFI? doit être agrandi homothétiquement de manière à recouvrir la plus grande surface possible. Le placement du motif est laissé à l'appréciation de celui ou celle qui active la notice.

MODULES



MOTIF

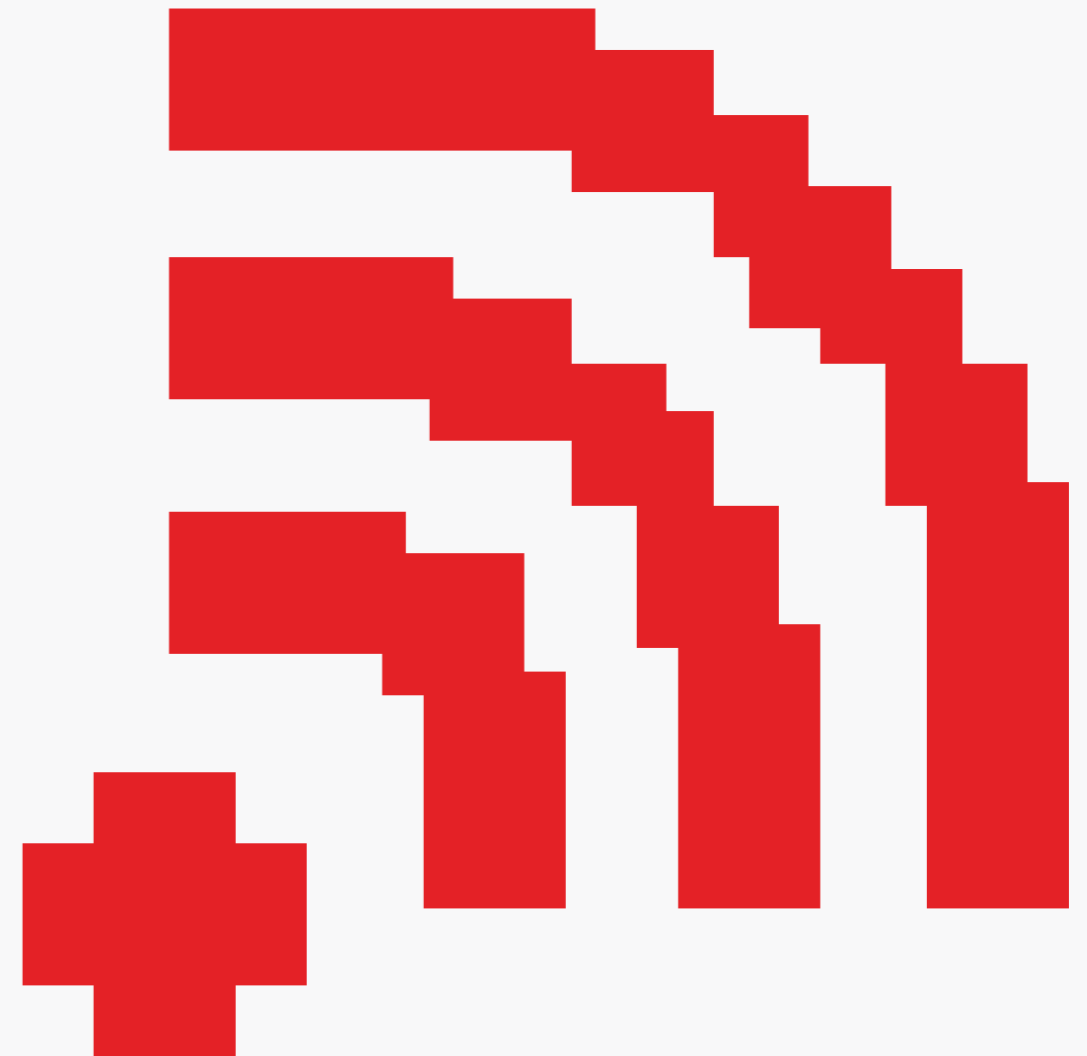

RÉFÉRENCE PAPER TIGER 065

TITRE DO YOU HAVE WIFI?

AUTEUR Aram BARTHOLL

TEINTE Rouge Corail

FORMAT variable

CONSIGNE DO YOU HAVE WIFI? doit être agrandi homothétiquement de manière à recouvrir la plus grande surface possible. Le placement du motif est laissé à l'appréciation de celui ou celle qui active la notice.

1:33

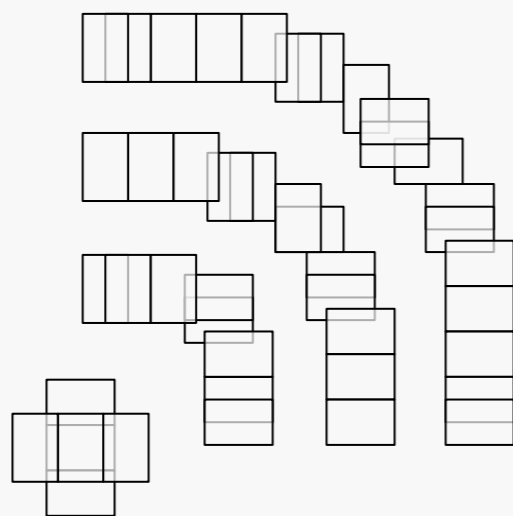

RÉFÉRENCE PAPER TIGER 066

TITRE ESPACE FLUIDE

AUTEUR CIRRUS

TEINTE variable

FORMAT L ≈ 330 cm x h ≈ 230 cm

FORMAT La teinte de l'ESPACE FLUIDE est choisie en écho à une couleur signalétique présente dans l'espace environnant.

Le motif ci-dessous est présenté à titre d'exemple.

MODULES



x 69



x 69



x 69

MOTIF

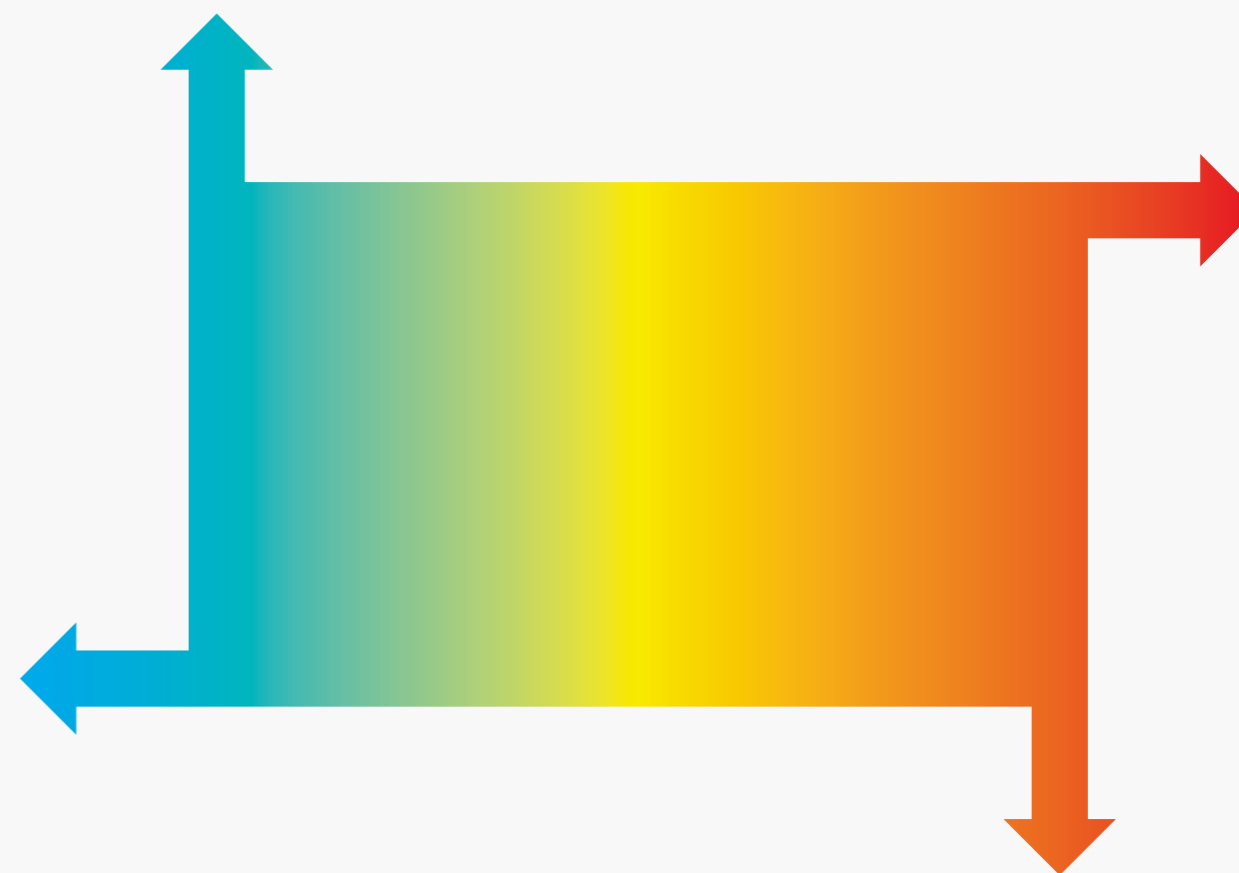

RÉFÉRENCE PAPER TIGER 066

TITRE ESPACE FLUIDE

AUTEUR CIRRUS

TEINTE variable

FORMAT L ≈ 330 cm x h ≈ 230 cm

FORMAT La teinte de l'ESPACE FLUIDE est choisie en écho à une couleur signalétique présente dans l'espace environnant.

Le motif ci-dessous est présenté à titre d'exemple.

PLIAGES

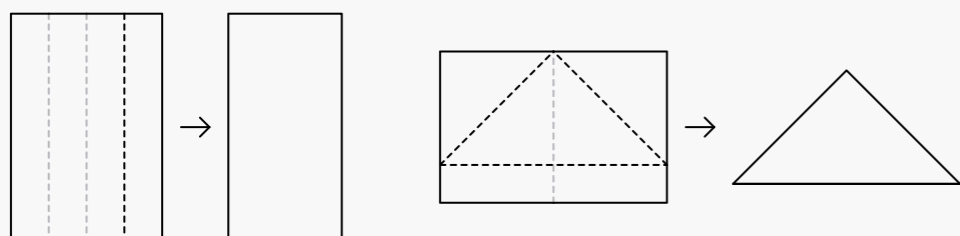

1:33

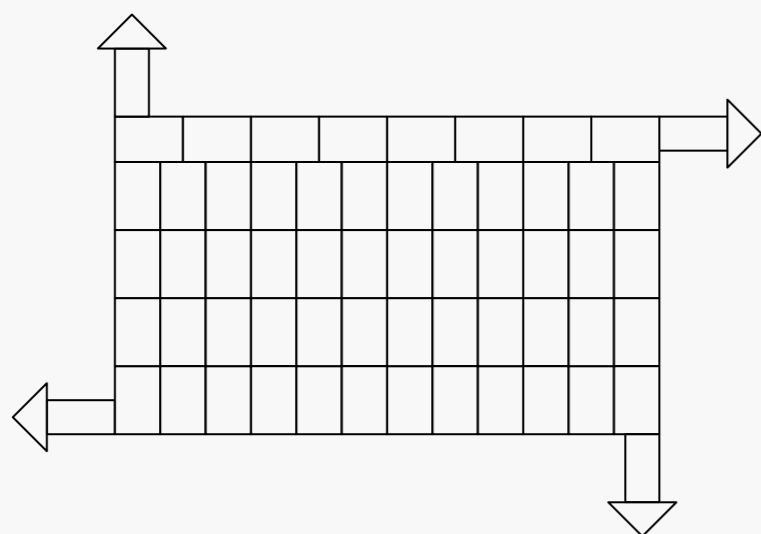

RÉFÉRENCE PAPER TIGER 067

TITRE FENCES

AUTEUR Brad DOWNEY

TEINTE Caramel

FORMAT L ≈ 110 cm x h ≈ 240 cm

CONSIGNE FENCES peut être activé sur un mur vierge ou graffité. Le motif doit être répété sur toute la longueur du mur voire sur l'intégralité des côtés du bâtiment sur lequel il est activé.

MODULES

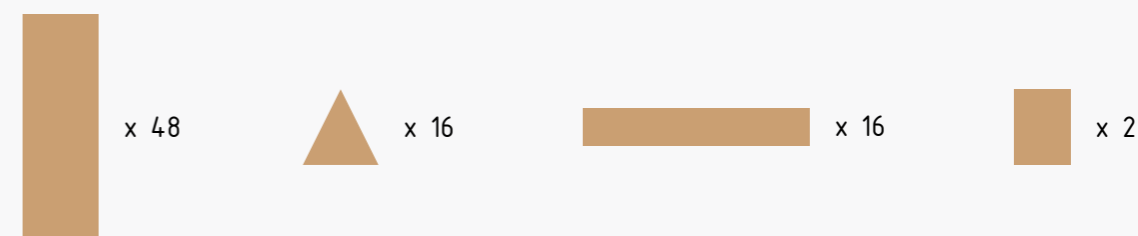

MOTIF

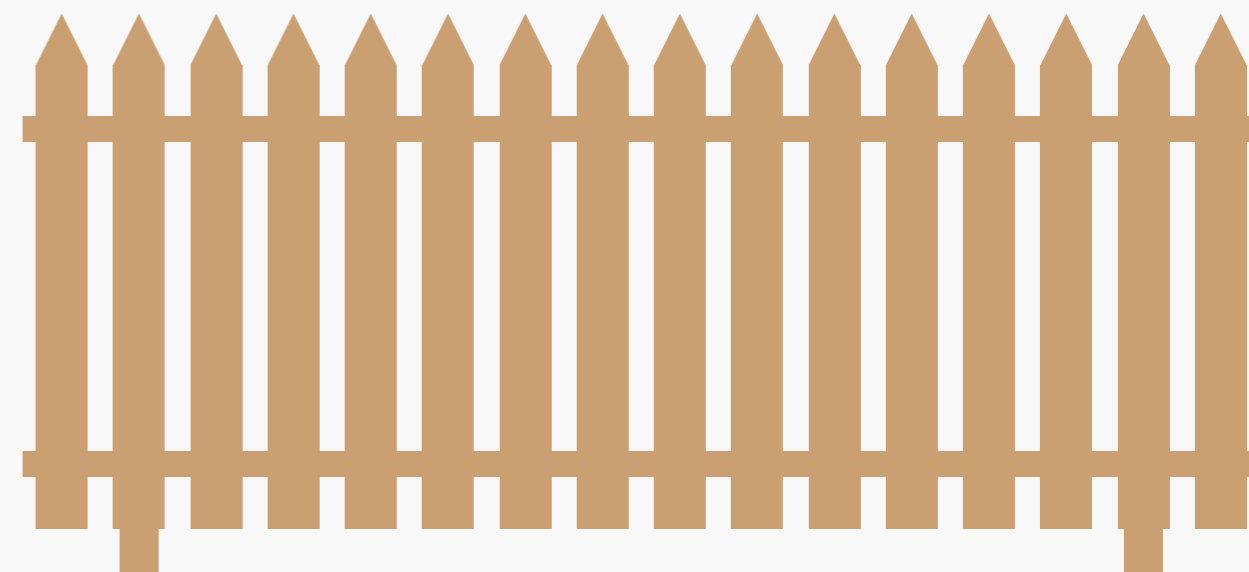

RÉFÉRENCE PAPER TIGER 067

TITRE FENCES

AUTEUR Brad DOWNEY

TEINTE Caramel

FORMAT L ≈ 110 cm x h ≈ 240 cm

CONSIGNE FENCES peut être activé sur un mur vierge ou graffité. Le motif doit être répété sur toute la longueur du mur voire sur l'intégralité des côtés du bâtiment sur lequel il est activé.

PLIAGES

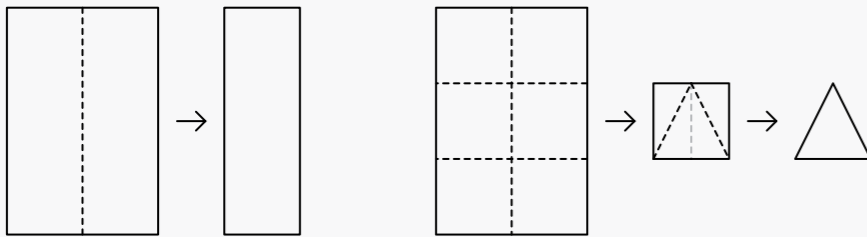

1:33

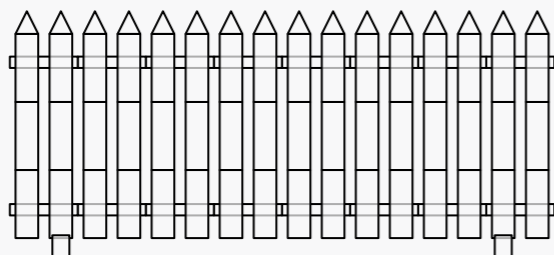

RÉFÉRENCE PAPER TIGER 068

TITRE CLOUDS

AUTEUR Brad DOWNEY

TEINTE blanc

FORMAT variable

CONSIGNE CLOUDS doit être activé le plus haut possible et, au besoin, répété, rétréci ou agrandi homothétiquement.

Le motif ci-dessous est présenté à titre d'exemple.

MODULES

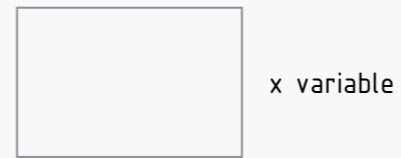

MOTIF

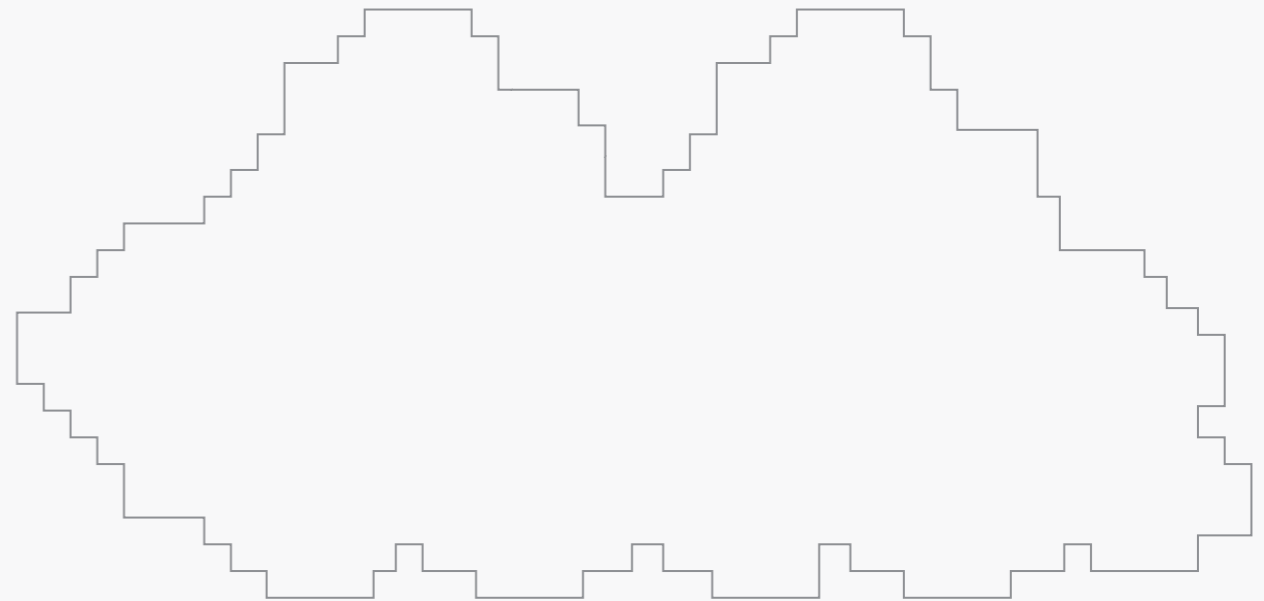

RÉFÉRENCE PAPER TIGER 068

TITRE CLOUDS

AUTEUR Brad DOWNEY

TEINTE blanc

FORMAT variable

CONSIGNE CLOUDS doit être activé le plus haut possible et, au besoin, répété, rétréci ou agrandi homothétiquement.

Le motif ci-dessous est présenté à titre d'exemple.

1:33

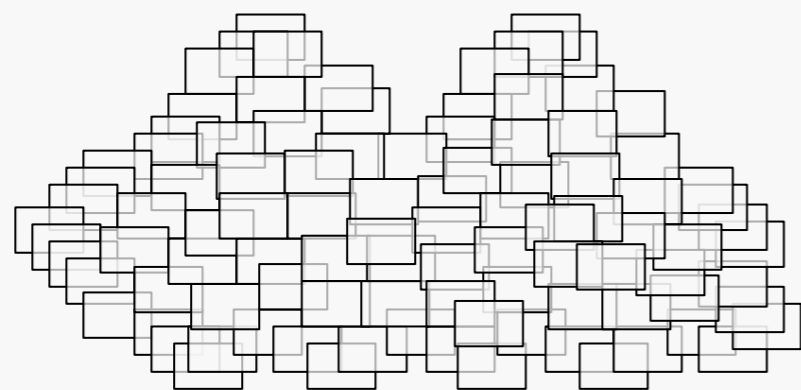

RÉFÉRENCE PAPER TIGER 069

TITRE A PARTY

AUTEUR Harmen DE HOOP

TEINTE Rouge Corail

FORMAT variable

CONSIGNE Les extrémités du motif doivent joindre des angles ou des éléments présents sur le mur, à la manière d'une guirlande de fanions.

Le motif ci-dessous est présenté à titre d'exemple.

MODULES



x variable

MOTIF

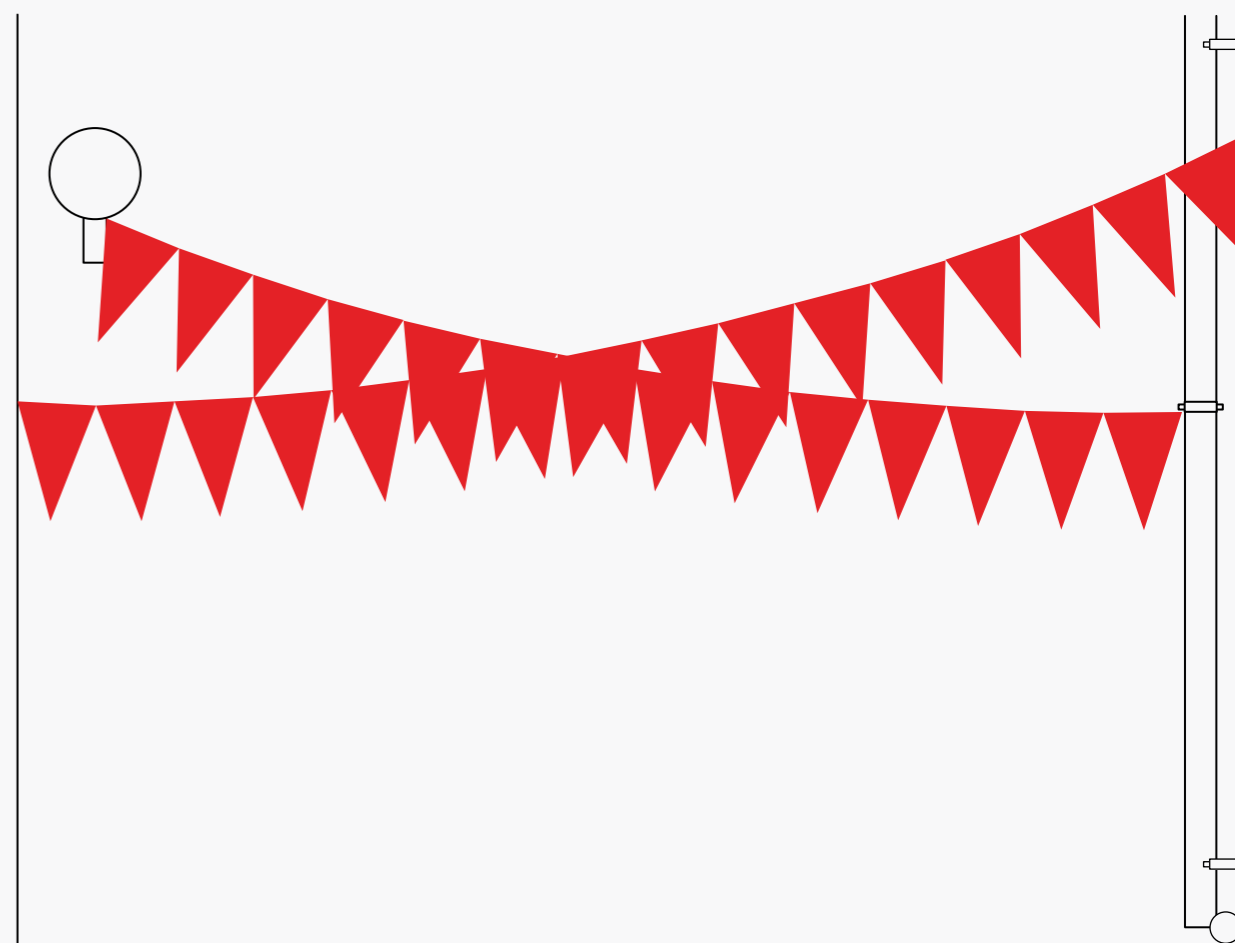

RÉFÉRENCE PAPER TIGER 069

TITRE A PARTY

AUTEUR Harmen DE HOOP

TEINTE Rouge Corail

FORMAT variable

CONSIGNE Les extrémités du motif doivent joindre des angles ou des éléments présents sur le mur, à la manière d'une guirlande de fanions.

Le motif ci-dessous est présenté à titre d'exemple.

PLIAGES

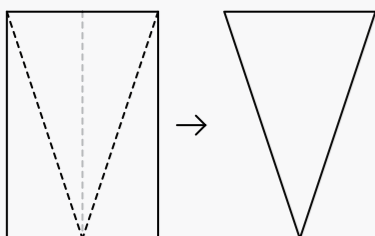

1:33

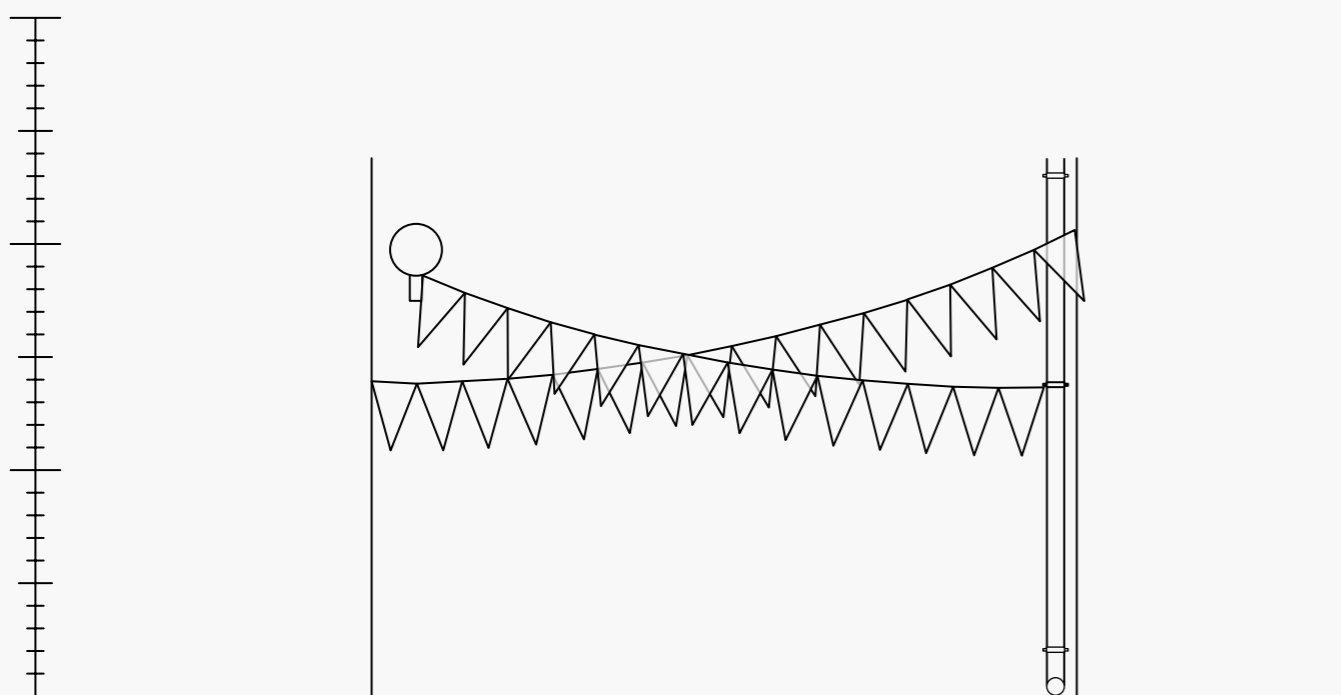

RÉFÉRENCE PAPER TIGER 070

TITRE SANS TITRE

AUTEUR Mohamed BOUROUISSA

TEINTE blanc

FORMAT variable

CONSIGNE Prendre la feuille à la verticale et la fixer à un mur par son extrémité supérieure à 150 cm du sol. Allumer avec un briquet la partie volante.

MODULES



MOTIF



RÉFÉRENCE PAPER TIGER 070

TITRE SANS TITRE

AUTEUR Mohamed BOUROUISSA

TEINTE blanc

FORMAT variable

CONSIGNE Prendre la feuille à la verticale et la fixer à un mur par son extrémité supérieure à 150 cm du sol. Allumer avec un briquet la partie volante.

PLIAGES

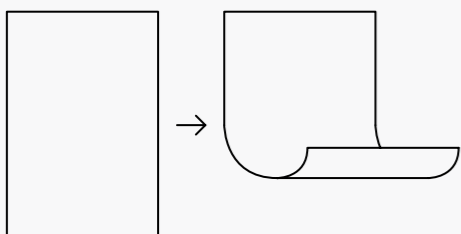

1:33

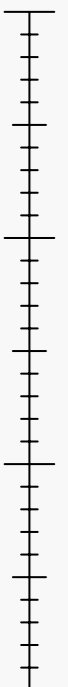

RÉFÉRENCE PAPER TIGER 071

TITRE DÉRIVÉS DE L'HEXAGONE

AUTEUR Jérôme PIERRE

TEINTE Gris Acier

FORMAT L ≈ 380 cm x h ≈ 350 cm

MODULES



x 41



x 86



x 9

MOTIF



RÉFÉRENCE PAPER TIGER 071

TITRE DÉRIVÉS DE L'HEXAGONE

AUTEUR Jérôme PIERRE

TEINTE Gris Acier

FORMAT L ≈ 380 cm x h ≈ 350 cm

PLIAGES

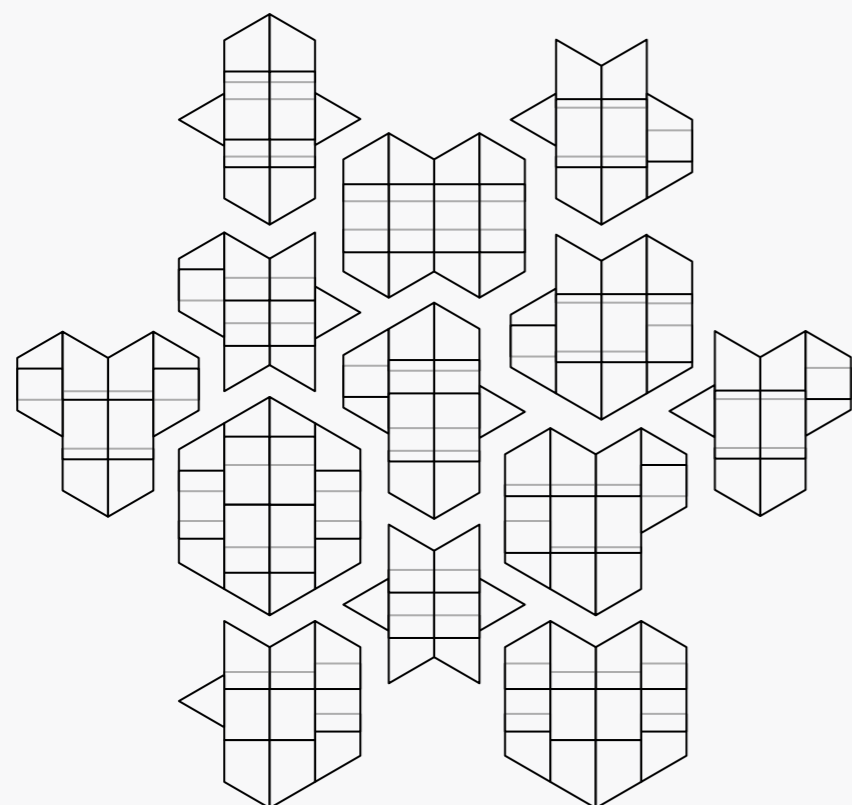
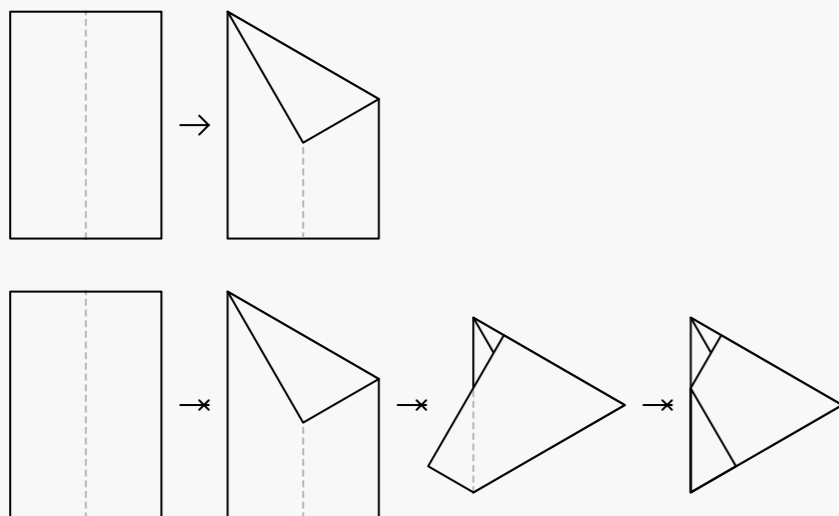

1:33

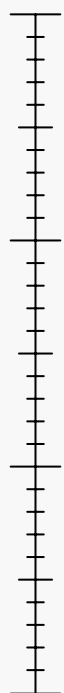

RÉFÉRENCE PAPER TIGER 072

TITRE APPROXIMATION

AUTEUR Laurent LACOTTE

TEINTE Rouge Corail

FORMAT L ≈ 330 cm x h ≈ 230 cm

MODULES



MOTIF

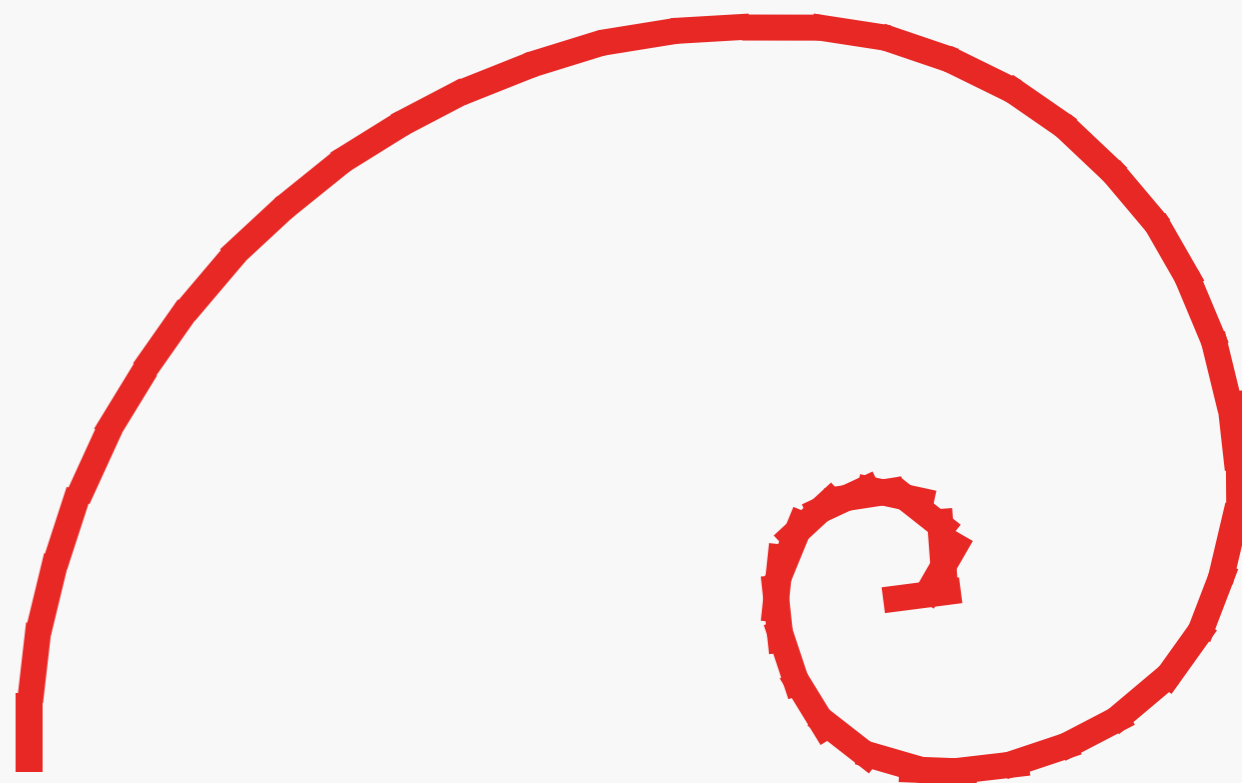

RÉFÉRENCE PAPER TIGER 072

TITRE APPROXIMATION

AUTEUR Laurent LACOTTE

TEINTE Rouge Corail

FORMAT L ≈ 330 cm x h ≈ 230 cm

PLIAGES

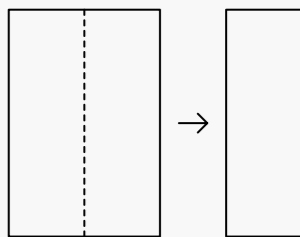

1:33

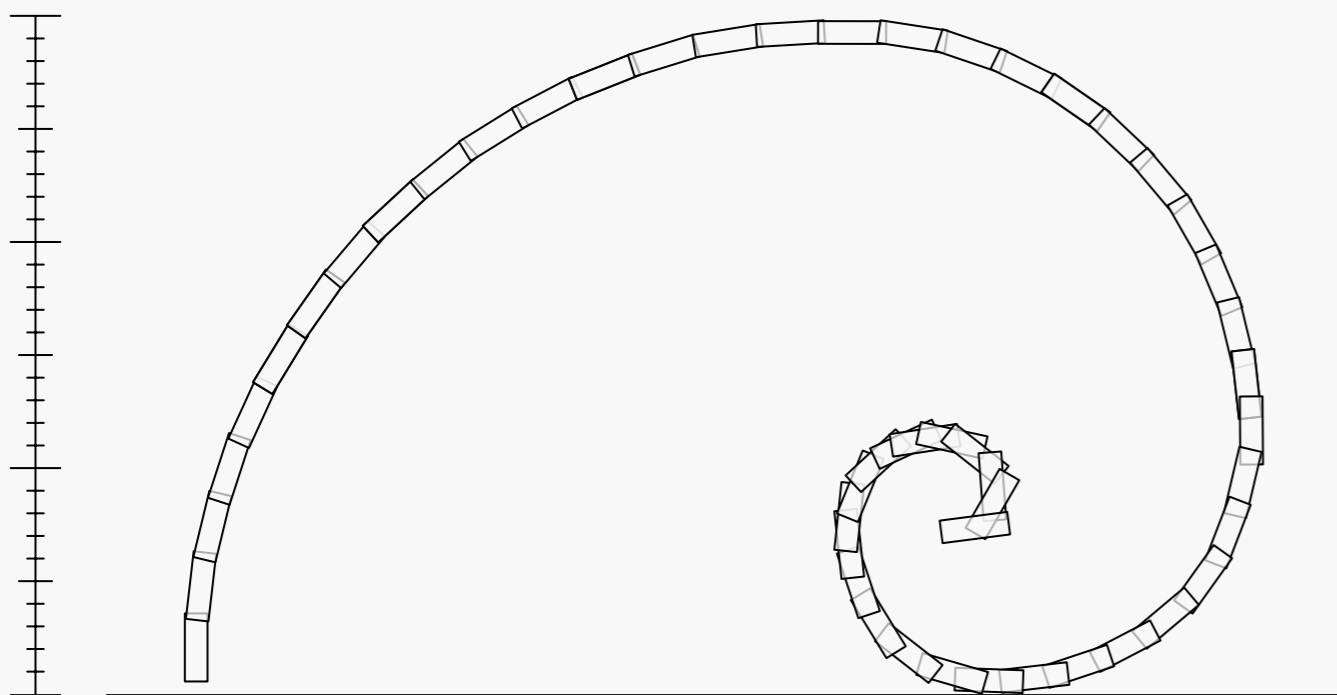

RÉFÉRENCE PAPER TIGER 073

TITRE AVEC MA BITE ET MON COUTEAU

AUTEUR ENCASTRABLE

TEINTE noir

FORMAT L ≈ 240 cm x h ≈ 120 cm / L ≈ 300 cm x h ≈ 50 cm

CONSIGNE AVEC MA BITE ET MON COUTEAU doit être activé depuis le haut d'un mur, suspendu comme un étendard.

MODULES



MOTIF

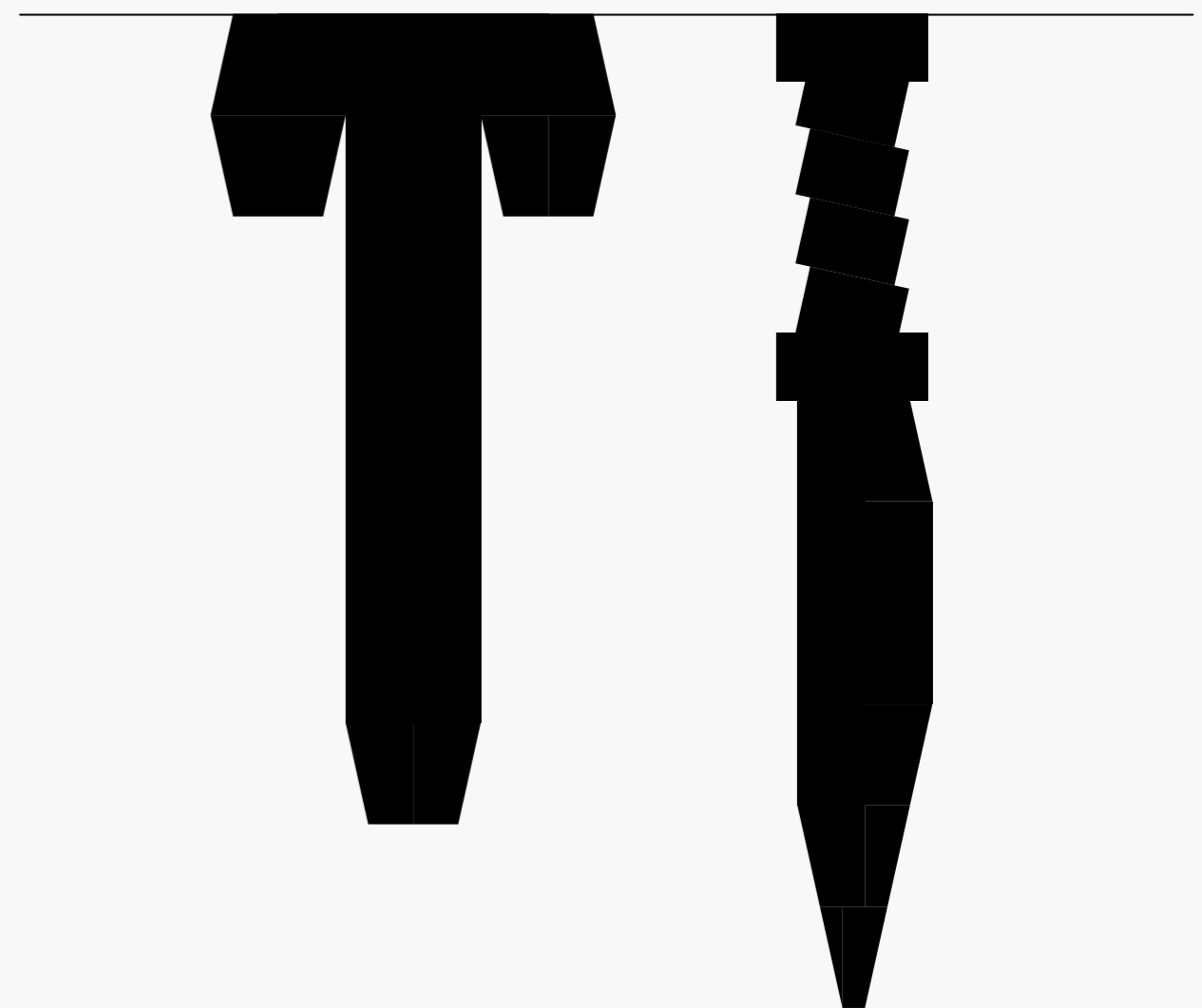

RÉFÉRENCE PAPER TIGER 073

TITRE AVEC MA BITE ET MON COUTEAU

AUTEUR ENCASTRABLE

TEINTE noir

FORMAT L ≈ 240 cm x h ≈ 120 cm / L ≈ 300 cm x h ≈ 50 cm

CONSIGNE AVEC MA BITE ET MON COUTEAU doit être activé depuis le haut d'un mur, suspendu comme un étendard.

PLIAGES

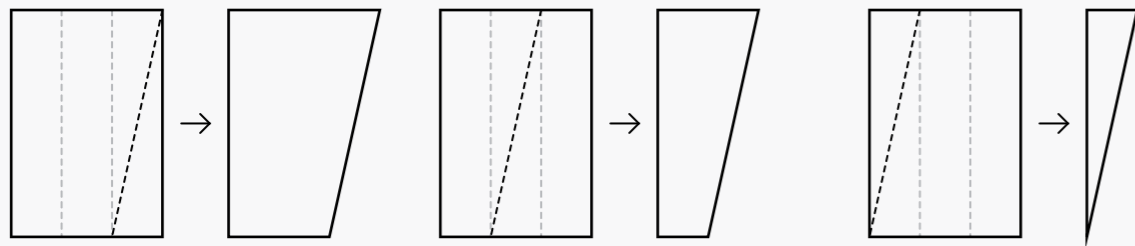

1:33

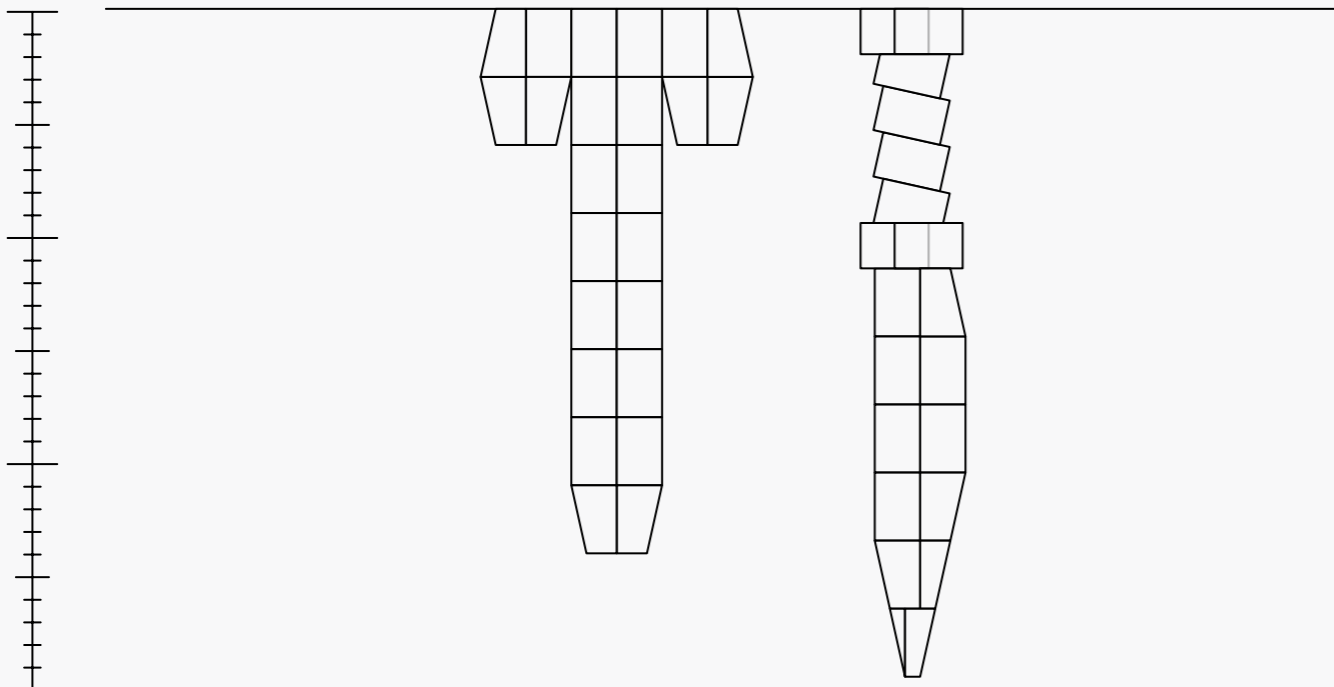

RÉFÉRENCE PAPER TIGER 074

TITRE ACCELERATE!

AUTEUR Manuel FROLIK

TEINTE Orange Fluo

FORMAT L ≈ 160 cm x h ≈ 200 cm

MODULES

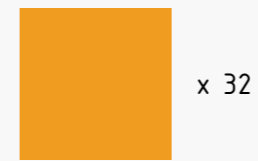

MOTIF

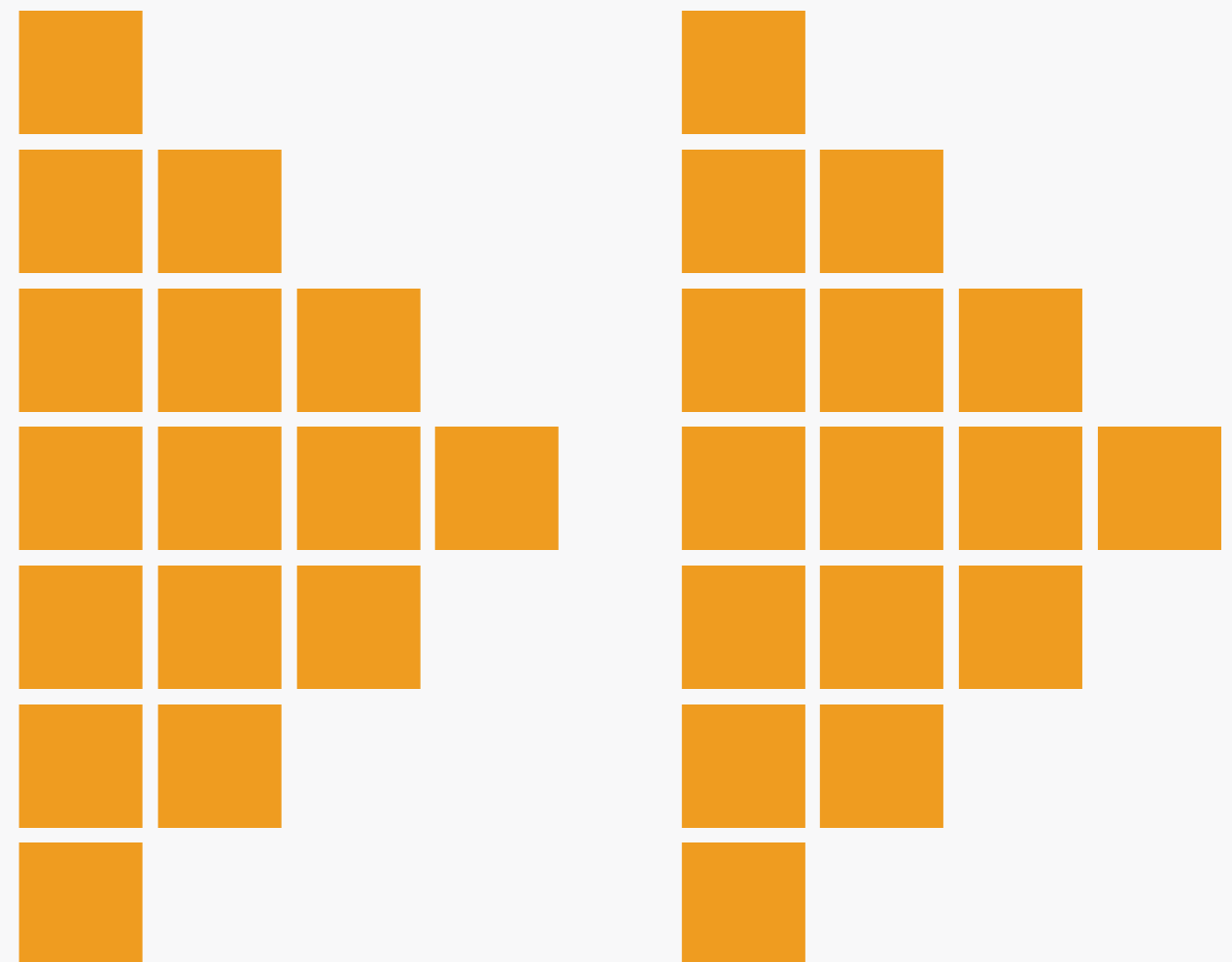

RÉFÉRENCE PAPER TIGER 074

TITRE ACCELERATE!

AUTEUR Manuel FROLIK

TEINTE Orange Fluo

FORMAT L ≈ 160 cm x h ≈ 200 cm

PLIAGES

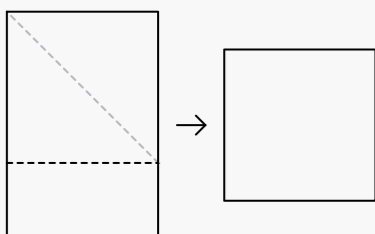

1:33

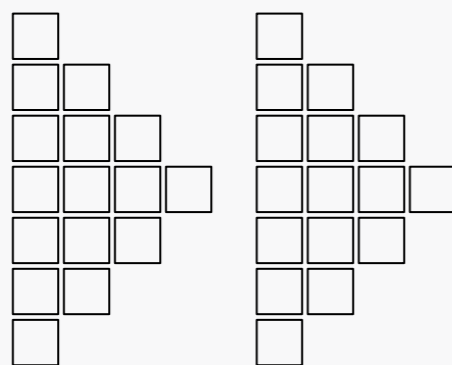

RÉFÉRENCE PAPER TIGER 075

TITRE CORRESPONDANCE

AUTEUR Simon BOUDVIN

TEINTE blanc

FORMAT L ≈ 140 cm x h ≈ 140 cm

MODULES



MOTIF

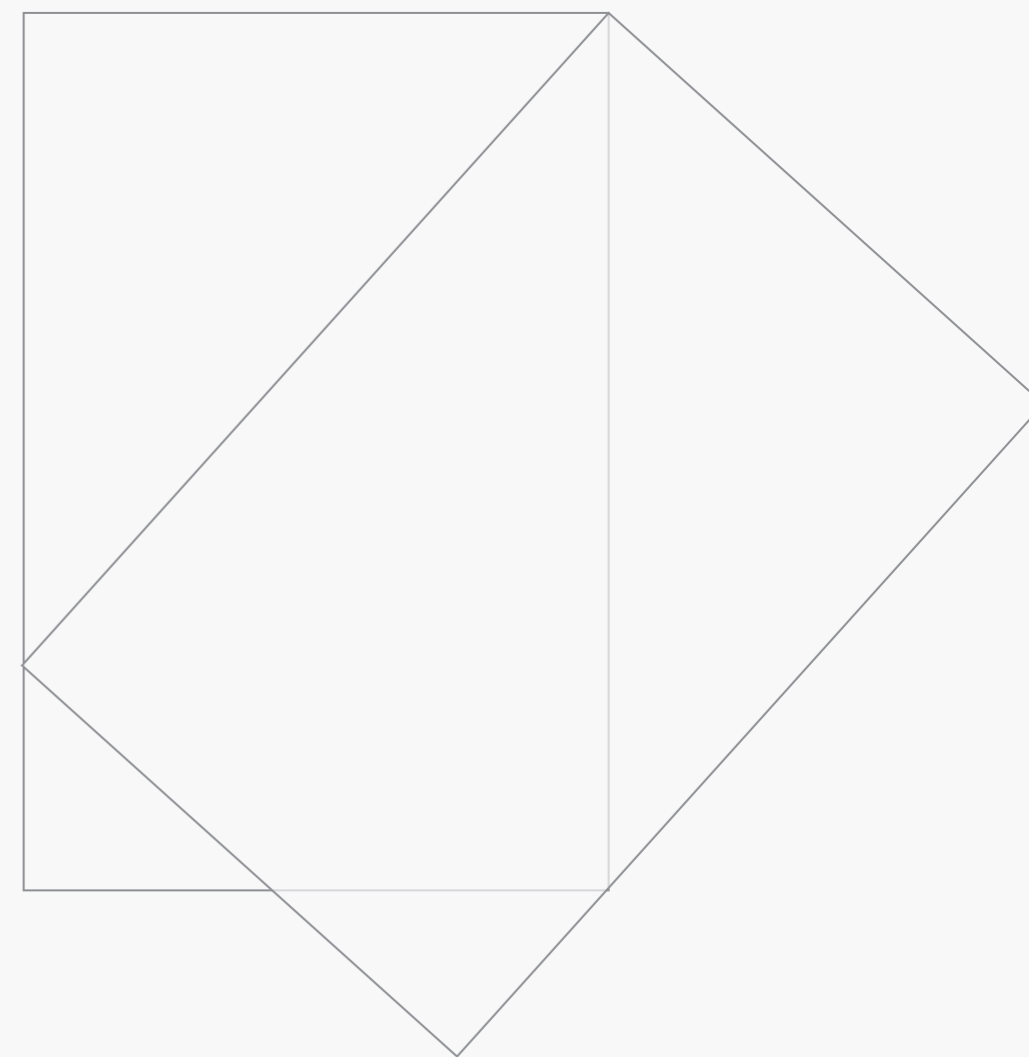

RÉFÉRENCE PAPER TIGER 075

TITRE CORRESPONDANCE

AUTEUR Simon BOUDVIN

TEINTE blanc

FORMAT L ≈ 140 cm x h ≈ 140 cm

1:33

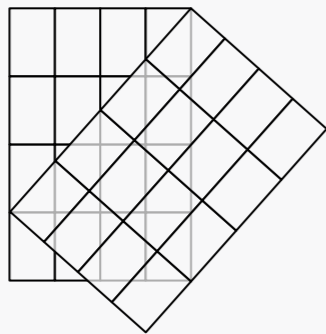

RÉFÉRENCE PAPER TIGER 076

TITRE LOOP

AUTEUR Emma COZZANI

TEINTE noir

FORMAT L ≈ 360 cm x h ≈ 60 cm

CONSIGNE LOOP est une portée musicale avec des barres de reprise.

MODULES



x 71



x 4

MOTIF



RÉFÉRENCE PAPER TIGER 076

TITRE LOOP

AUTEUR Emma COZZANI

TEINTE noir

FORMAT L ≈ 360 cm x h ≈ 60 cm

CONSIGNE LOOP est une portée musicale avec des barres de reprise.

PLIAGES



1:33

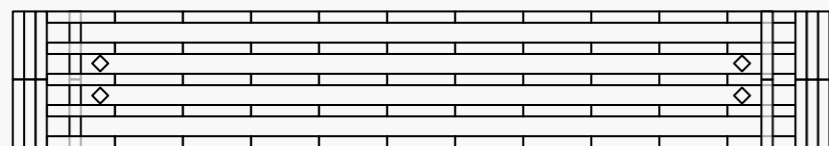

RÉFÉRENCE PAPER TIGER 077

TITRE STAIRCASE SPIRIT

AUTEUR Carl HURTIN

TEINTE Bleu Turquoise

FORMAT variable

CONSIGNE STAIRCASE SPIRIT est un escalier modulaire en quinconce.

Le motif ci-dessous est présenté à titre d'exemple.

MODULES

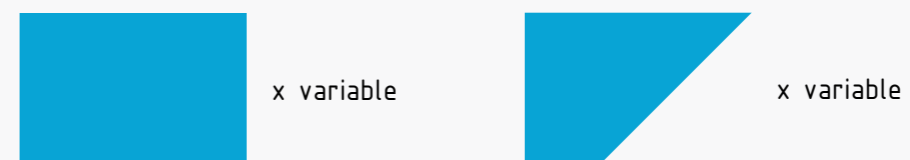

MOTIF

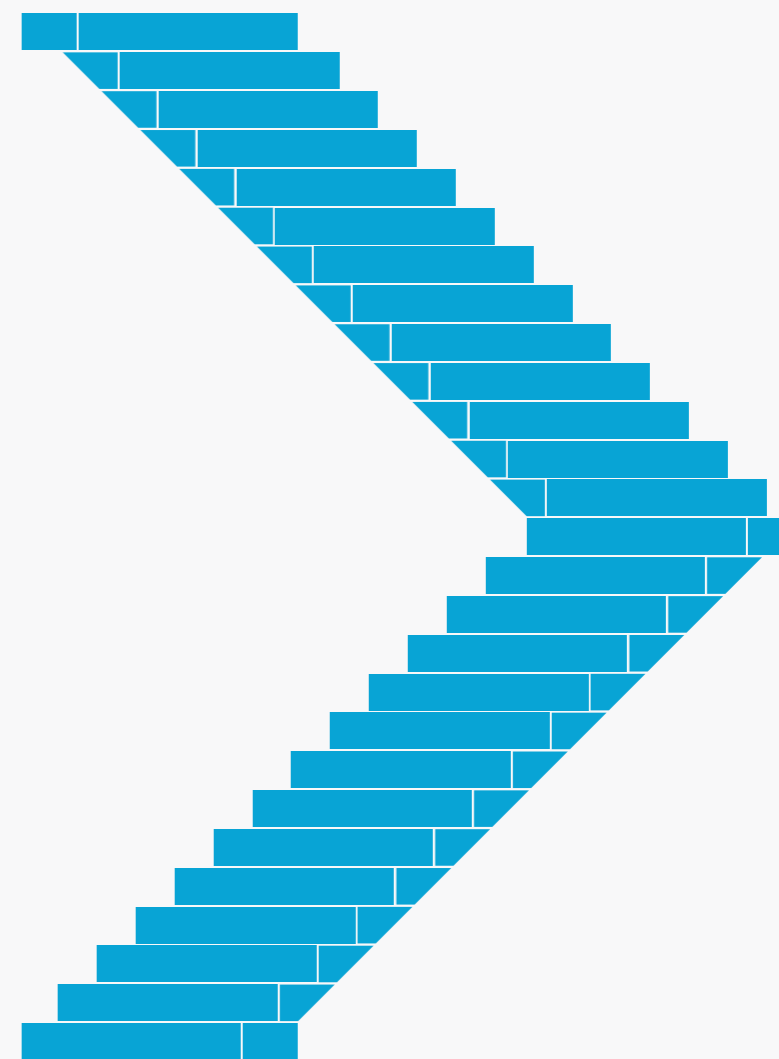

RÉFÉRENCE PAPER TIGER 077

TITRE STAIRCASE SPIRIT

AUTEUR Carl HURTIN

TEINTE Bleu Turquoise

FORMAT variable

CONSIGNE STAIRCASE SPIRIT est un escalier modulaire en quinconce.

PLIAGES

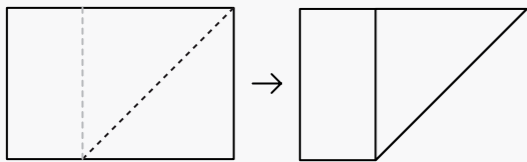

1:33

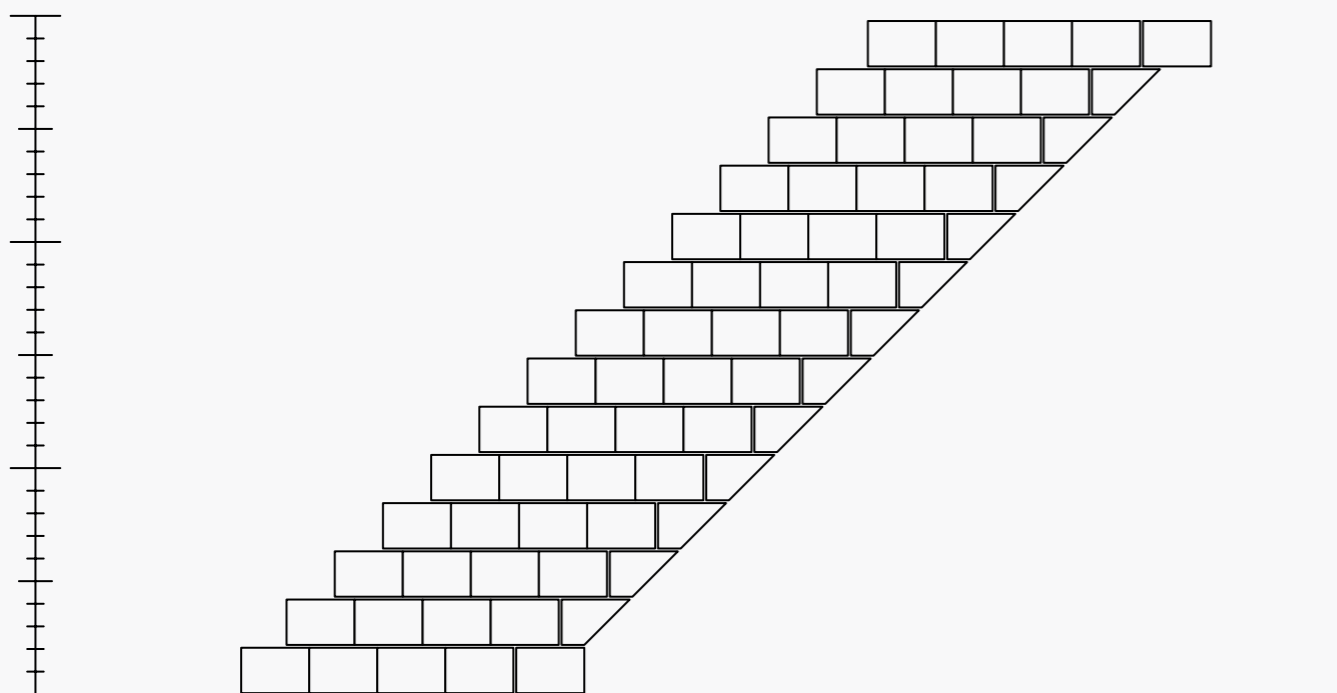

RÉFÉRENCE PAPER TIGER 078

TITRE ACME WAY OUT

AUTEUR Matthieu CLAINCHARD

TEINTE noir

FORMAT L ≈ 240 cm x h ≈ 270 cm

MODULES

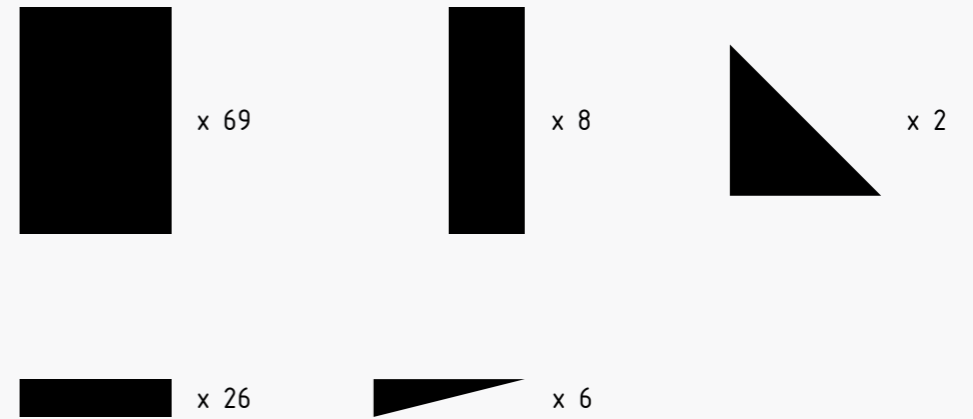

MOTIF

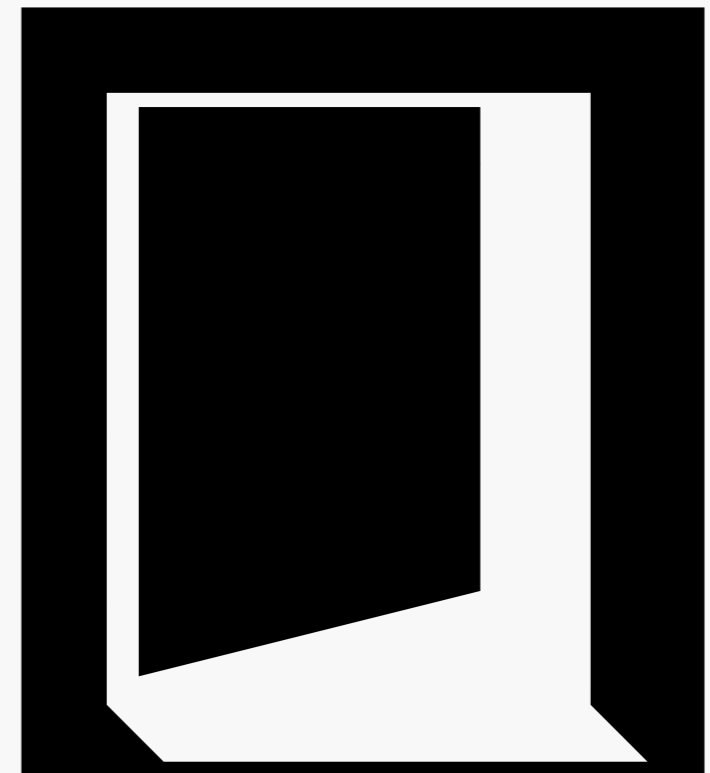

RÉFÉRENCE PAPER TIGER 078

TITRE ACME WAY OUT

AUTEUR Matthieu CLAINCHARD

TEINTE noir

FORMAT L ≈ 240 cm x h ≈ 270 cm

PLIAGES

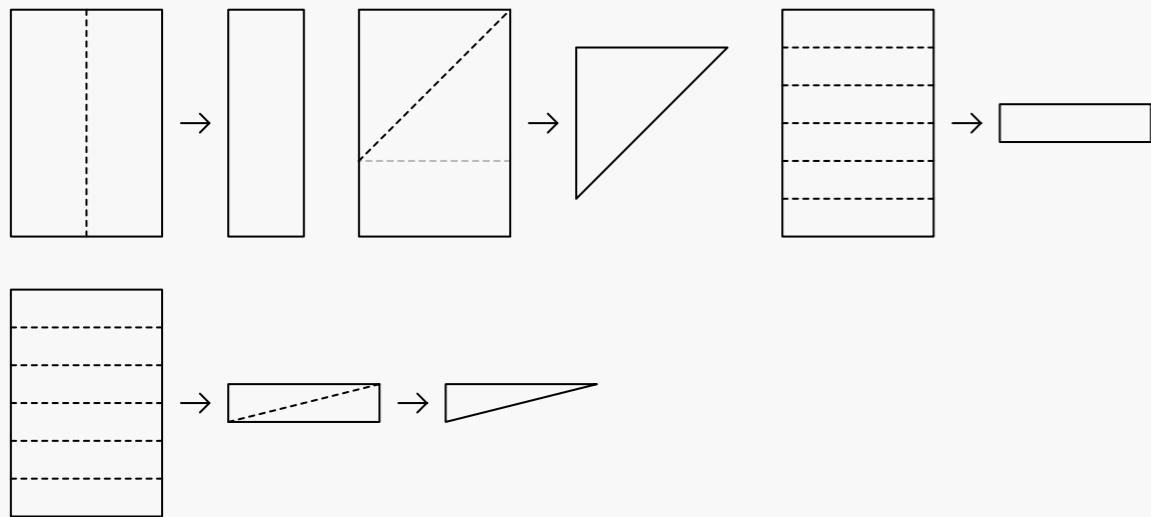

1:33

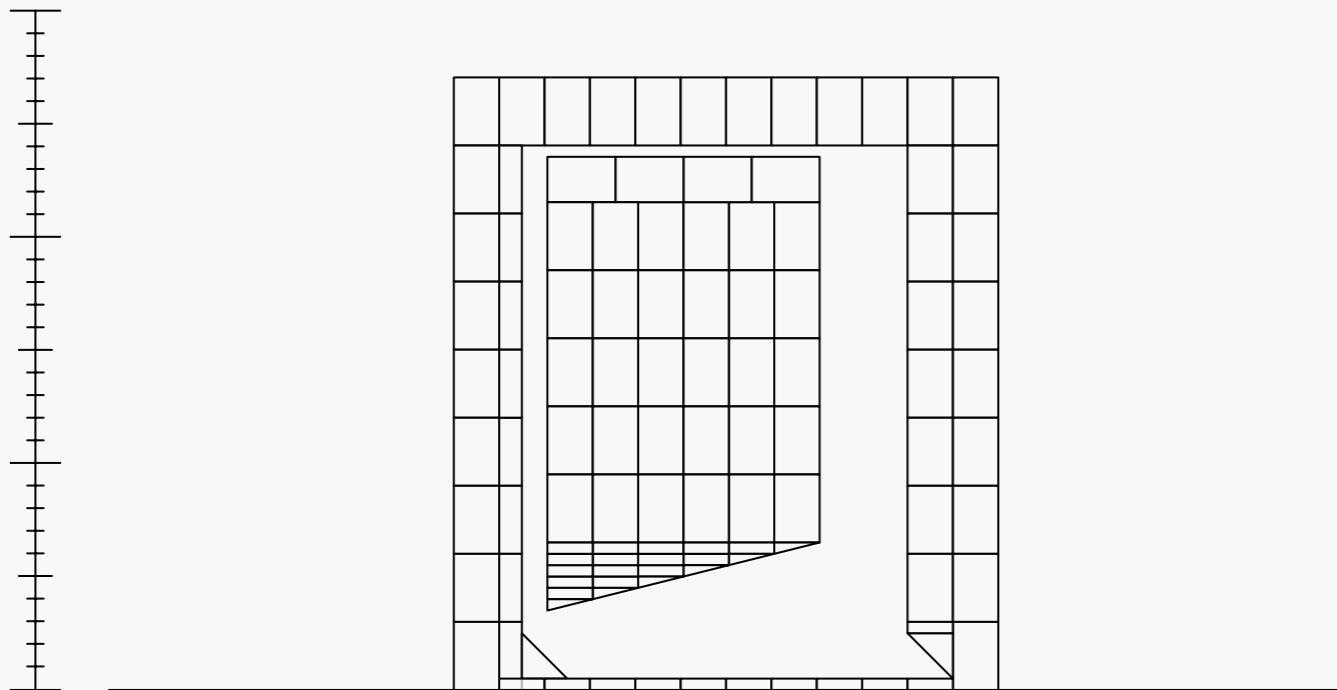

RÉFÉRENCE PAPER TIGER 079

TITRE ANCRES

AUTEUR Alex CHEVALIER

TEINTE noir

FORMAT L ≈ 50 cm x h ≈ 50 cm (chaque)

CONSIGNE ANCRES doit être activé au coin en bas d'un bâtiment.

MODULES



MOTIF



RÉFÉRENCE PAPER TIGER 079

TITRE ANCREs

AUTEUR Alex CHEVALIER

TEINTE noir

FORMAT L ≈ 50 cm x h ≈ 50 cm (chaque)

CONSIGNE ANCREs doit être activé au coin en bas d'un bâtiment.

PLIAGES

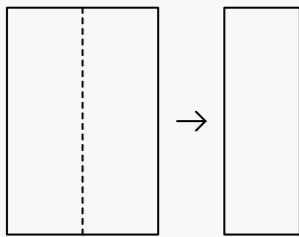

1:33

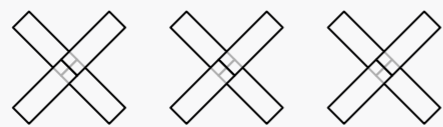
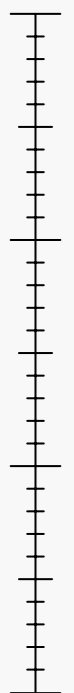

RÉFÉRENCE PAPER TIGER 080

TITRE PROPOSAL FOR A MONUMENT

AUTEUR Filippo MINELLI

TEINTE Gris Perle

FORMAT L ≈ 690 cm x h ≈ 400 cm

MODULES

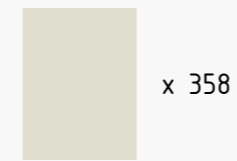

MOTIF



RÉFÉRENCE PAPER TIGER 080

TITRE PROPOSAL FOR A MONUMENT

AUTEUR Filippo MINELLI

TEINTE Gris Perle

FORMAT L ≈ 690 cm x h ≈ 400 cm

PLIAGES

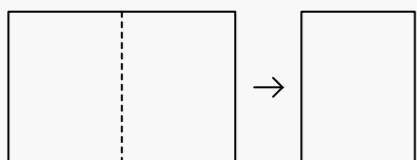

1:72

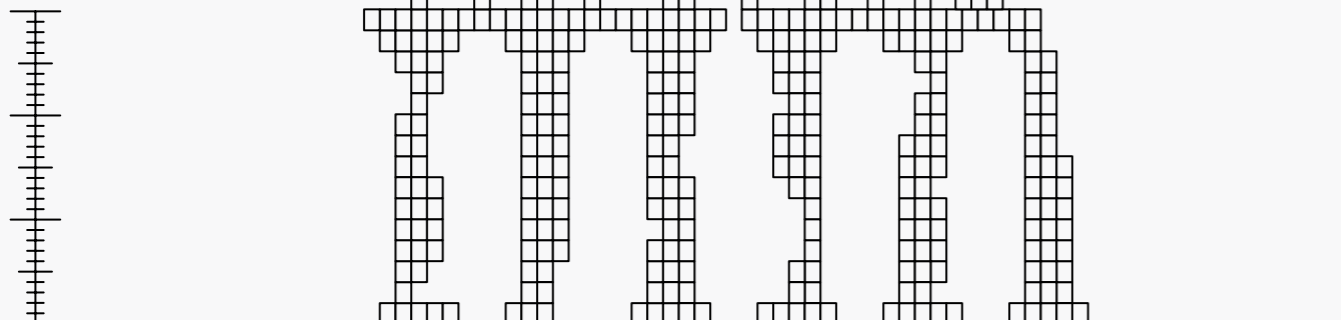

RÉFÉRENCE PAPER TIGER 081

TITRE ++++++

AUTEUR John CORNU

TEINTE noir

FORMAT L ≈ 120 cm x h ≈ 170 cm

CONSIGNE ++++++ doit être activé sur un mur neutre, clair ou transparent, de couleur blanche, blanc cassé, ou gris pâle. Il doit être centré sur la surface où il est installé – en portrait si le mur est vertical, en paysage si le mur est horizontal –, et son centre doit être positionné à 160 cm du sol. Chaque module présente deux déchirures continues sur l'ensemble du format : l'une dans le sens de la hauteur, l'autre dans le sens de la largeur. Le dessin des déchirures est laissé à l'appréciation de celui ou celle qui active la notice.

Le motif ci-dessous est présenté à titre d'exemple.

MODULES

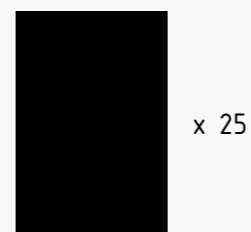

MOTIF

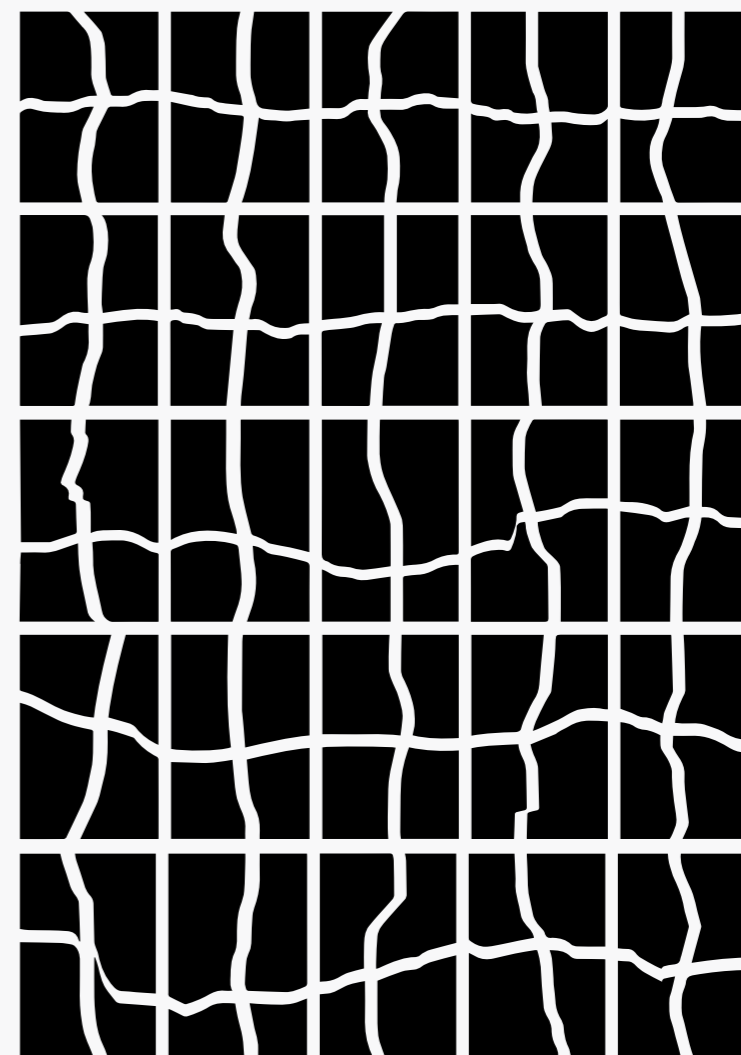

RÉFÉRENCE PAPER TIGER 081

TITRE ++++++

AUTEUR John CORNU

TEINTE noir

FORMAT L ≈ 120 cm x h ≈ 170 cm

CONSIGNE ++++++ doit être activé sur un mur neutre, clair ou transparent, de couleur blanche, blanc cassé, ou gris pâle. Il doit être centré sur la surface où il est installé – en portrait si le mur est vertical, en paysage si le mur est horizontal –, et son centre doit être positionné à 160 cm du sol. Chaque module présente deux déchirures continues sur l'ensemble du format : l'une dans le sens de la hauteur, l'autre dans le sens de la largeur. Le dessin des déchirures est laissé à l'appréciation de celui ou celle qui active la notice.

Le motif ci-dessous est présenté à titre d'exemple.

1:33

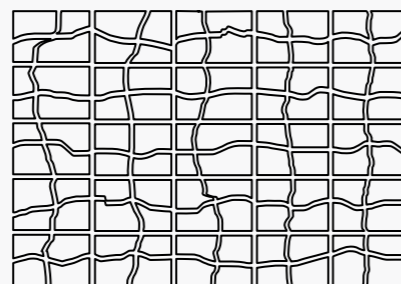
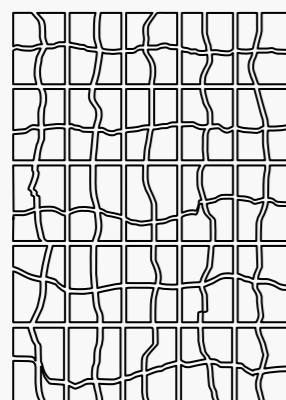

RÉFÉRENCE PAPER TIGER 082

TITRE MAISON PHOÉNIX

AUTEUR Antonio GALLEGO

TEINTE Bleu Turquoise

FORMAT L ≈ 400 cm x h ≈ 290 cm

CONSIGNE MAISON PHOÉNIX peut être activé homothétiquement en miniature ou en monumental, à condition que le motif ne soit jamais à échelle humaine.

MODULES



x 81



x 6



x 2

MOTIF



RÉFÉRENCE PAPER TIGER 082

TITRE MAISON PHOÉNIX

AUTEUR Antonio GALLEGO

TEINTE Bleu Turquoise

FORMAT L ≈ 400 cm x h ≈ 290 cm

CONSIGNE MAISON PHOÉNIX peut être activé homothétiquement en miniature ou en monumental, à condition que le motif ne soit jamais à échelle humaine.

PLIAGES

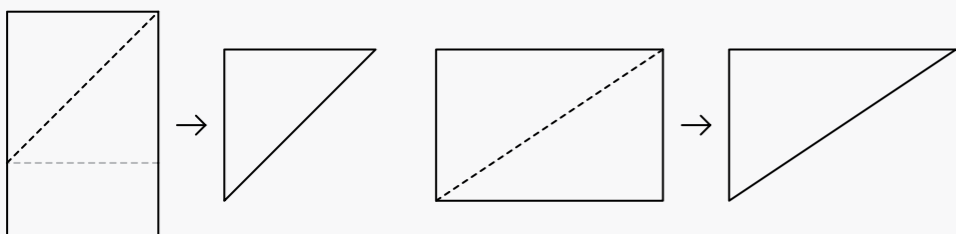

1:33

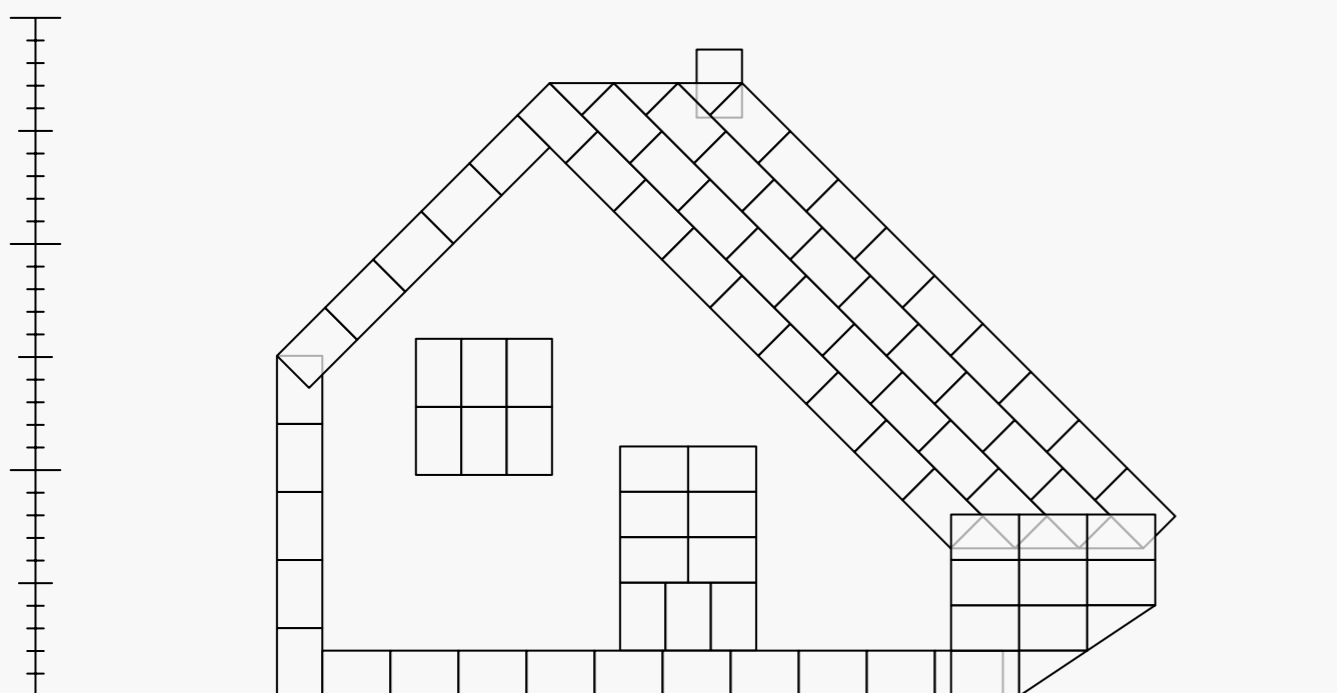

RÉFÉRENCE PAPER TIGER 083

TITRE UNFOLDED CUBE

AUTEUR Fayçal BAGRICHE

TEINTE noir

FORMAT L ≈ 120 cm x h ≈ 160 cm

CONSIGNE La hauteur ainsi que l'échelle de UNFOLDED CUBE est laissé à l'appréciation de celui ou celle qui active la notice.

MODULES

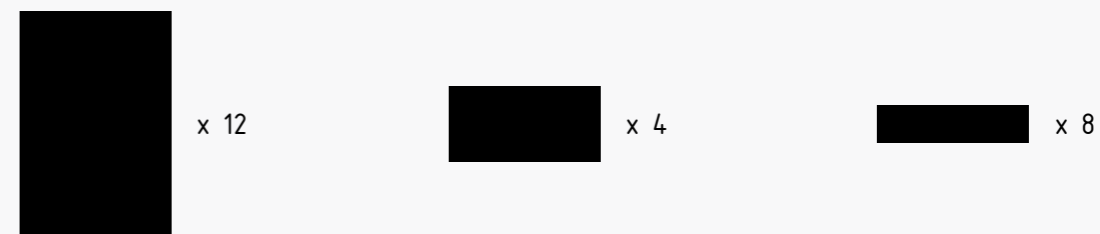

MOTIF

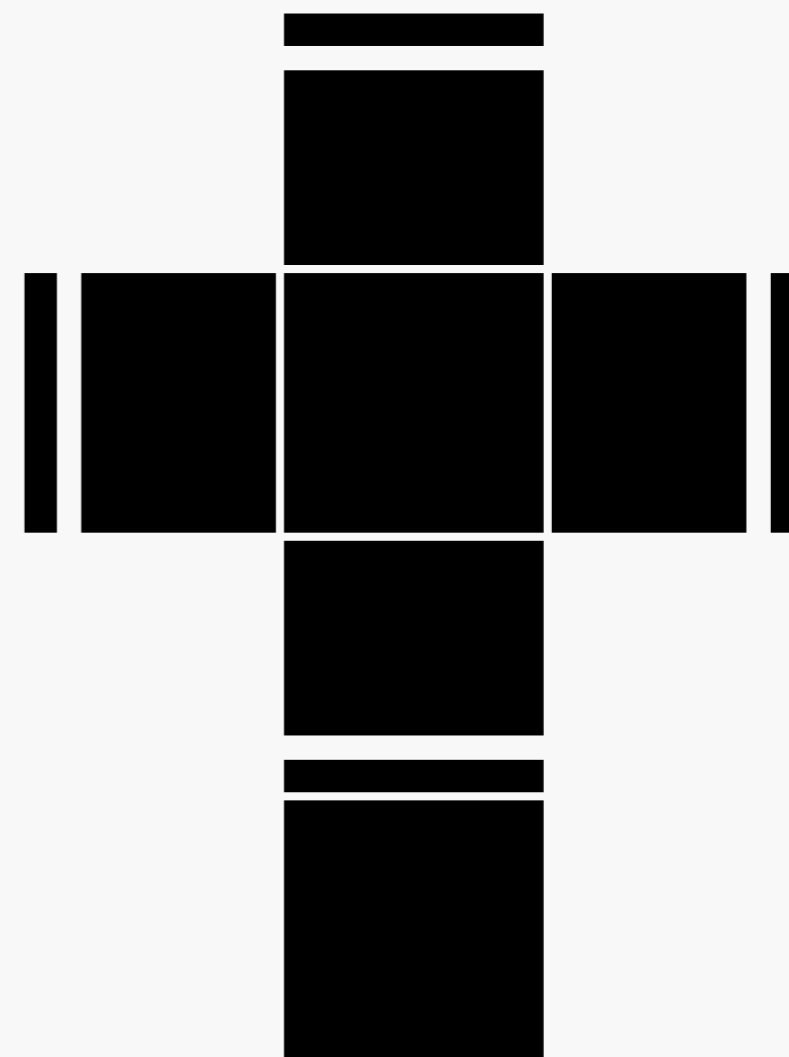

RÉFÉRENCE PAPER TIGER 083

TITRE UNFOLDED CUBE

AUTEUR Fayçal BAGRICHE

TEINTE noir

FORMAT L ≈ 120 cm x h ≈ 160 cm

CONSIGNE La hauteur ainsi que l'échelle de UNFOLDED CUBE est laissé à l'appréciation de celui ou celle qui active la notice.

PLIAGES

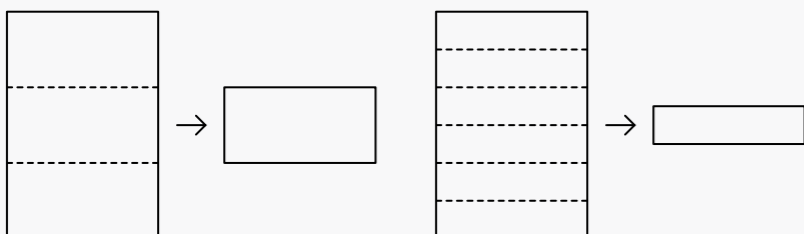

1:33

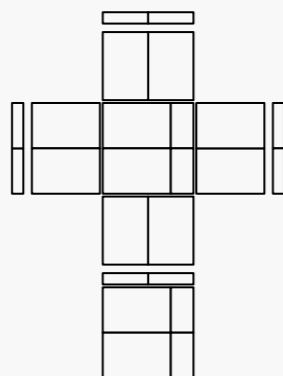

RÉFÉRENCE PAPER TIGER 084

TITRE NOW!

AUTEUR Tania MOURAUD

TEINTE noir

FORMAT L ≈ 300 cm x h ≈ 300 cm

MODULES



MOTIF

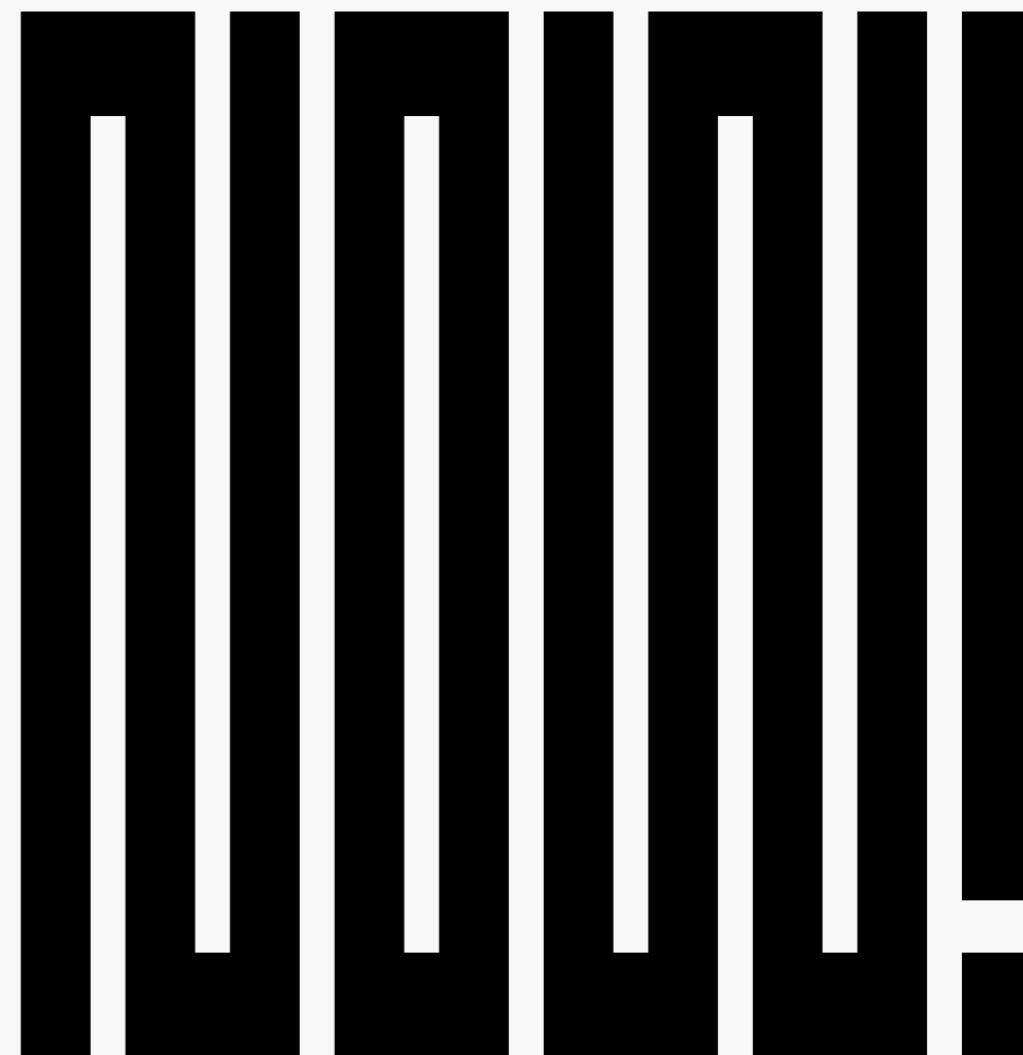

RÉFÉRENCE PAPER TIGER 084

TITRE NOW!

AUTEUR Tania MOURAUD

TEINTE noir

FORMAT L ≈ 300 cm x h ≈ 300 cm

1:33

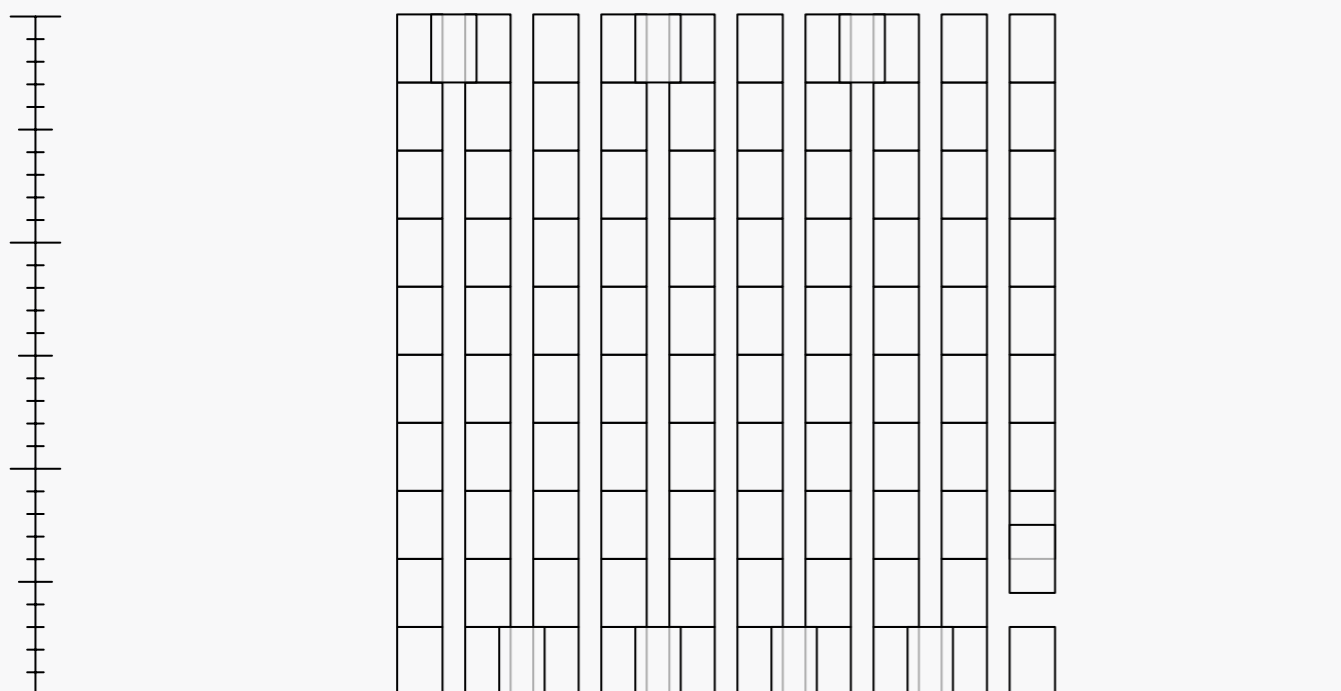

RÉFÉRENCE PAPER TIGER 085

TITRE BUT FANTÔME

AUTEUR Vincent CHEVILLON

TEINTE blanc

FORMAT L ≈ 720 cm x h ≈ 250 cm

MODULES



MOTIF

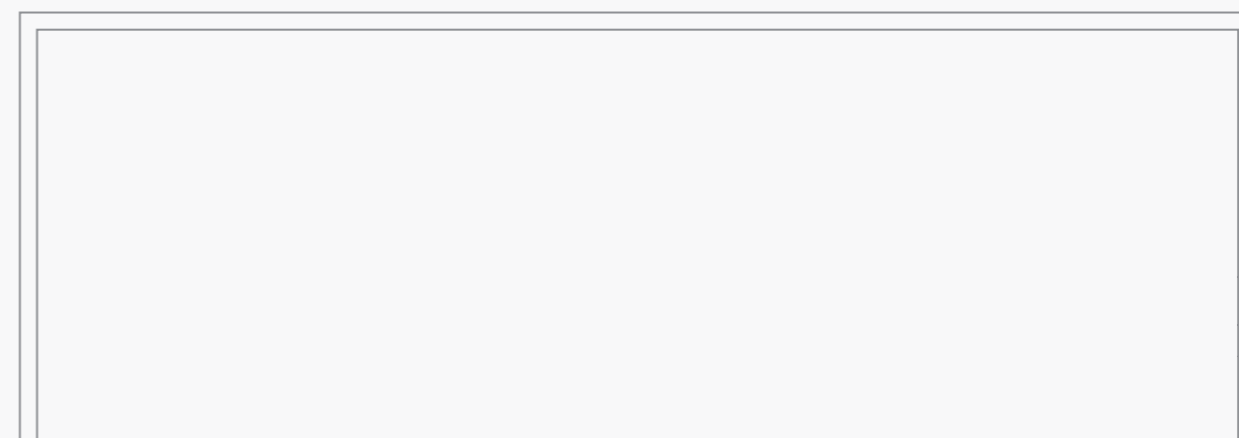

RÉFÉRENCE PAPER TIGER 085

TITRE BUT FANTÔME

AUTEUR Vincent CHEVILLON

TEINTE blanc

FORMAT L ≈ 720 cm x h ≈ 250 cm

PLIAGES

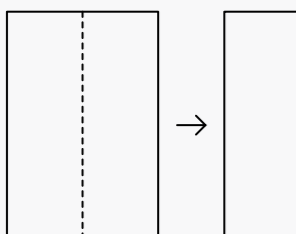

1:72

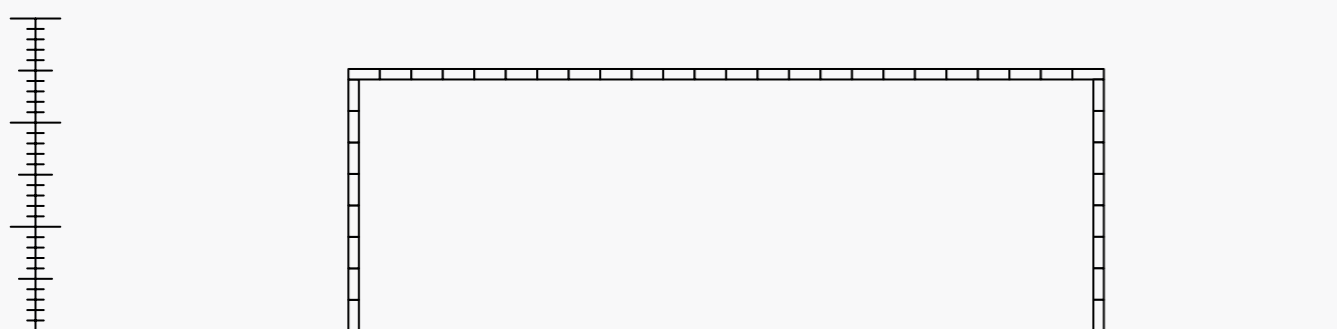

RÉFÉRENCE PAPER TIGER 086

TITRE LOI DU 21 JUILLET 1881

AUTEUR FORMES VIVES

TEINTE noir

FORMAT L ≈ 730 cm x h ≈ 330 cm

MODULES



MOTIF

**INTERDIT  
D'AFFICHER**

RÉFÉRENCE PAPER TIGER 086

TITRE LOI DU 21 JUILLET 1881

AUTEUR FORMES VIVES

TEINTE noir

FORMAT L ≈ 730 cm x h ≈ 330 cm

1:72

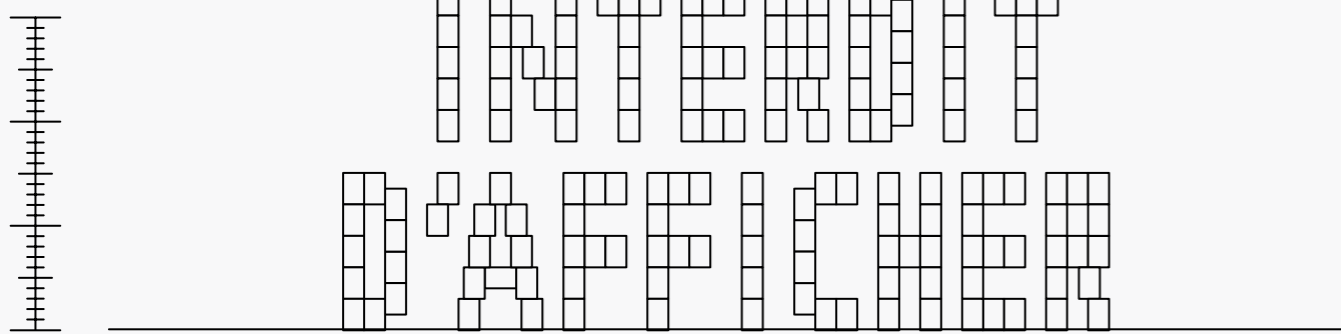

RÉFÉRENCE PAPER TIGER 087

TITRE ISO

AUTEUR Audrey OHLMANN

TEINTE noir

FORMAT L ≈ 170 cm x h ≈ 130 cm

MODULES

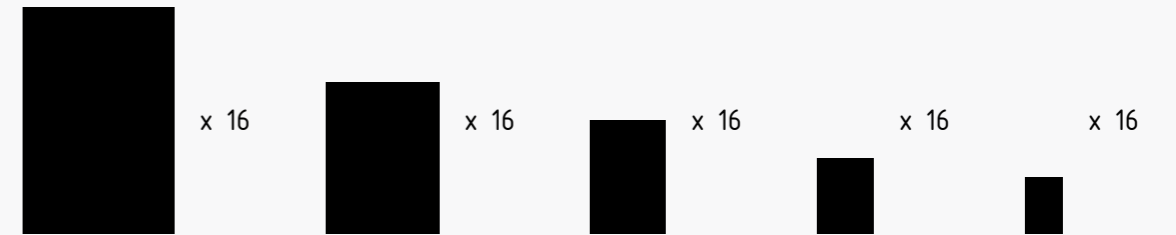

MOTIF



RÉFÉRENCE PAPER TIGER 087

TITRE ISO

AUTEUR Audrey OHLMANN

TEINTE noir

FORMAT L ≈ 170 cm x h ≈ 130 cm

PLIAGES

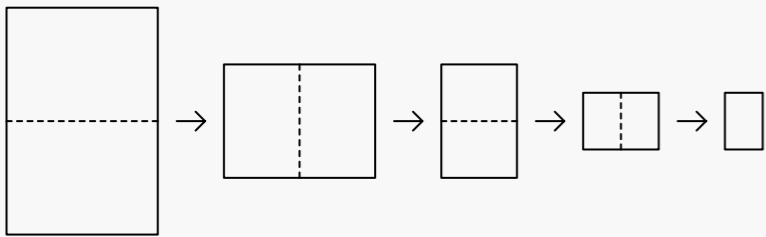

1:33

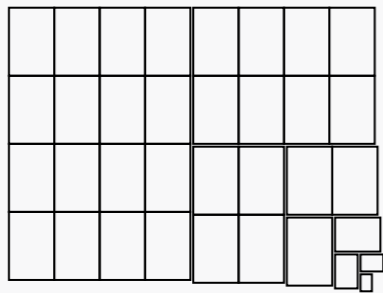

RÉFÉRENCE PAPER TIGER 088

TITRE SOS

AUTEUR Vincent ZUCCA

TEINTE Gris Acier

FORMAT L ≈ 1040 cm x h ≈ 60 cm

MODULES

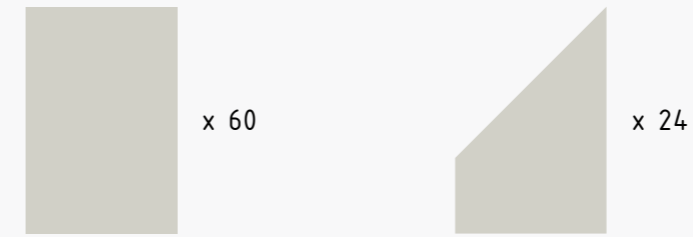

MOTIF



RÉFÉRENCE PAPER TIGER 088

TITRE SOS

AUTEUR Vincent ZUCCA

TEINTE Gris Acier

FORMAT L ≈ 1040 cm x h ≈ 60 cm

PLIAGES

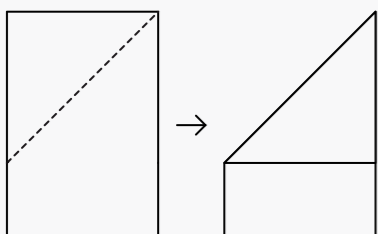

1:72

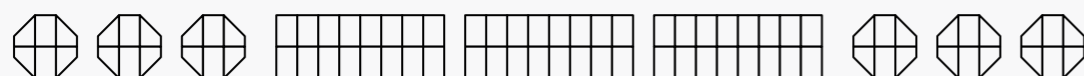

RÉFÉRENCE PAPER TIGER 089

TITRE PARCOURS DE SANTÉ

AUTEUR Thomas GEIGER

TEINTE Bleu Turquoise

FORMAT L ≈ 120 cm x h ≈ 130 cm, L ≈ 210 cm x h ≈ 190 cm, L ≈ 190 cm x h ≈ 90 cm,  
L ≈ 170 cm x h ≈ 210 cm, L ≈ 200 cm x h ≈ 110 cm, L ≈ 220 cm x h ≈ 130 cm,  
L ≈ 160 cm x h ≈ 180 cm

CONSIGNE Les 7 motifs qui constituent PARCOURS DE SANTÉ doivent être installés en 7 lieux différents, comme autant d'exercices d'un même parcours.

MODULES

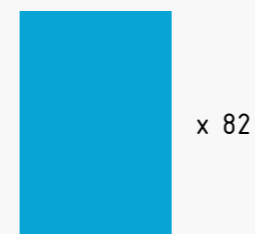

MOTIF

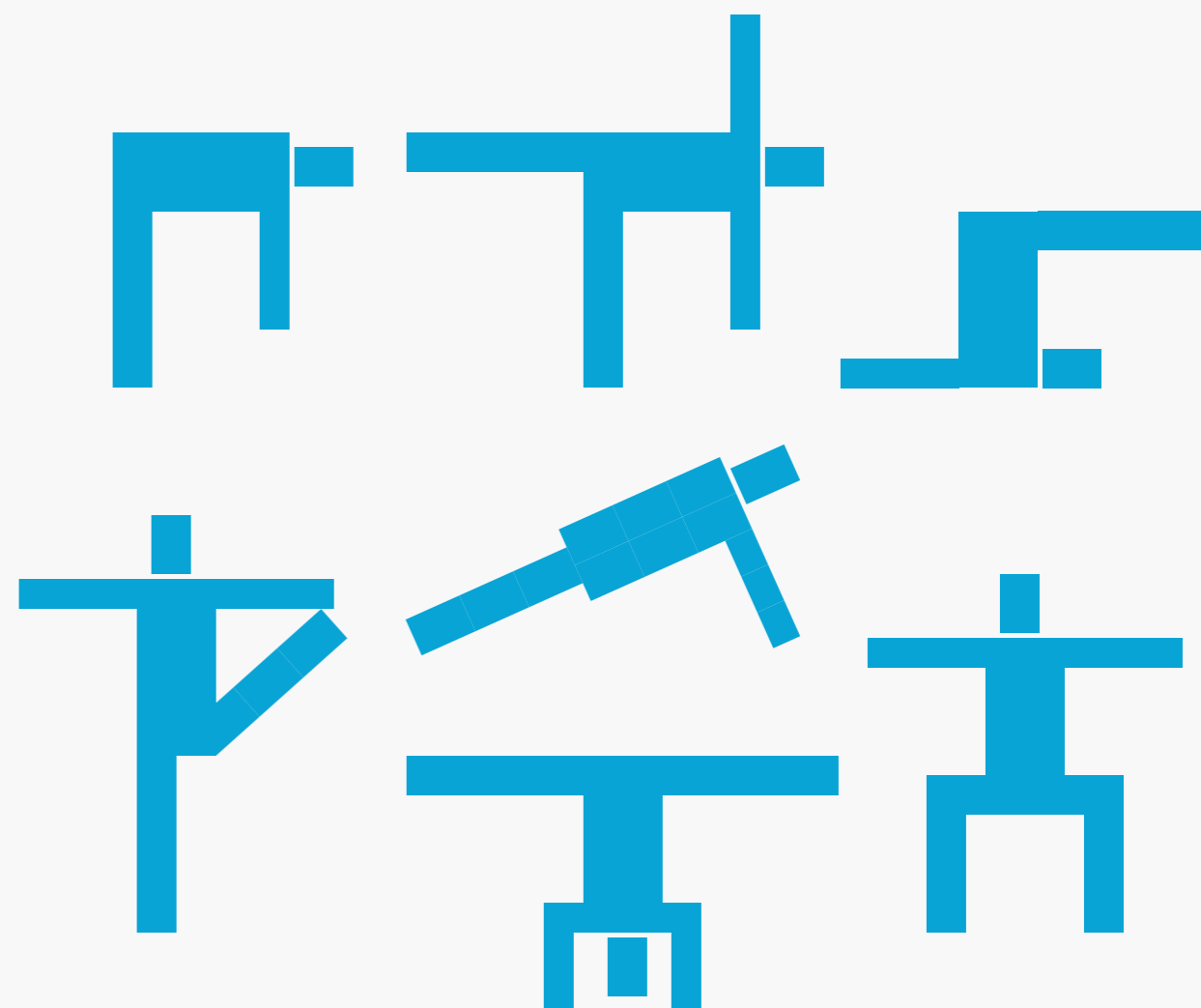

RÉFÉRENCE PAPER TIGER 089

TITRE PARCOURS DE SANTÉ

AUTEUR Thomas GEIGER

TEINTE Bleu Turquoise

FORMAT L ≈ 120 cm x h ≈ 130 cm, L ≈ 210 cm x h ≈ 190 cm, L ≈ 190 cm x h ≈ 90 cm,  
L ≈ 170 cm x h ≈ 210 cm, L ≈ 200 cm x h ≈ 110 cm, L ≈ 220 cm x h ≈ 130 cm,  
L ≈ 160 cm x h ≈ 180 cm

CONSIGNE Les 7 motifs qui constituent PARCOURS DE SANTÉ doivent être installés en 7 lieux différents, comme autant d'exercices d'un même parcours.

PLIAGES

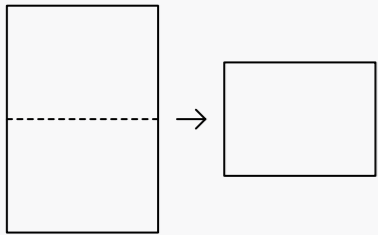

1:33

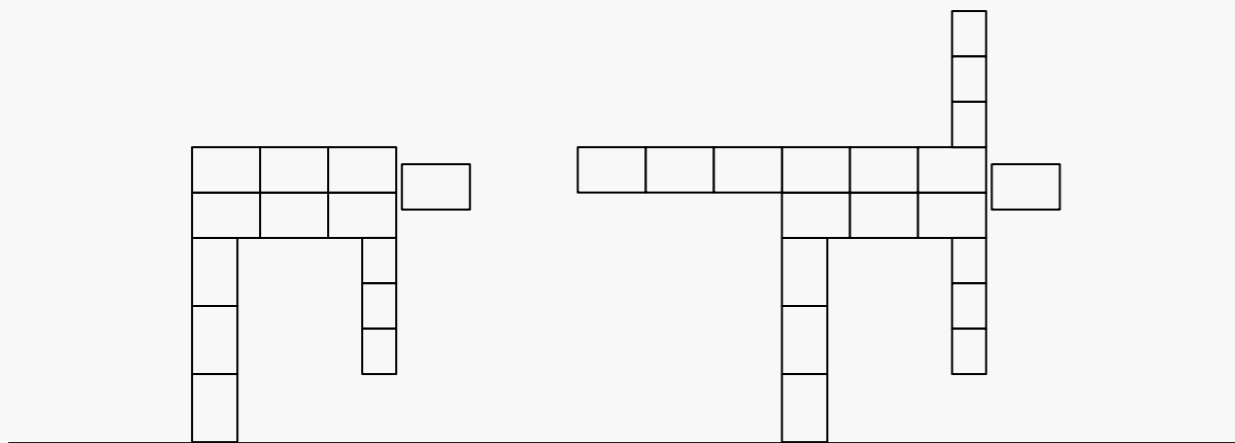
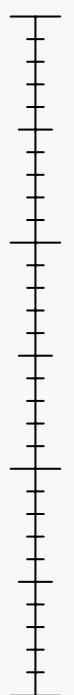

RÉFÉRENCE PAPER TIGER 089

TITRE PARCOURS DE SANTÉ

AUTEUR Thomas GEIGER

TEINTE Bleu Turquoise

FORMAT L ≈ 120 cm x h ≈ 130 cm, L ≈ 210 cm x h ≈ 190 cm, L ≈ 190 cm x h ≈ 90 cm,  
L ≈ 170 cm x h ≈ 210 cm, L ≈ 200 cm x h ≈ 110 cm, L ≈ 220 cm x h ≈ 130 cm,  
L ≈ 160 cm x h ≈ 180 cm

CONSIGNE Les 7 motifs qui constituent PARCOURS DE SANTÉ doivent être installés en 7 lieux différents, comme autant d'exercices d'un même parcours.

1:33

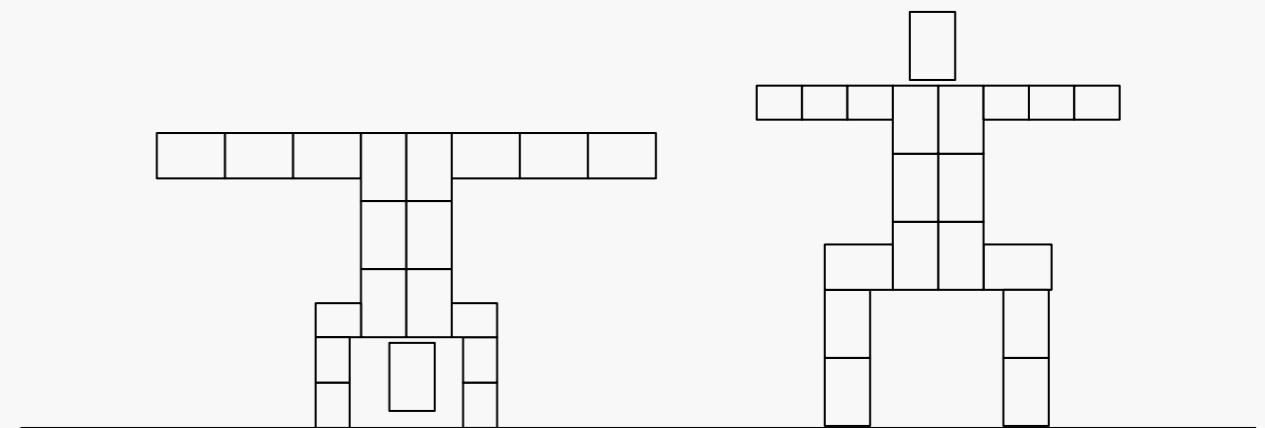
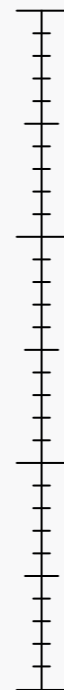
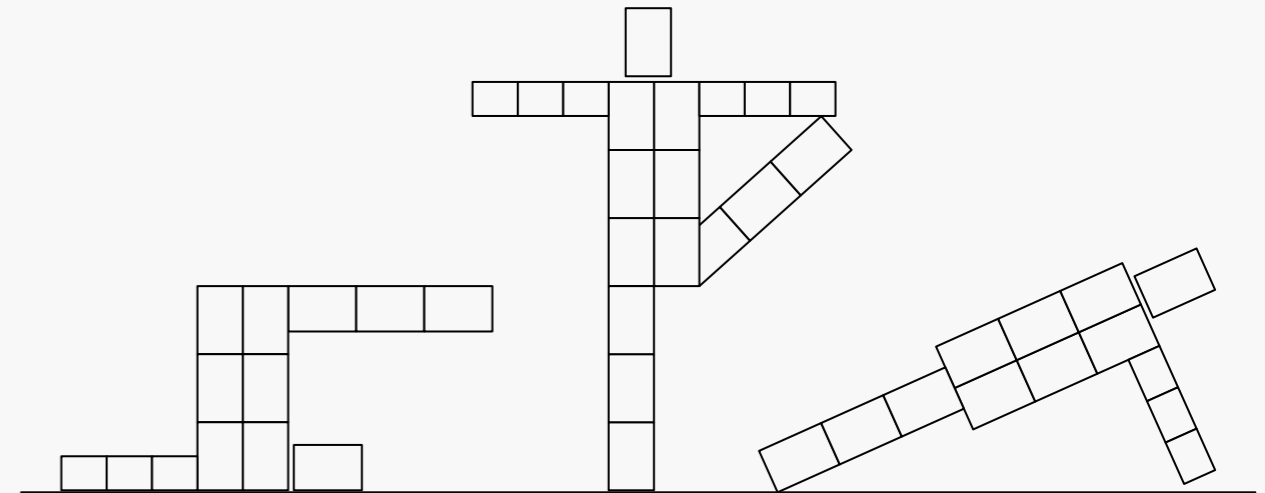
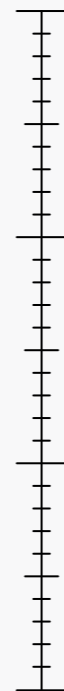

RÉFÉRENCE PAPER TIGER 090

TITRE [WHISPERS]

AUTEUR Marion BALAC

TEINTE Jaune Soleil

FORMAT L ≈ 1040 cm x h ≈ 400 cm

MODULES

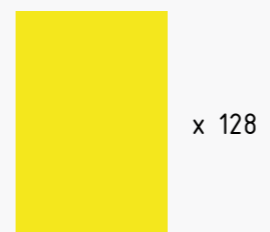

MOTIF

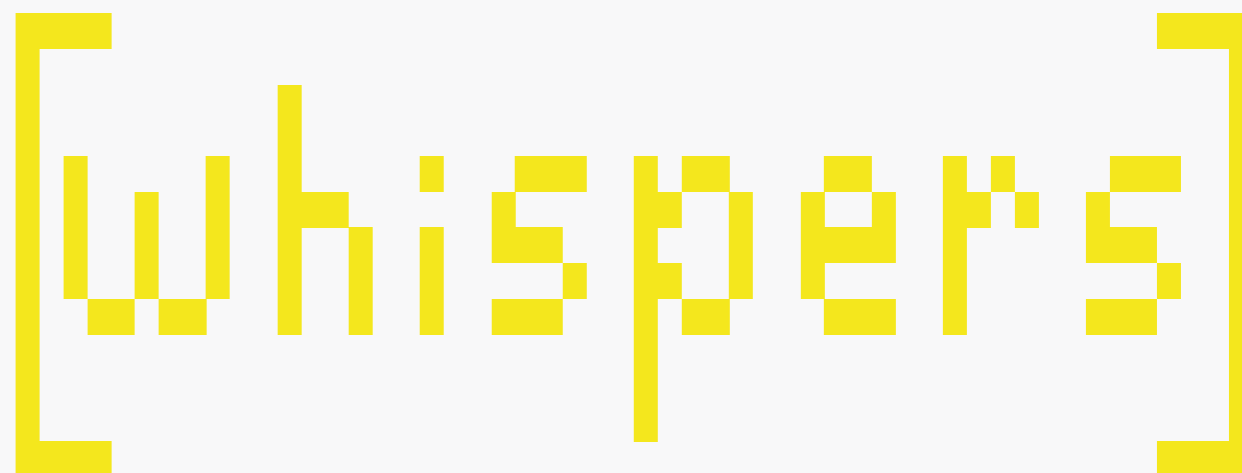

RÉFÉRENCE PAPER TIGER 090

TITRE [WHISPERS]

AUTEUR Marion BALAC

TEINTE Jaune Soleil

FORMAT L ≈ 1040 cm x h ≈ 400 cm

1:72

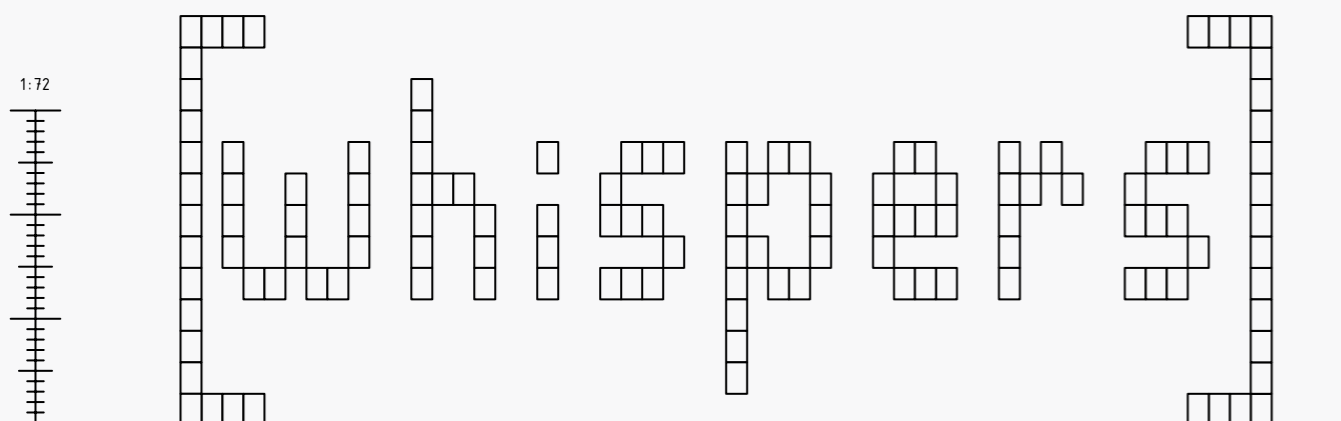

RÉFÉRENCE PAPER TIGER 091

TITRE CCTV

AUTEUR Thomas LASBOUYGUES

TEINTE variable

FORMAT L ≈ 100 cm x h ≈ 60 cm

CONSIGNE CCTV est un motif de caméra de surveillance. Il doit être installé dans un angle en hauteur. La tête de la caméra peut être orientée selon la préférence. Le motif peut être rétréci homothétiquement à l'échelle d'une caméra de surveillance.

Le motif ci-dessous est présenté à titre d'exemple.

MODULES

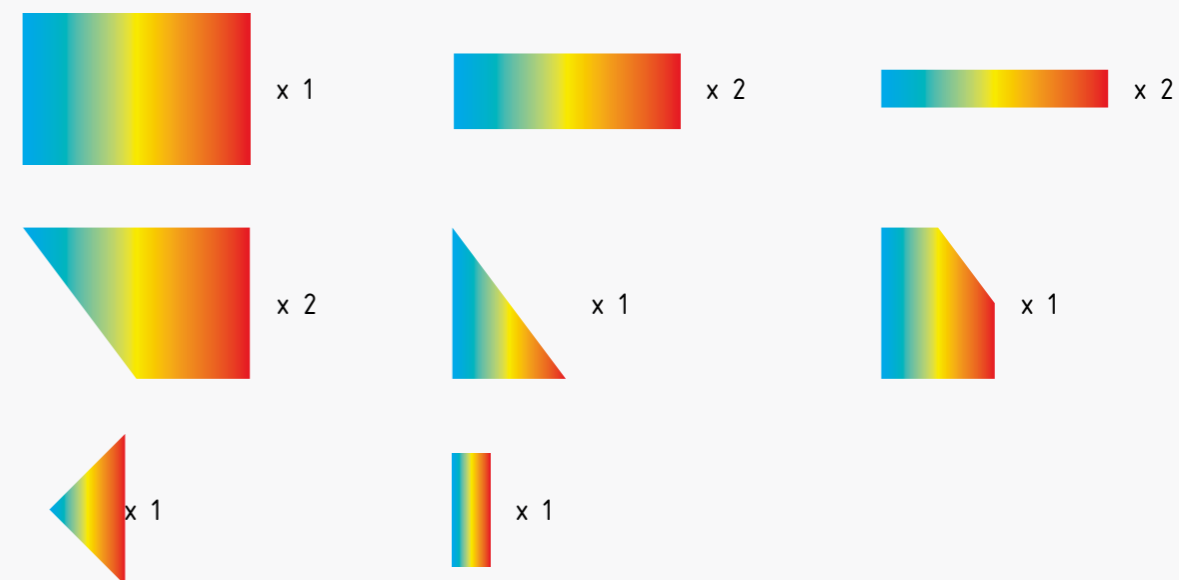

MOTIF



RÉFÉRENCE PAPER TIGER 091

TITRE CCTV

AUTEUR Thomas LASBOUYGUES

TEINTE variable

FORMAT L ≈ 100 cm x h ≈ 60 cm

CONSIGNE CCTV est un motif de caméra de surveillance. Il doit être installé dans un angle en hauteur. La tête de la caméra peut être orientée selon la préférence. Le motif peut être rétréci homothétiquement à l'échelle d'une caméra de surveillance.

PLIAGES

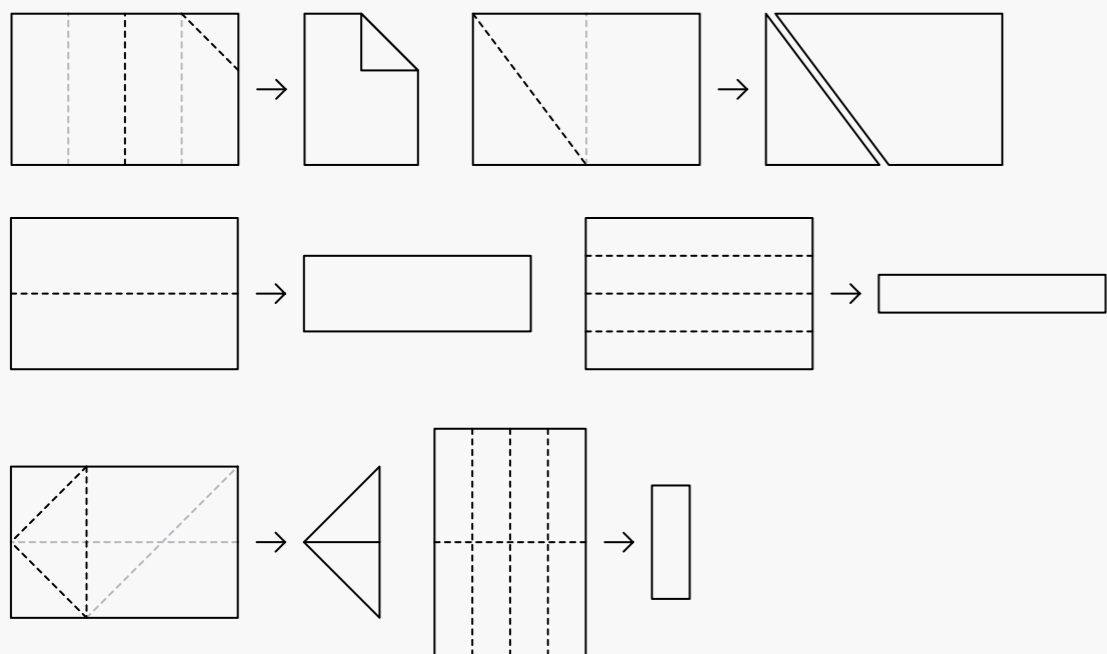

1:33

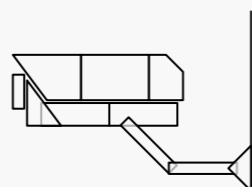

RÉFÉRENCE PAPER TIGER 092

TITRE 5 4 3 2 1 0

AUTEUR Eva TAULOIS

TEINTE Canari, Saumon ou Bleu Vif

FORMAT L ≈ 330 cm x h ≈ 120 cm

Le motif ci-dessous est présenté à titre d'exemple.

MODULES

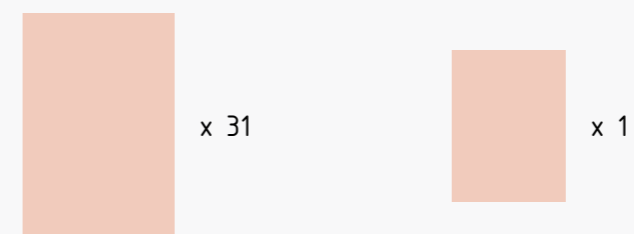

MOTIF

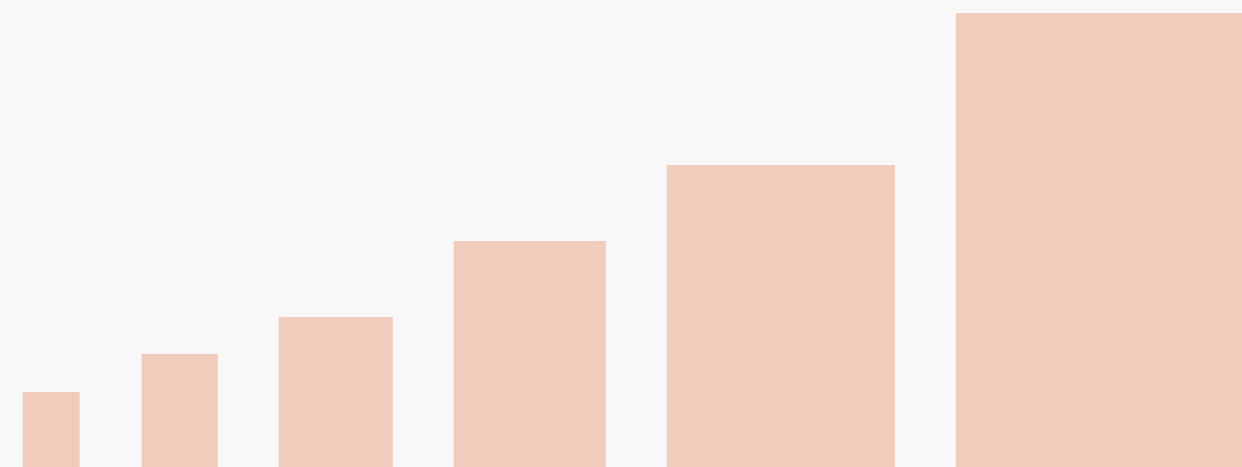

RÉFÉRENCE PAPER TIGER 092

TITRE 5 4 3 2 1 0

AUTEUR Eva TAULOIS

TEINTE Canari, Saumon ou Bleu Vif

FORMAT L ≈ 330 cm x h ≈ 120 cm

PLIAGES

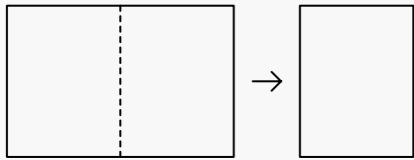

1:33

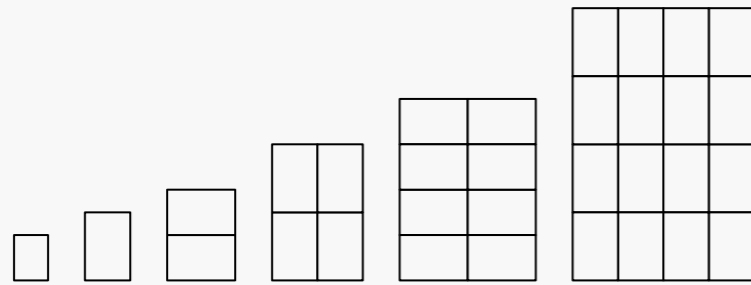

RÉFÉRENCE PAPER TIGER 093

TITRE RIVAGE URBAIN

AUTEUR Arthur POUTIGNAT

TEINTE Bleu Turquoise

FORMAT L ≈ 300 cm x h ≈ 100 cm

MODULES



MOTIF

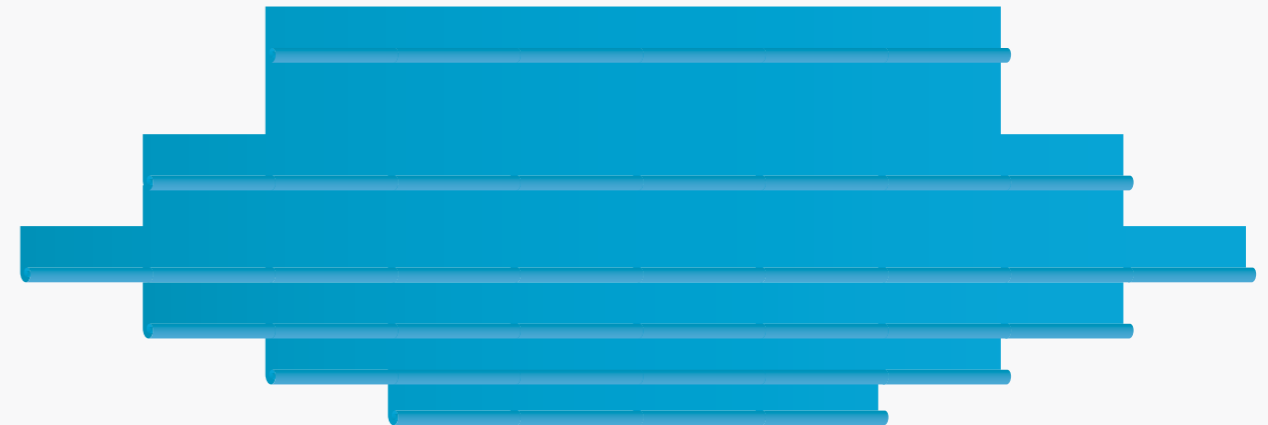

RÉFÉRENCE PAPER TIGER 093

TITRE RIVAGE URBAIN

AUTEUR Arthur POUTIGNAT

TEINTE Bleu Turquoise

FORMAT L ≈ 300 cm x h ≈ 100 cm

PLIAGES

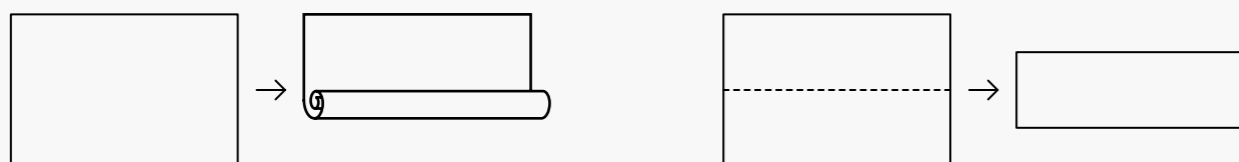

1:33

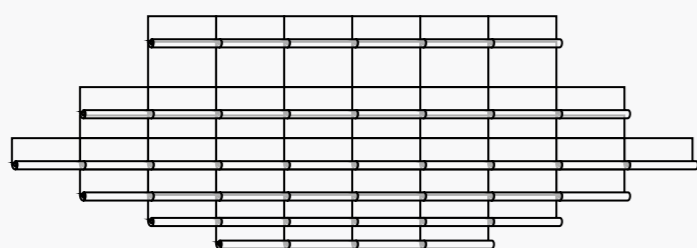

RÉFÉRENCE PAPER TIGER 094

TITRE SIGNALÉTIQUE POUR L'USUEL POPULAIRE

AUTEUR Jeanne OSSWALD GOUZI

TEINTE Vert Menthe

FORMAT L ≈ 50 cm x h ≈ 70 cm

CONSIGNE SIGNALÉTIQUE POUR L'USUEL POPULAIRE est utilisé comme indication visuelle et géographique des espaces et des lieux impliqués dans les projets de l'Usuel Populaire – actions d'artistes pour l'autonomie de l'individu.

MODULES

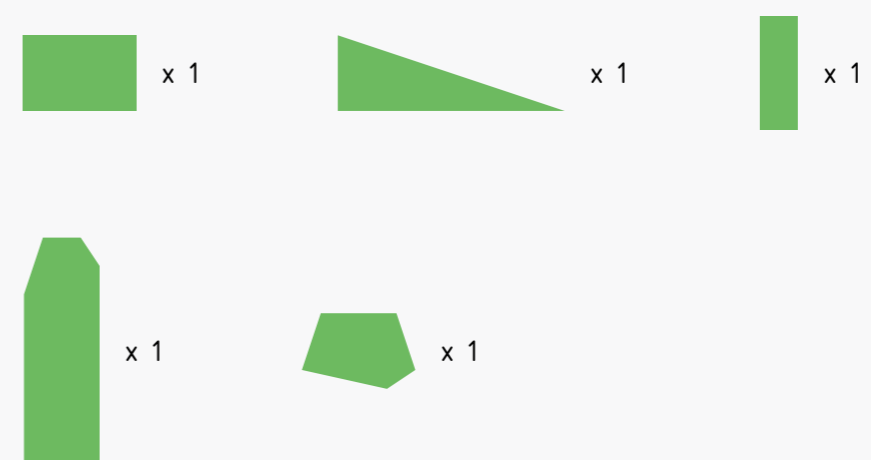

MOTIF

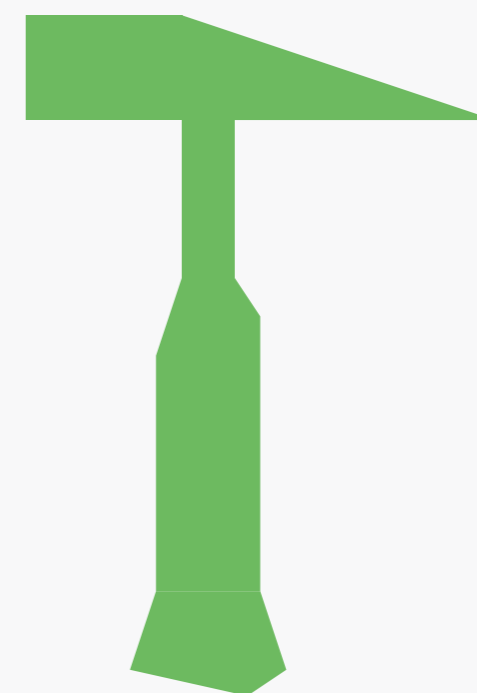

RÉFÉRENCE PAPER TIGER 094

TITRE SIGNALÉTIQUE POUR L'USUEL POPULAIRE

AUTEUR Jeanne OSSWALD GOUZI

TEINTE Vert Menthe

FORMAT L ≈ 50 cm x h ≈ 70 cm

CONSIGNE SIGNALÉTIQUE POUR L'USUEL POPULAIRE est utilisé comme indication visuelle et géographique des espaces et des lieux impliqués dans les projets de l'Usuel Populaire – actions d'artistes pour l'autonomie de l'individu.

PLIAGES

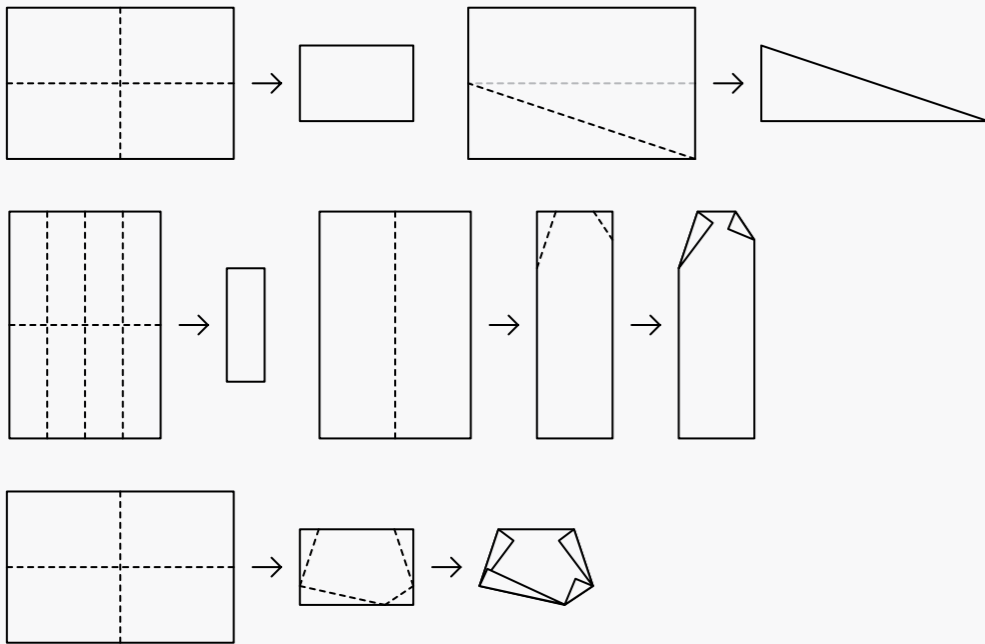

1:33

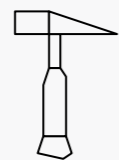
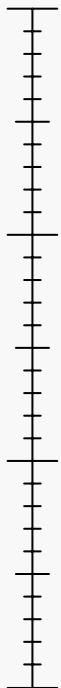

RÉFÉRENCE PAPER TIGER 095

TITRE VILLA BELLEVUE

AUTEUR Alain SNYERS

TEINTE Violine

FORMAT L ≈ 120 cm x h ≈ 170 cm, L ≈ 120 cm x h ≈ 230 cm, L ≈ 120 cm x h ≈ 170 cm

CONSIGNE VILLA BELLEVUE est composé de deux fenêtres avec appuis et d'une porte centrale. Le motif doit être installé sur un mur plan et de teinte homogène.

MODULES

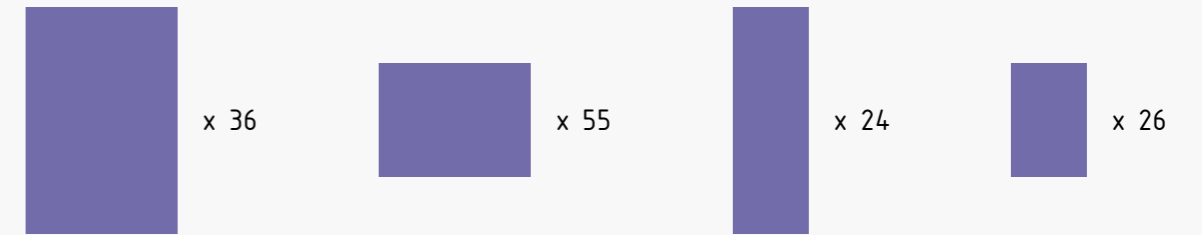

MOTIF

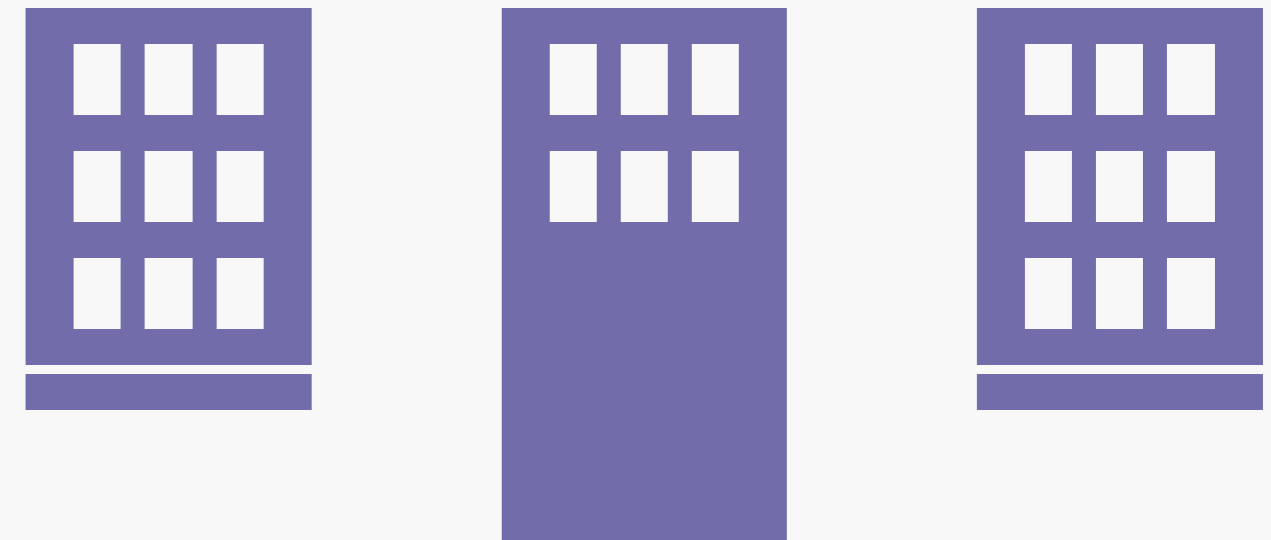

RÉFÉRENCE PAPER TIGER 095

TITRE VILLA BELLEVUE

AUTEUR Alain SNYERS

TEINTE Violine

FORMAT L ≈ 120 cm x h ≈ 170 cm, L ≈ 120 cm x h ≈ 230 cm, L ≈ 120 cm x h ≈ 170 cm

CONSIGNE VILLA BELLEVUE est composé de deux fenêtres avec appuis et d'une porte centrale. Le motif doit être installé sur un mur plan et de teinte homogène.

PLIAGES

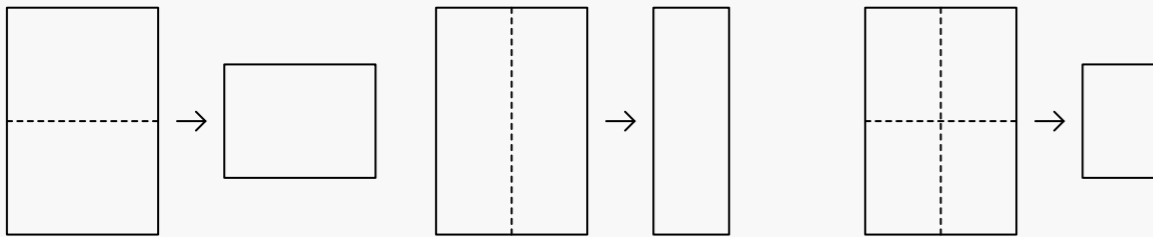

1:33

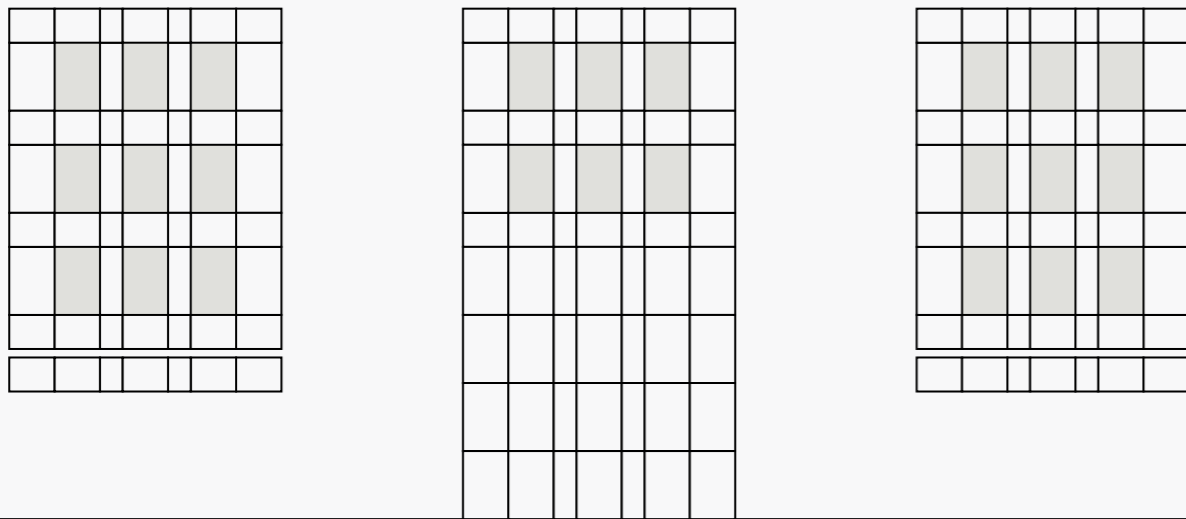

RÉFÉRENCE PAPER TIGER 096

TITRE COVER-UP

AUTEUR Matthieu MARTIN

TEINTE Gris Acier

FORMAT variable

CONSIGNE COVER-UP est la transposition de formes produites par le reouvrement de graffiti au rouleau, au pinceau ou à l'aérosol. Pour conférer un aspect plus approximatif à chaque COVER-UP, les bords des modules peuvent être déchirés à la main.

Le motif ci-dessous est présenté à titre d'exemple.

MODULES



MOTIF

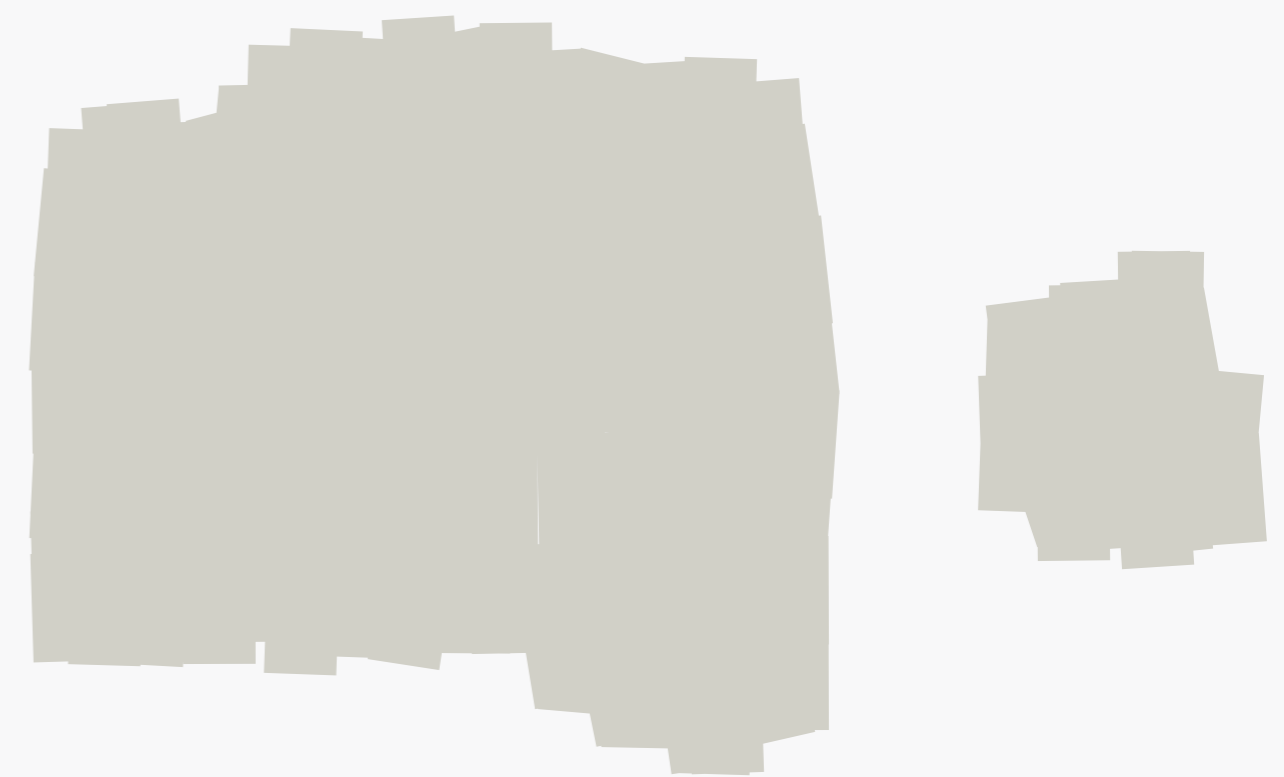

RÉFÉRENCE PAPER TIGER 096

TITRE COVER-UP

AUTEUR Matthieu MARTIN

TEINTE Gris Acier

FORMAT variable

CONSIGNE COVER-UP est la transposition de formes produites par le reouvrement de graffiti au rouleau, au pinceau ou à l'aérosol. Pour conférer un aspect plus approximatif à chaque COVER-UP, les bords des modules peuvent être déchirés à la main.

Les motifs ci-dessous sont présentés à titre d'exemple.

1:33

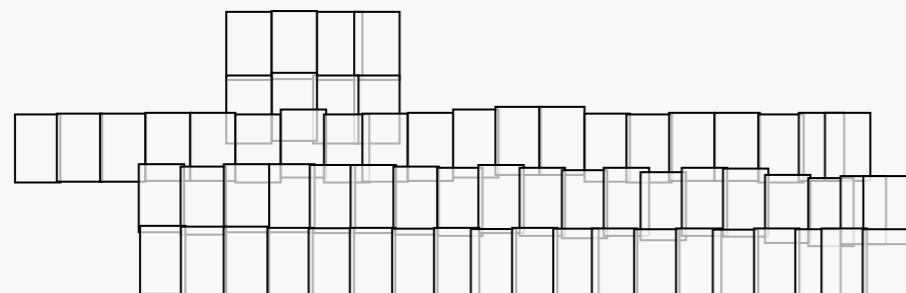
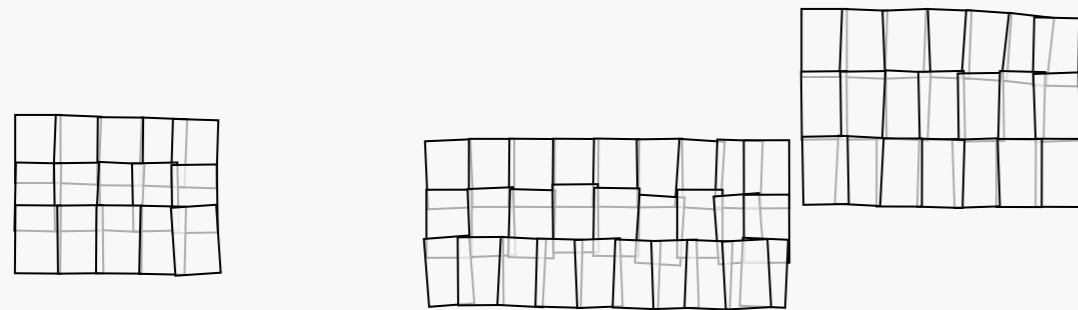
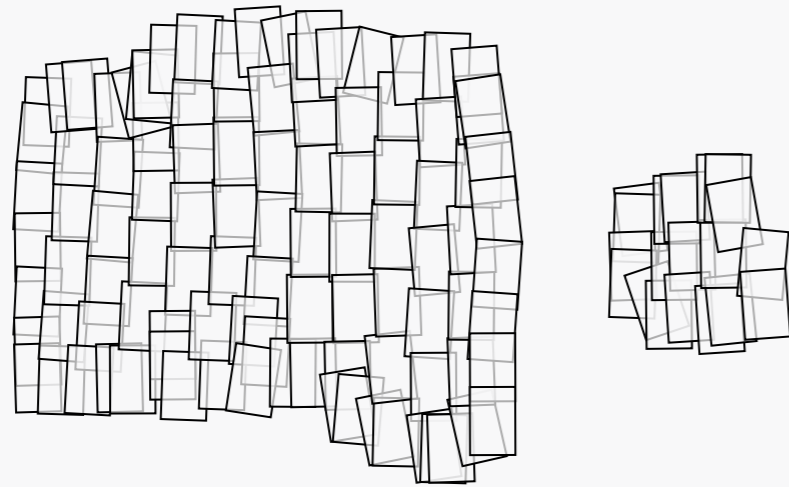

RÉFÉRENCE PAPER TIGER 097

TITRE GRILLE DE FENÊTRE DE LA PRISON D'ELSAU

AUTEUR GRUPPO TÖKMAG

TEINTE Jaune Soleil

FORMAT L ≈ 260 cm x h ≈ 290 cm

MODULES

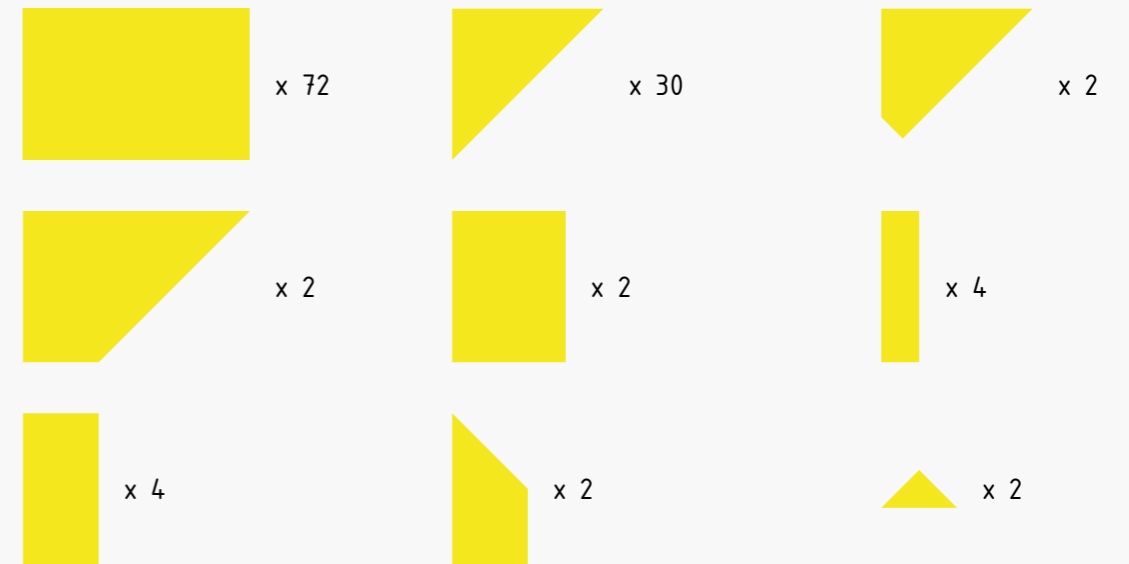

MOTIF

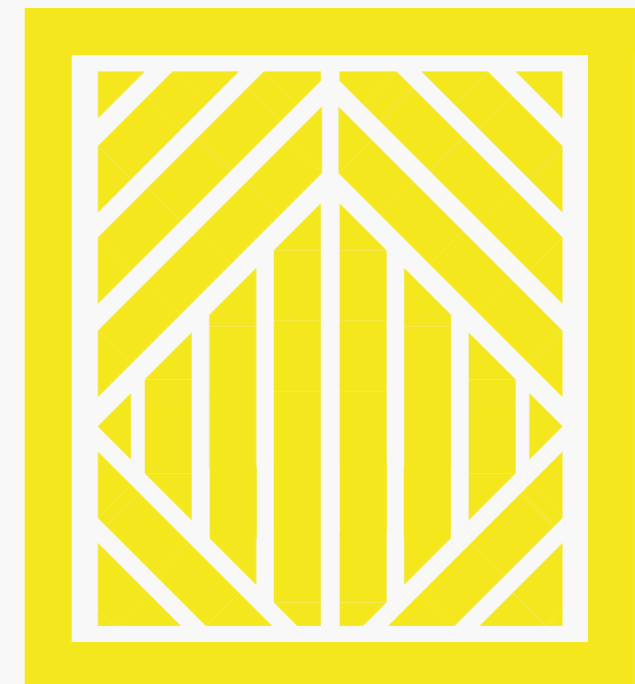

RÉFÉRENCE PAPER TIGER 097

TITRE GRILLE DE FENÊTRE DE LA PRISON D'ELSAU

AUTEUR GRUPPO TÖKMAG

TEINTE Jaune Soleil

FORMAT L ≈ 260 cm x h ≈ 290 cm

PLIAGES

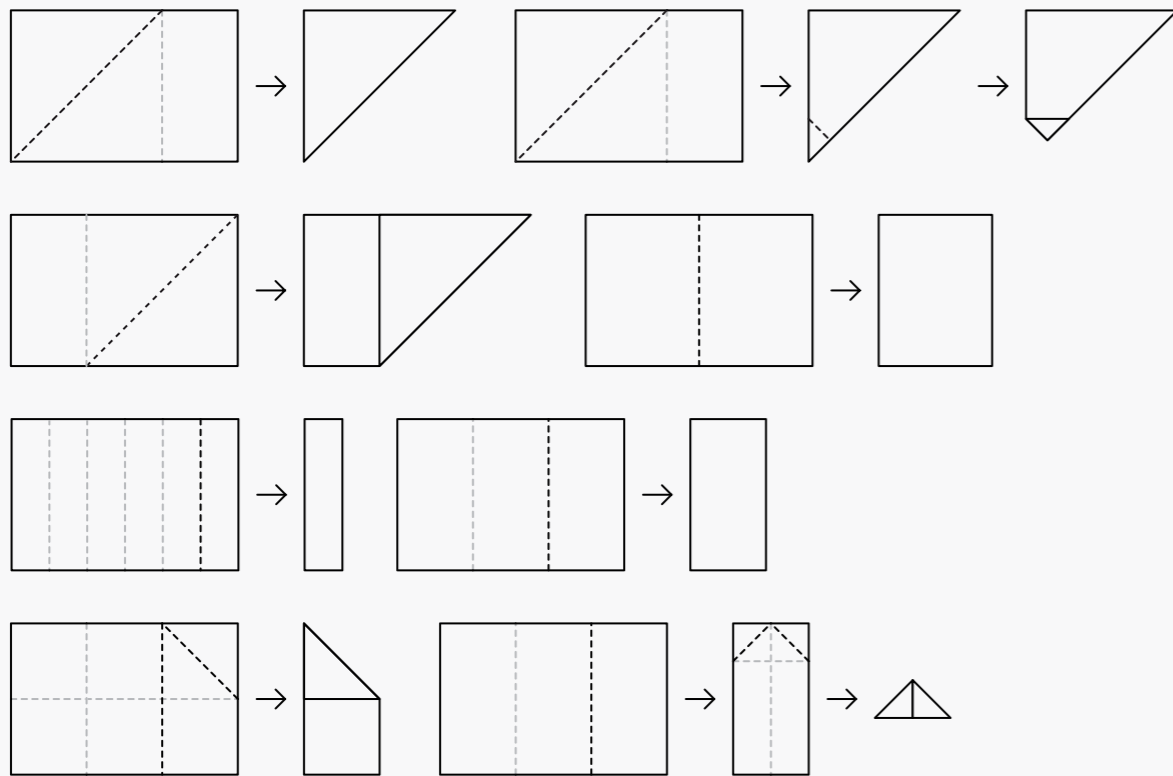

1:33

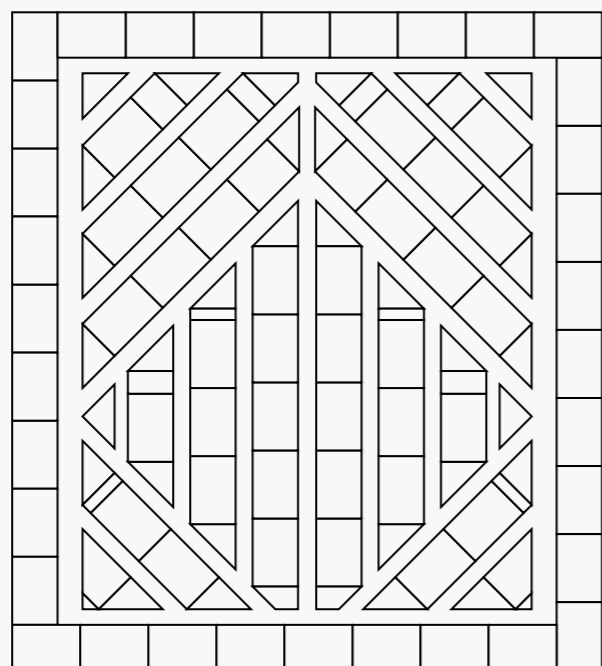

RÉFÉRENCE PAPER TIGER 098

TITRE SAUVE QUI PEUT

AUTEUR Enora DENIS

TEINTE Rouge Cardinal

FORMAT L ≈ 210 cm x h ≈ 280 cm

MODULES

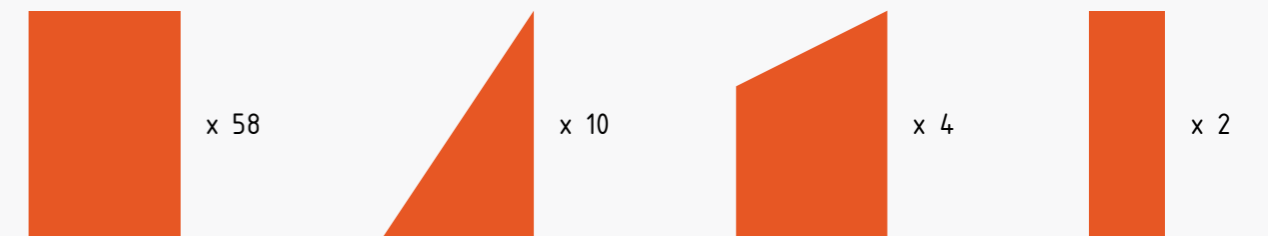

MOTIF



RÉFÉRENCE PAPER TIGER 098

TITRE SAUVE QUI PEUT

AUTEUR Enora DENIS

TEINTE Rouge Cardinal

FORMAT L ≈ 210 cm x h ≈ 280 cm

PLIAGES

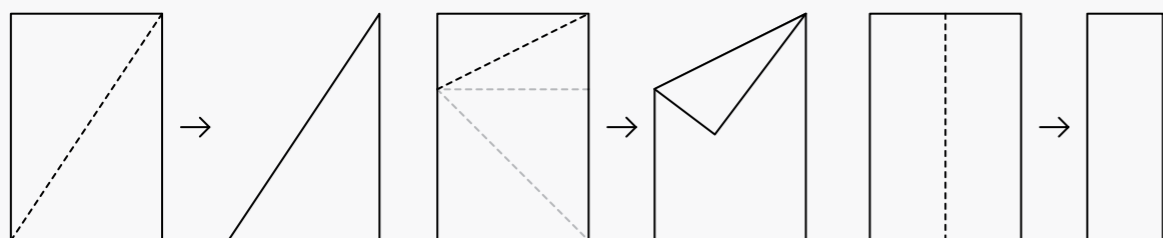

1:33

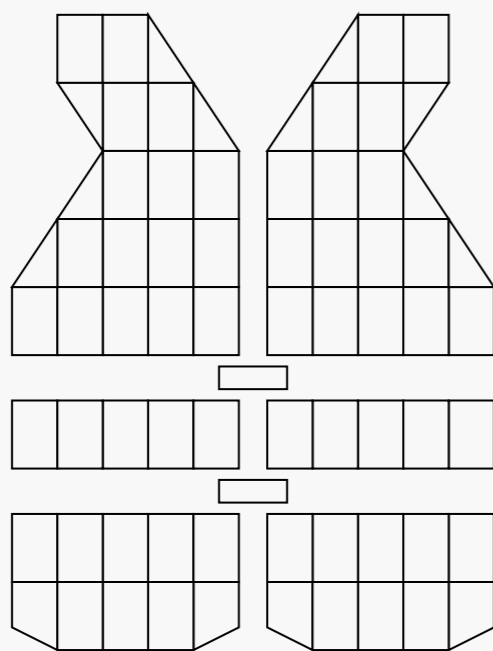

RÉFÉRENCE PAPER TIGER 099

TITRE MODULAR REPETITION [RÉPÉTITION MODULAIRE]

AUTEUR Sebastian FREYTAG

TEINTE noir

FORMAT variable

MODULES

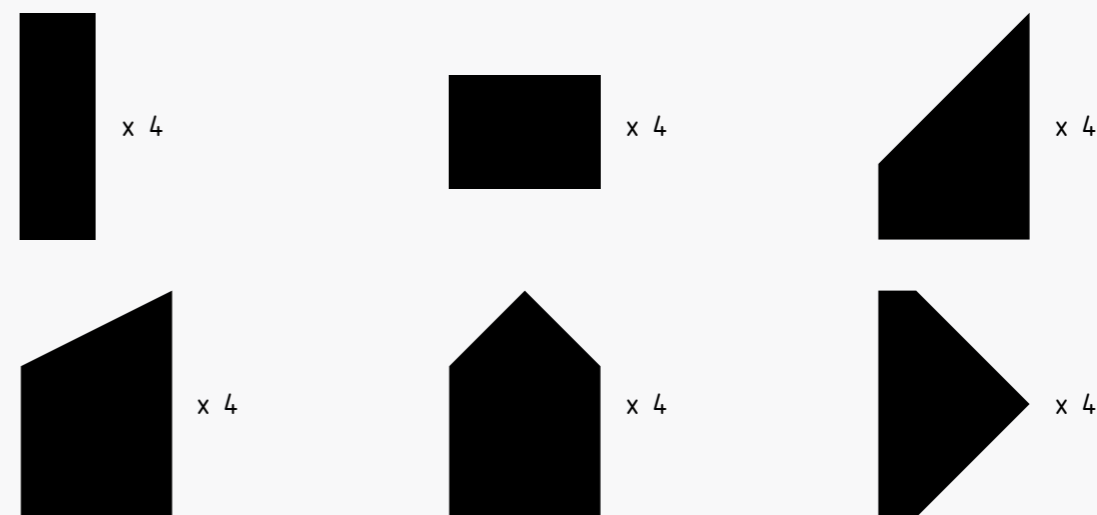

MOTIF

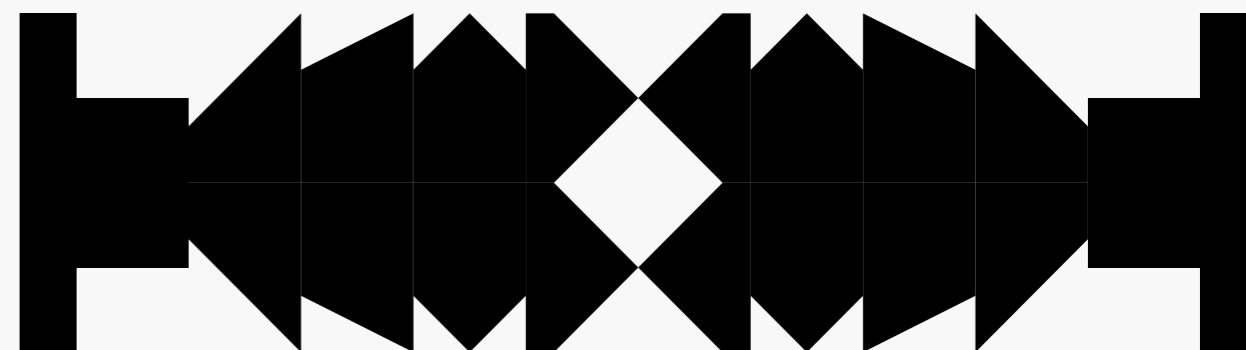

RÉFÉRENCE PAPER TIGER 099

TITRE MODULAR REPETITION [RÉPÉTITION MODULAIRE]

AUTEUR Sebastian FREYTAG

TEINTE noir

FORMAT variable

PLIAGES

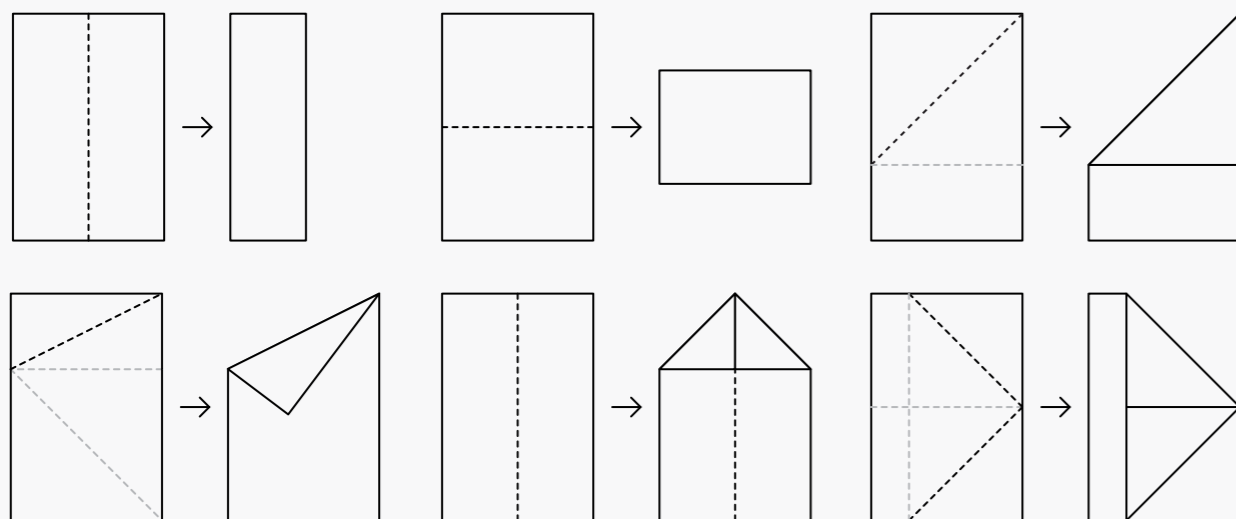

1:33

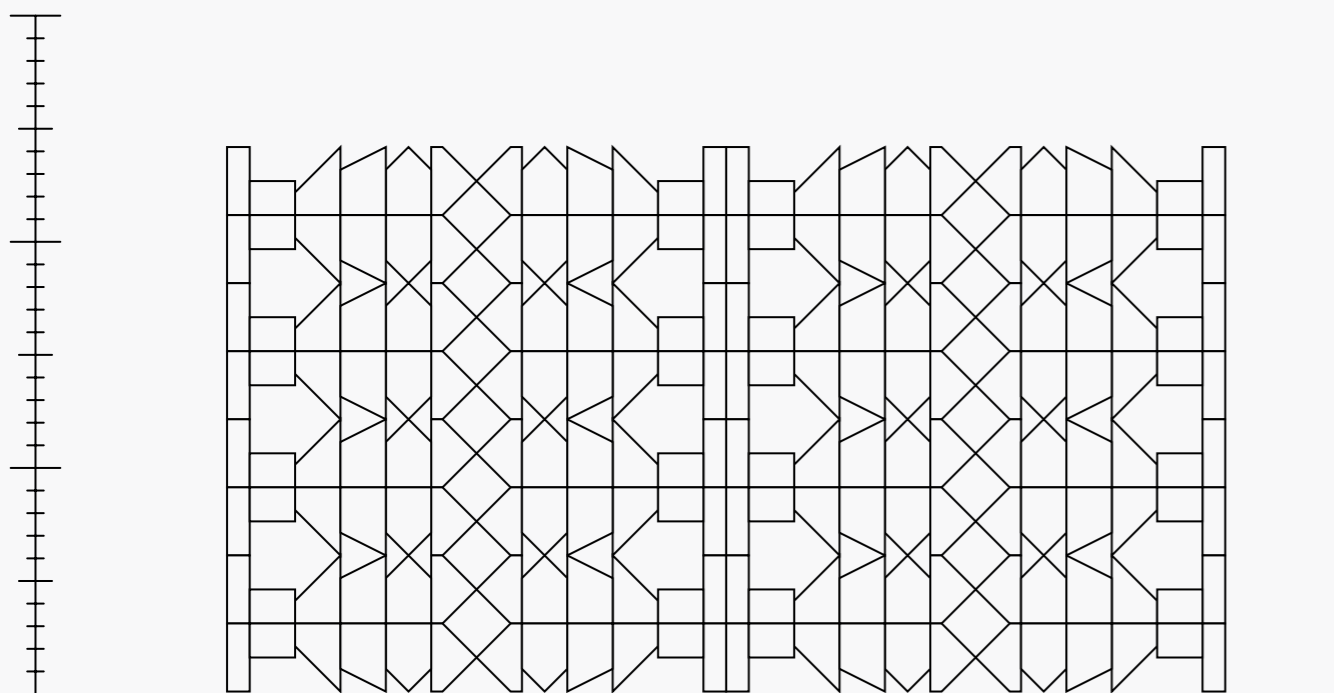

RÉFÉRENCE PAPER TIGER 100

TITRE AFIN DE POUVOIR NOUS AIDER À AMÉLIORER LE CAS ÉCHÉANT

AUTEUR Thomas TUDOUX

TEINTE Rouge Corail

FORMAT L ≈ 420 cm x h ≈ 440 cm

CONSIGNE Le choix de l'appréciation à cocher est laissé à la discrétion de celui ou celle qui active AFIN DE POUVOIR NOUS AIDER À AMÉLIORER LE CAS ÉCHÉANT.

Le motif ci-dessous est présenté à titre d'exemple.

MODULES



MOTIF

- ▣ Très Bien
- ▣ Bien
- ▣ Assez Bien
- Passable
- ▣ Médiocre

RÉFÉRENCE PAPER TIGER 100

TITRE AFIN DE POUVOIR NOUS AIDER À AMÉLIORER LE CAS ÉCHÉANT

AUTEUR Thomas TUDOUX





TEINTE Rouge Corail

FORMAT L ≈ 420 cm x h ≈ 440 cm

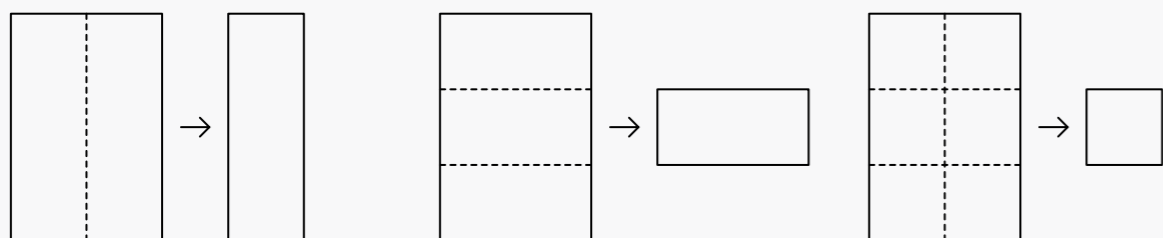
CONSIGNE Le choix de l'appréciation à cocher est laissé à la discrétion de celui ou celle qui active AFIN DE POUVOIR NOUS AIDER À AMÉLIORER LE CAS ÉCHÉANT.

PLIAGES



 Très bien  
 bien  
 Assez bien  
 Passable  
 Médiocre

1:33

RÉFÉRENCE PAPER TIGER 101

TITRE VITRAIL

AUTEUR COLLECTIF IMPLÉMENTATION

TEINTE blanc

FORMAT L ≈ 80 cm x h ≈ 80 cm, L ≈ 110 cm x h ≈ 110 cm ou L ≈ 150 cm x h ≈ 150 cm

CONSIGNE VITRAIL doit être installé sur la vitrine ou la baie vitrée d'un espace éclairé depuis l'intérieur. Le motif est composé à la manière d'une rosace par la superposition successive de 4 couches avec rotation de 45° à chaque couche à partir d'une grille de 2 par 2, 3 par 3 ou 4 par 4 modules A4.

Le motif ci-dessous est présenté à titre d'exemple.

MODULES

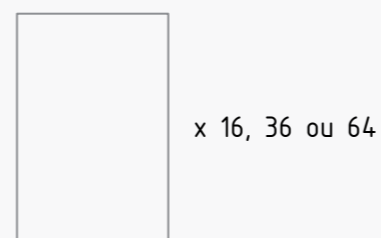

MOTIF

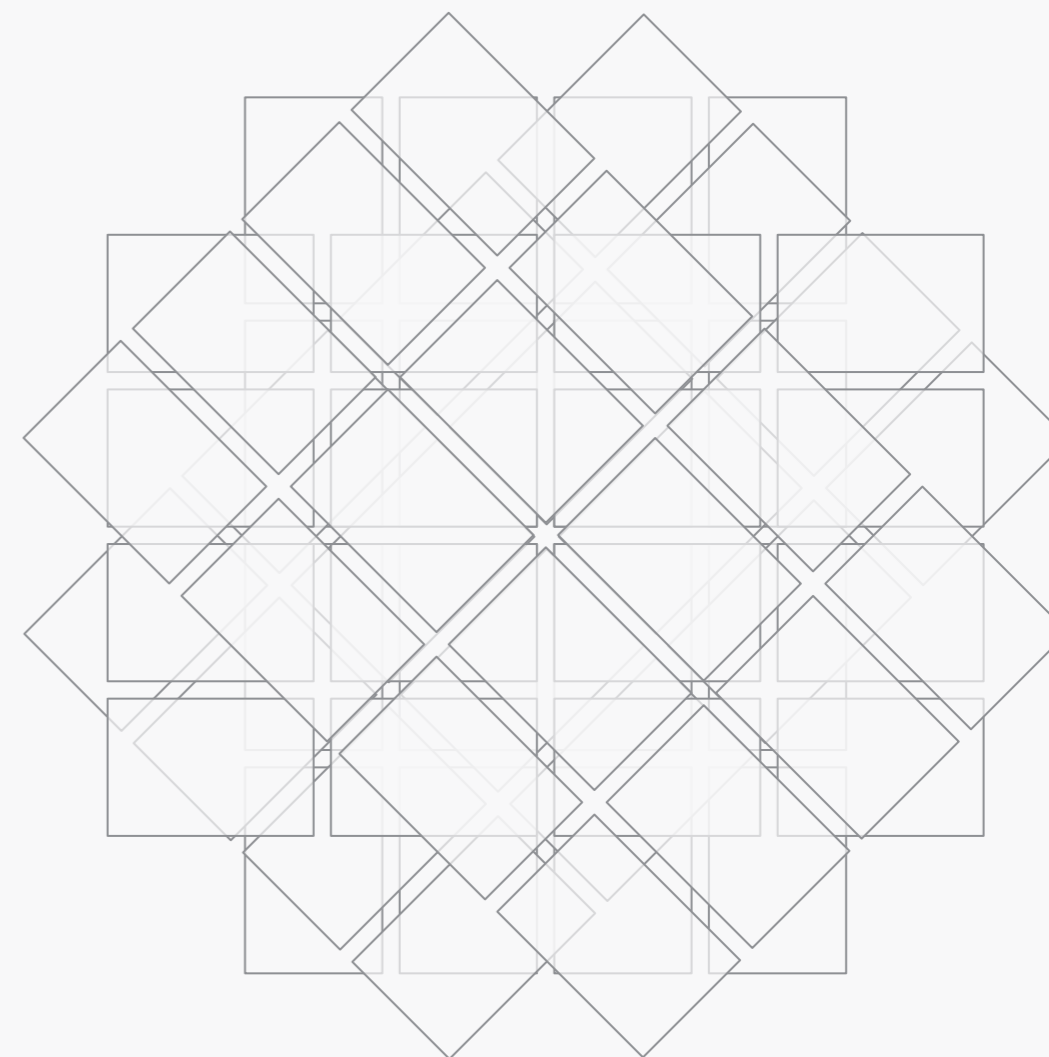

RÉFÉRENCE PAPER TIGER 101

TITRE VITRAIL

AUTEUR COLLECTIF IMPLÉMENTATION

TEINTE blanc

FORMAT L ≈ 80 cm x h ≈ 80 cm, L ≈ 110 cm x h ≈ 110 cm ou L ≈ 150 cm x h ≈ 150 cm

CONSIGNE VITRAIL doit être installé sur la vitrine ou la baie vitrée d'un espace éclairé depuis l'intérieur. Le motif est composé à la manière d'une rosace par la superposition successive de 4 couches avec rotation de 45° à chaque couche à partir d'une grille de 2 par 2, 3 par 3 ou 4 par 4 modules A4.

Le motif ci-dessous est présenté à titre d'exemple.

1:33

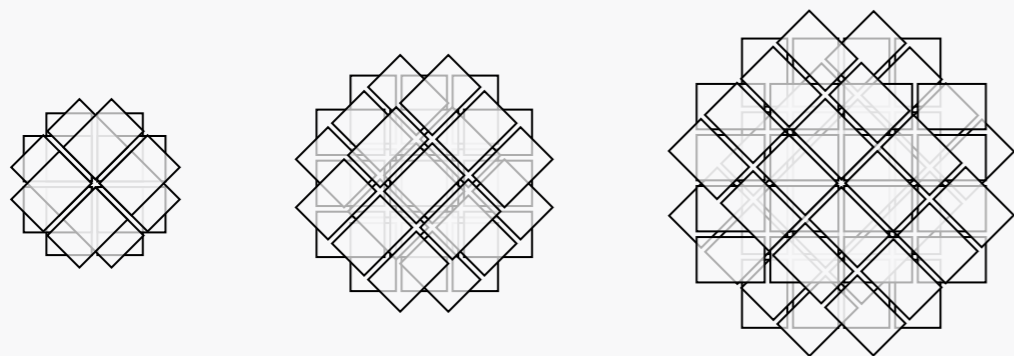

RÉFÉRENCE PAPER TIGER 102

TITRE GOUTTE

AUTEUR Simon FEYDIEU

TEINTE variable

FORMAT variable

CONSIGNE GOUTTE actualise une pratique délaissée en architecture consistant à communiquer de manière visible sur la façade d'un bâtiment la date d'achèvement des travaux de construction et le nom de l'architecte. GOUTTE communique la date de construction du bâtiment sur lequel est installé le motif. La typographie, la teinte, l'échelle et l'emplacement sont laissés à l'appréciation de celui ou celle qui active la notice.

Le motif ci-dessous, correspondant à la date de construction de l'immeuble où réside l'artiste, est présenté à titre d'exemple.

MODULES

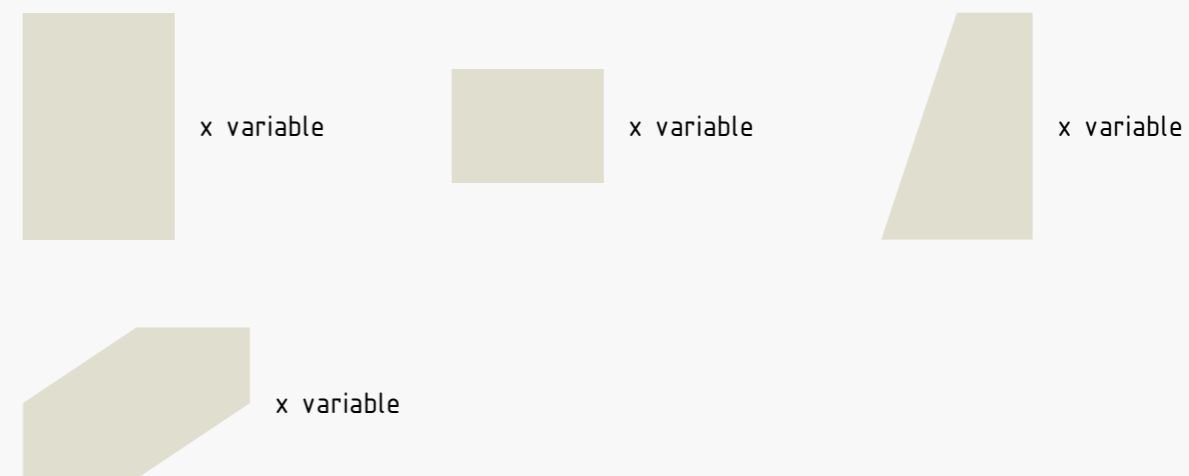

MOTIF



RÉFÉRENCE PAPER TIGER 102

TITRE GOUTTE

AUTEUR Simon FEYDIEU

TEINTE variable

FORMAT variable

CONSIGNE GOUTTE actualise une pratique délaissée en architecture consistant à communiquer de manière visible sur la façade d'un bâtiment la date d'achèvement des travaux de construction et le nom de l'architecte. GOUTTE communique la date de construction du bâtiment sur lequel est installé le motif. La typographie, la teinte, l'échelle et l'emplacement sont laissés à l'appréciation de celui ou celle qui active la notice.

Le motif typographique ci-dessous est présenté à titre d'exemple.

PLIAGES

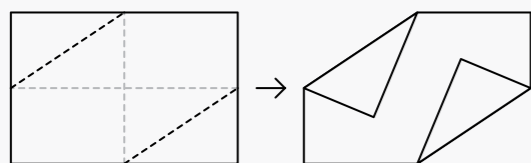
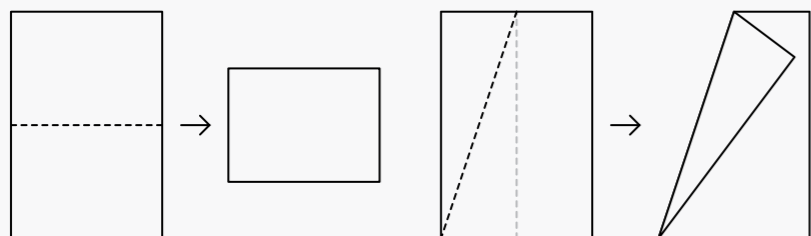

1:33

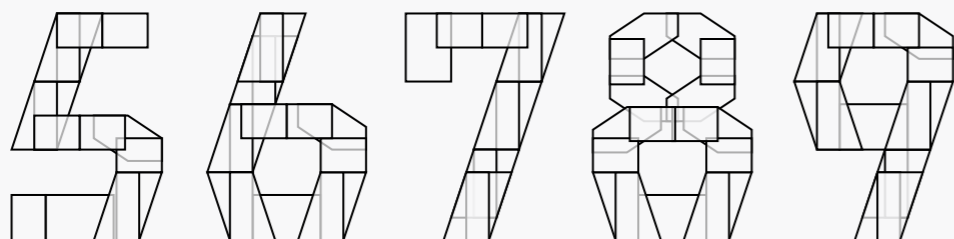

RÉFÉRENCE PAPER TIGER 103

TITRE ARCHIPEL

AUTEUR Émilien ADAGE

TEINTE noir

FORMAT variable

CONSIGNE ARCHIPEL est la transposition de la surface au sol de l'atelier dans lequel l'artiste travaille au moment où la notice est activée. Le motif à transposer est actualisé et fournit par l'artiste à celui ou celle qui prend en charge l'installation de l'œuvre. Il est composé au jugé mais en respectant les dimensions exactes de l'espace référent.

Le motif ci-dessous est présenté à titre d'exemple.

RÉFÉRENCE PAPER TIGER 103

TITRE ARCHIPEL

AUTEUR Émilien ADAGE

TEINTE noir

FORMAT variable

CONSIGNE ARCHIPEL est la transposition de la surface au sol de l'atelier dans lequel l'artiste travaille au moment où la notice est activée. Le motif à transposer est actualisé et fournit par l'artiste à celui ou celle qui prend en charge l'installation de l'œuvre. Il est composé au jugé mais en respectant les dimensions exactes de l'espace référent.

Le motif ci-dessous est présenté à titre d'exemple.

RÉFÉRENCE PAPER TIGER 104

TITRE AUTODAFÉ « VOS ACTES M'HYPNOTISENT. »

AUTEUR Marianne MISPELAËRE

TEINTE blanc

FORMAT L ≈ 320 cm x h ≈ 200 cm

MODULES

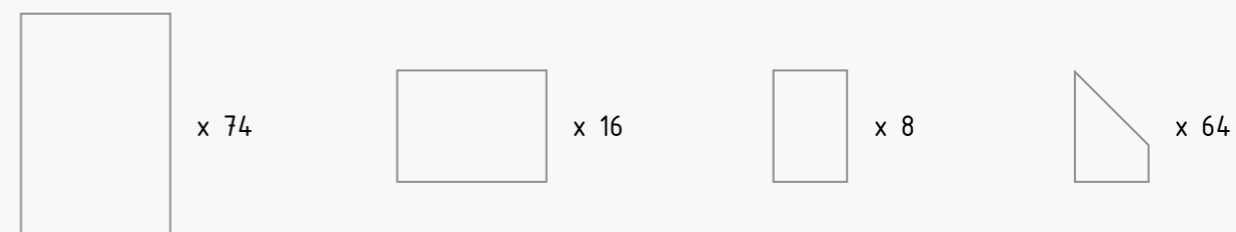

MOTIF

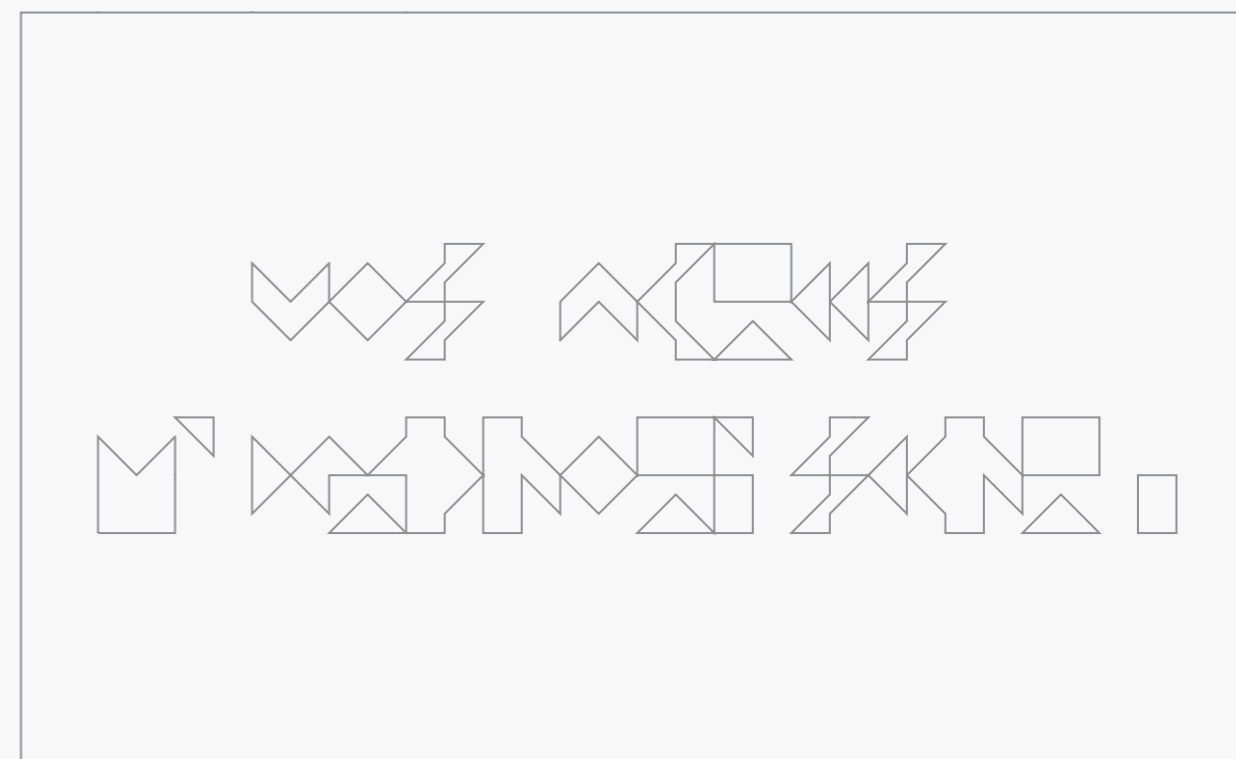

RÉFÉRENCE PAPER TIGER 104

TITRE AUTODAFÉ « VOS ACTES M'HYPNOTISENT. »

AUTEUR Marianne MISPELAËRE

TEINTE blanc

FORMAT L ≈ 320 cm x h ≈ 200 cm

PLIAGES

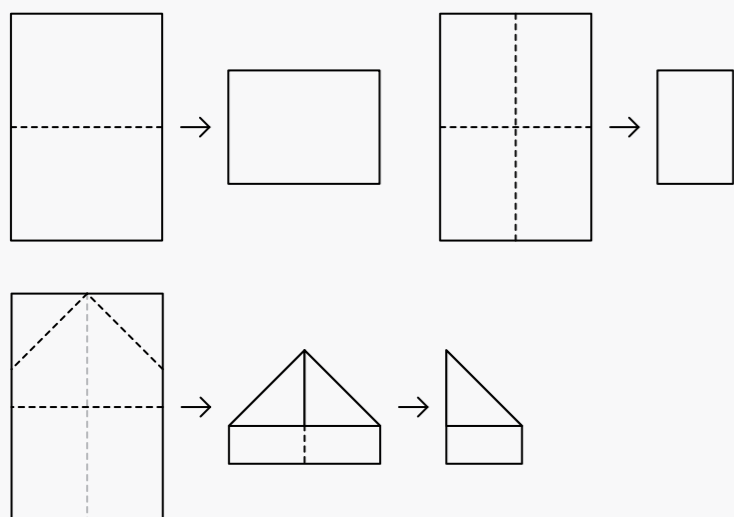

1:33

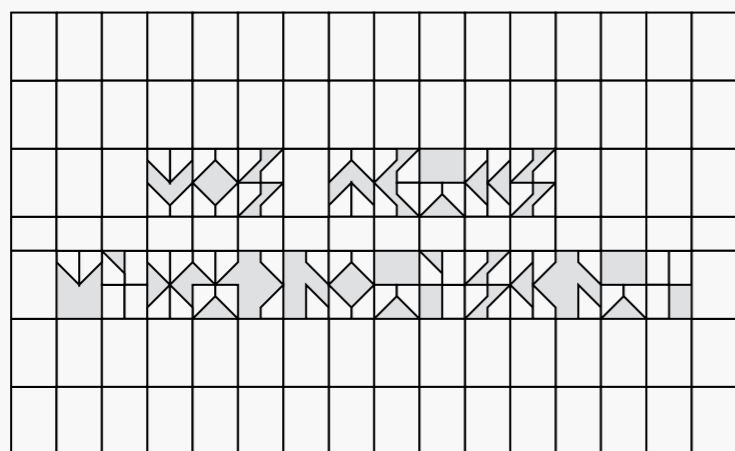

RÉFÉRENCE PAPER TIGER 105

TITRE DÉRIVE MAGNÉTIQUE URBAINE

AUTEUR Capucine VEVER

TEINTE Rouge Corail

FORMAT L ≈ 390 cm x h ≈ 160 cm

MODULES

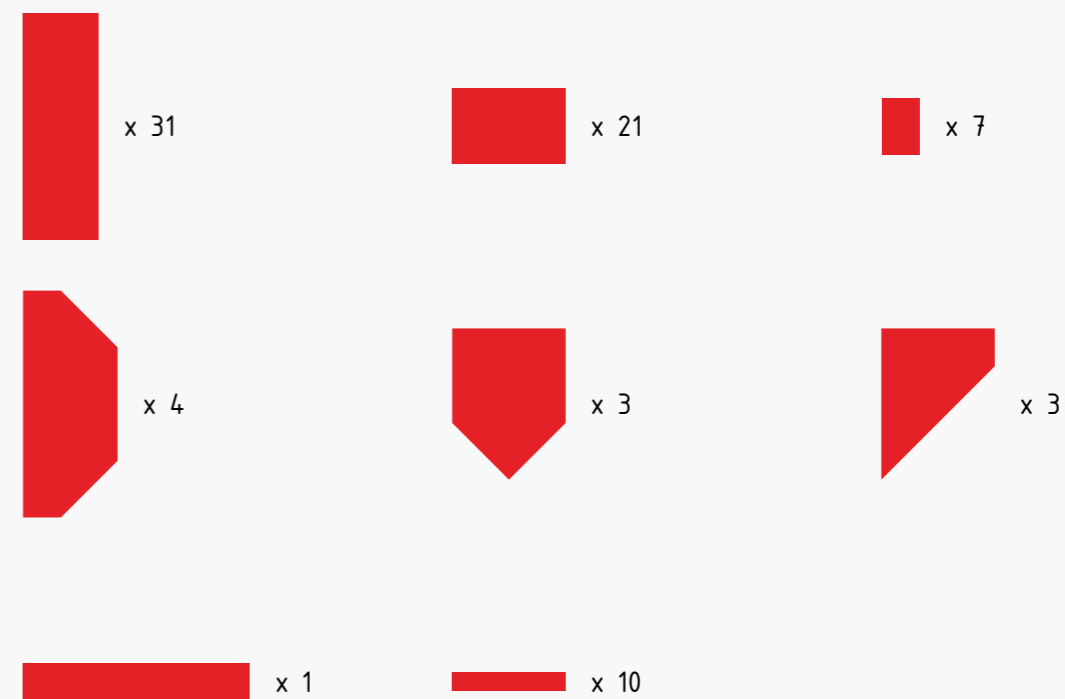

MOTIF

CE MUR MIERE  
 DE BM/H  
 VERS LE NORD

RÉFÉRENCE PAPER TIGER 105

TITRE DÉRIVE MAGNÉTIQUE URBAINE

AUTEUR Capucine VEVER

TEINTE Rouge Corail

FORMAT L ≈ 390 cm x h ≈ 160 cm

PLIAGES

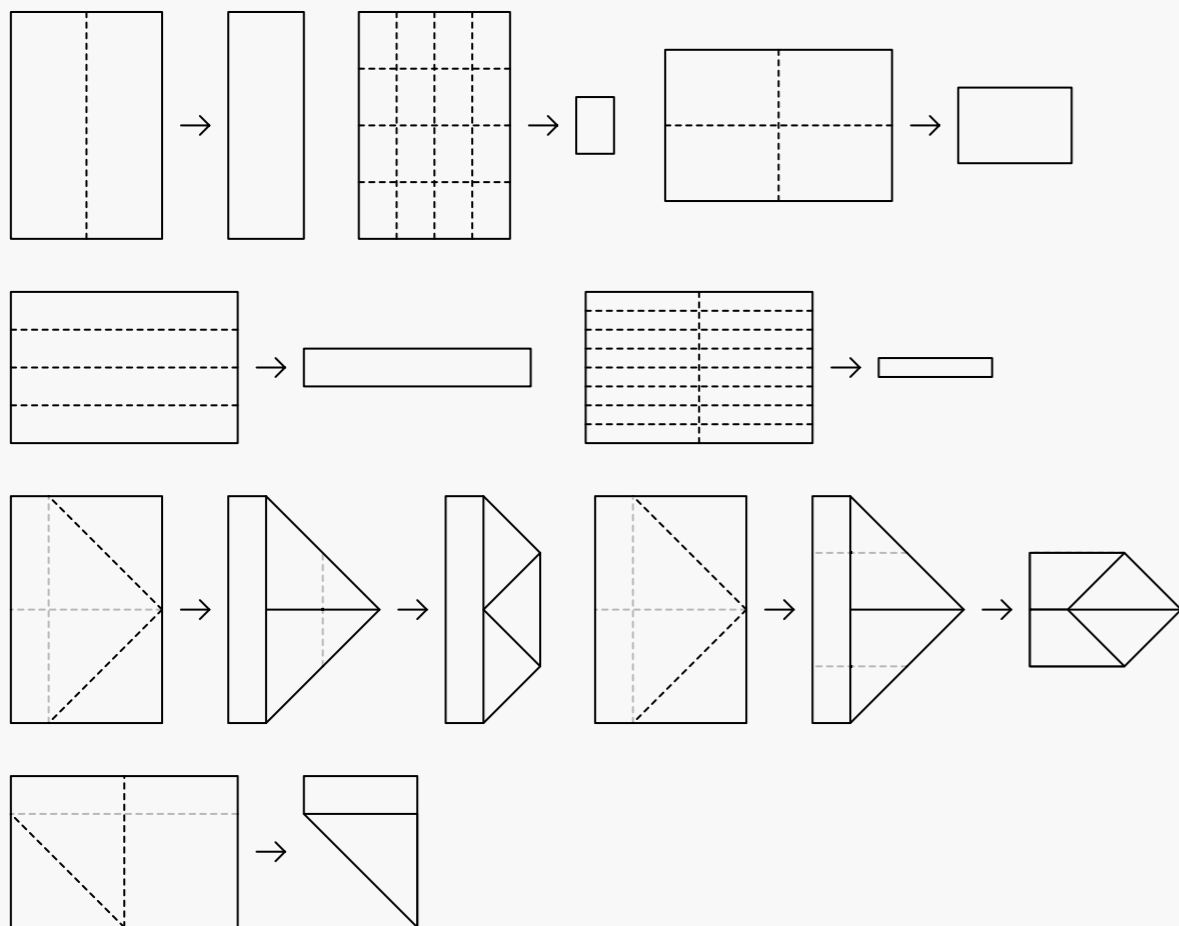

RÉFÉRENCE PAPER TIGER 106

TITRE BRACKET BASE

AUTEUR Matthias MARX

TEINTE ton sur ton

FORMAT variable

CONSIGNE ARCHIPEL to fit the proportions of a wall brackets can be added, but must be added in the same number on both sides 4 brackets on each side are minimum.

Le motif ci-dessous est présenté à titre d'exemple.

1:33

EE MW P MIERE  
 DE BM H  
 WEP LE NODD

RÉFÉRENCE PAPER TIGER 107

TITRE NI QUEUE NI TÊTE

AUTEUR Michel JACQUET

TEINTE variable

FORMAT L ≈ 640 cm x h ≈ 150 cm, L ≈ 550 cm x h ≈ 190 cm

CONSIGNE NI QUEUE NI TÊTE doit être activé aux deux extrémités d'une voie faisant le lien entre l'intérieur et l'extérieur de la ville, soit entre le centre et la périphérie ou entre des espaces urbain et rural. NI QUEUE doit être placé à l'extrémité extérieure de la voie et NI TÊTE à l'extrémité intérieure de la voie.

MODULES

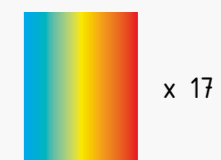

MOTIF

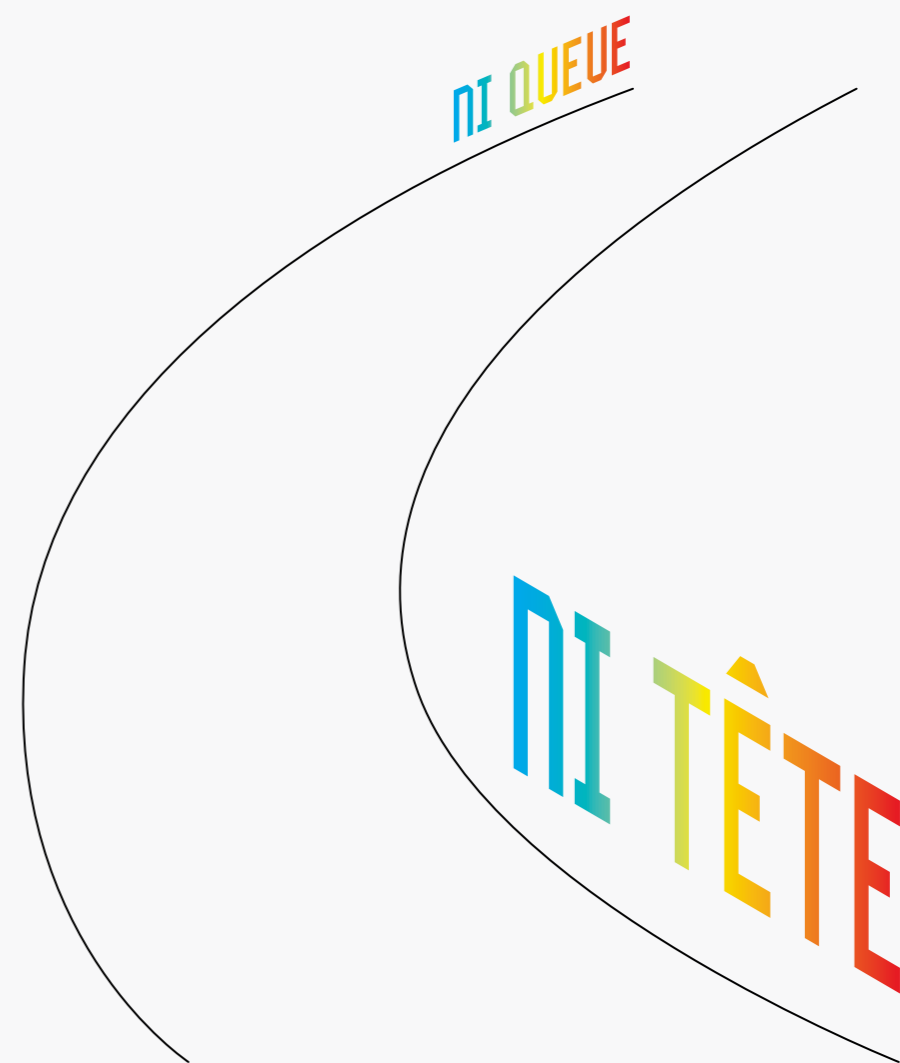

RÉFÉRENCE PAPER TIGER 107

TITRE NI QUEUE NI TÊTE

AUTEUR Michel JACQUET

TEINTE variable

FORMAT L ≈ 640 cm x h ≈ 150 cm, L ≈ 550 cm x h ≈ 190 cm

CONSIGNE NI QUEUE NI TÊTE doit être activé aux deux extrémités d'une voie faisant le lien entre l'intérieur et l'extérieur de la ville, soit entre le centre et la périphérie ou entre des espaces urbain et rurain. NI QUEUE doit être placé à l'extrémité extérieure de la voie et NI TÊTE à l'extrémité intérieure de la voie.

PLIAGES

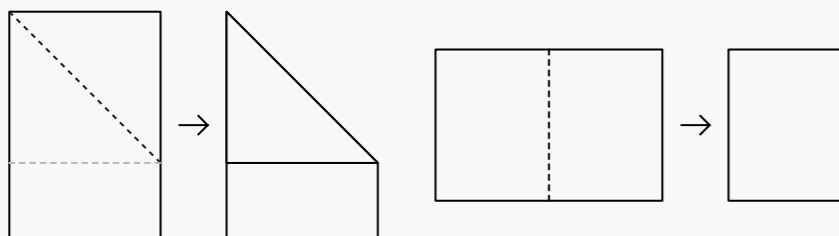

1:72

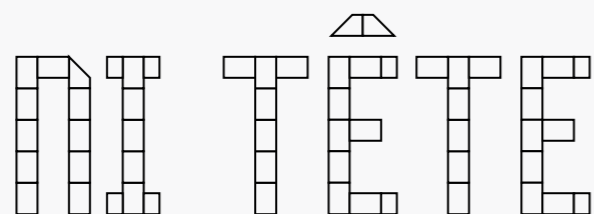
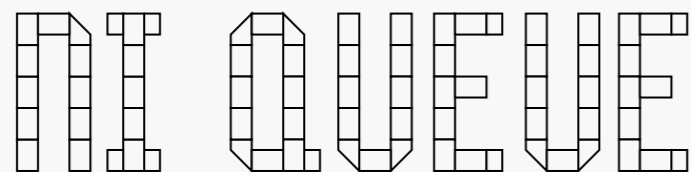

RÉFÉRENCE PAPER TIGER 108

TITRE ARTISTE DE SERVICE

AUTEUR Marine FROELIGER

TEINTE Bleu Turquoise

FORMAT L ≈ 1300 cm x h ≈ 90 cm

MODULES

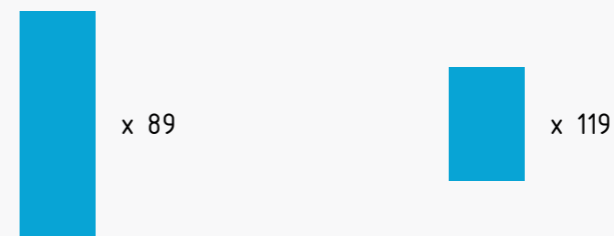

MOTIF

ARTISTE DE SERVICE

RÉFÉRENCE PAPER TIGER 108

TITRE ARTISTE DE SERVICE

AUTEUR Marine FROELIGER

TEINTE Bleu Turquoise

FORMAT L ≈ 1300 cm x h ≈ 90 cm

RÉFÉRENCE PAPER TIGER 109

TITRE FOOTBALL GOAL IN LEEDS

AUTEUR WANDERLUST

TEINTE blanc

FORMAT L ≈ ? cm x h ≈ ? cm

CONSIGNE FOOTBALL GOALS IN LEEDS est la transposition d'une cage de football peinte par des enfants sur un mur de brique à Leeds. Le motif doit être installé sur un mur de briques.

PLIAGES

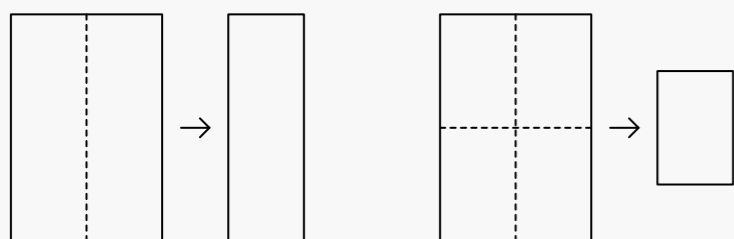

1:33

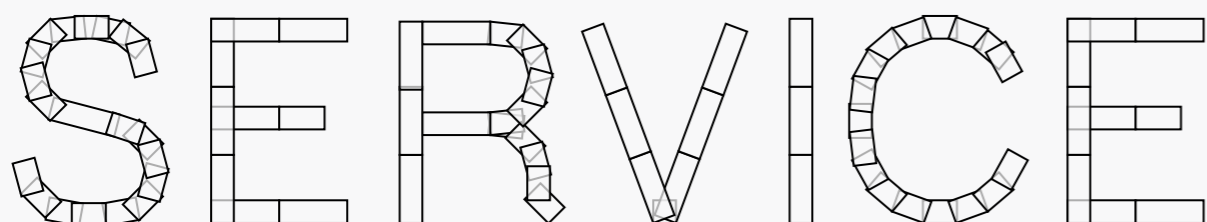
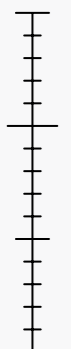
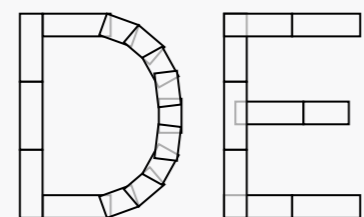
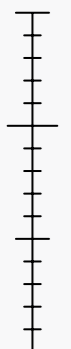
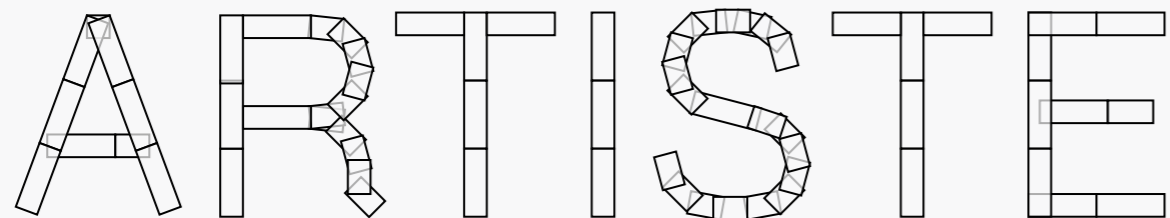
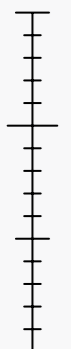

RÉFÉRENCE PAPER TIGER 110

TITRE A4 AU CARRÉ

AUTEUR Simon NICAISE

TEINTE blanc

FORMAT L  $\approx$  890 cm x h  $\approx$  440 cm

CONSIGNE A4 AU CARRÉ peut être déployé verticalement ou horizontalement et indifféremment sur les murs et sur le sol.

Le motif ci-dessous est présenté à titre d'exemple.

MODULES

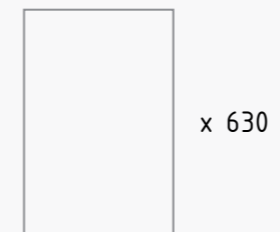

MOTIF

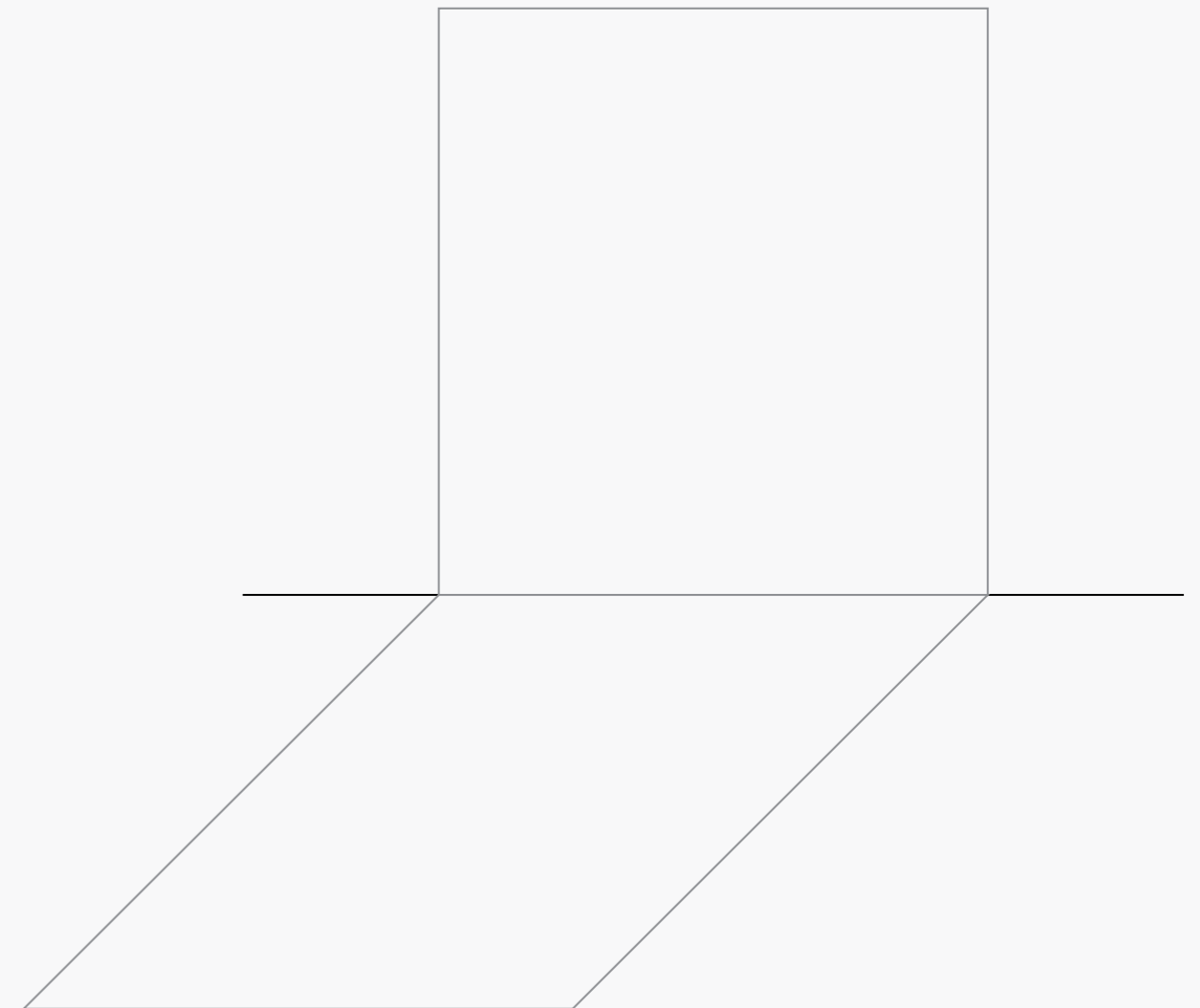

RÉFÉRENCE PAPER TIGER 110

TITRE A4 AU CARRÉ

AUTEUR Simon NICAISE

TEINTE blanc

FORMAT L ≈ 890 cm x h ≈ 440 cm

CONSIGNE A4 AU CARRÉ peut être déployé verticalement ou horizontalement et indifféremment sur les murs et sur le sol.

Le motif ci-dessous est présenté à titre d'exemple.

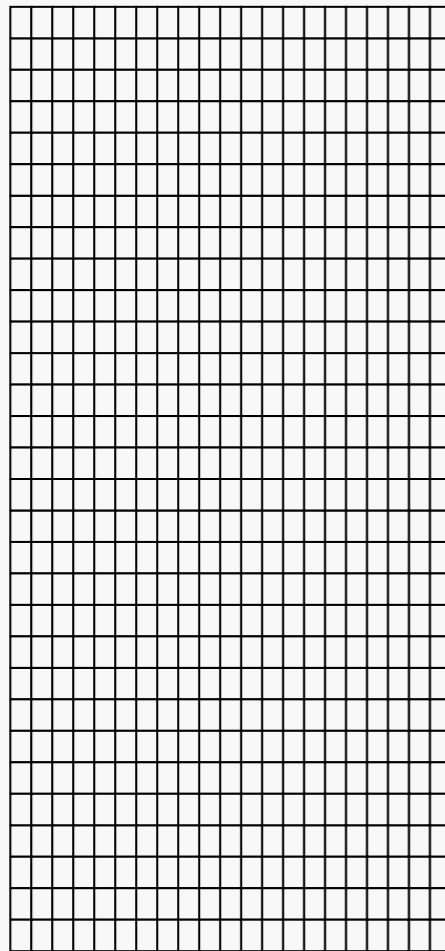

1:72



RÉFÉRENCE PAPER TIGER 111

TITRE MIGRATION OF THE SCORPIO PATTERN

AUTEUR Caroline DELIEUTRAZ & Olivier KIMYON

TEINTE noir

FORMAT variable

CONSIGNE Ce motif a été créé dans le cadre du projet Pandinus Dictator de Caroline Delieutraz pour recouvrir un coussin géant. Il s'agit ici de le disséminer hors de son contexte d'origine.

RÉFÉRENCE PAPER TIGER 112

TITRE WALKING WALL

AUTEUR Marlene HAUSEGGER

TEINTE Rouge Corail

FORMAT L ≈ 500 cm x h ≈ 640 cm

CONSIGNE Le motif WALKING WALL doit être composé au jugé.

MOTIF



RÉFÉRENCE PAPER TIGER 112

TITRE WALKING WALL

AUTEUR Marlene HAUSEGGER

TEINTE Rouge Corail

FORMAT L ≈ 500 cm x h ≈ 640 cm

CONSIGNE Le motif WALKING WALL doit être composé au jugé.

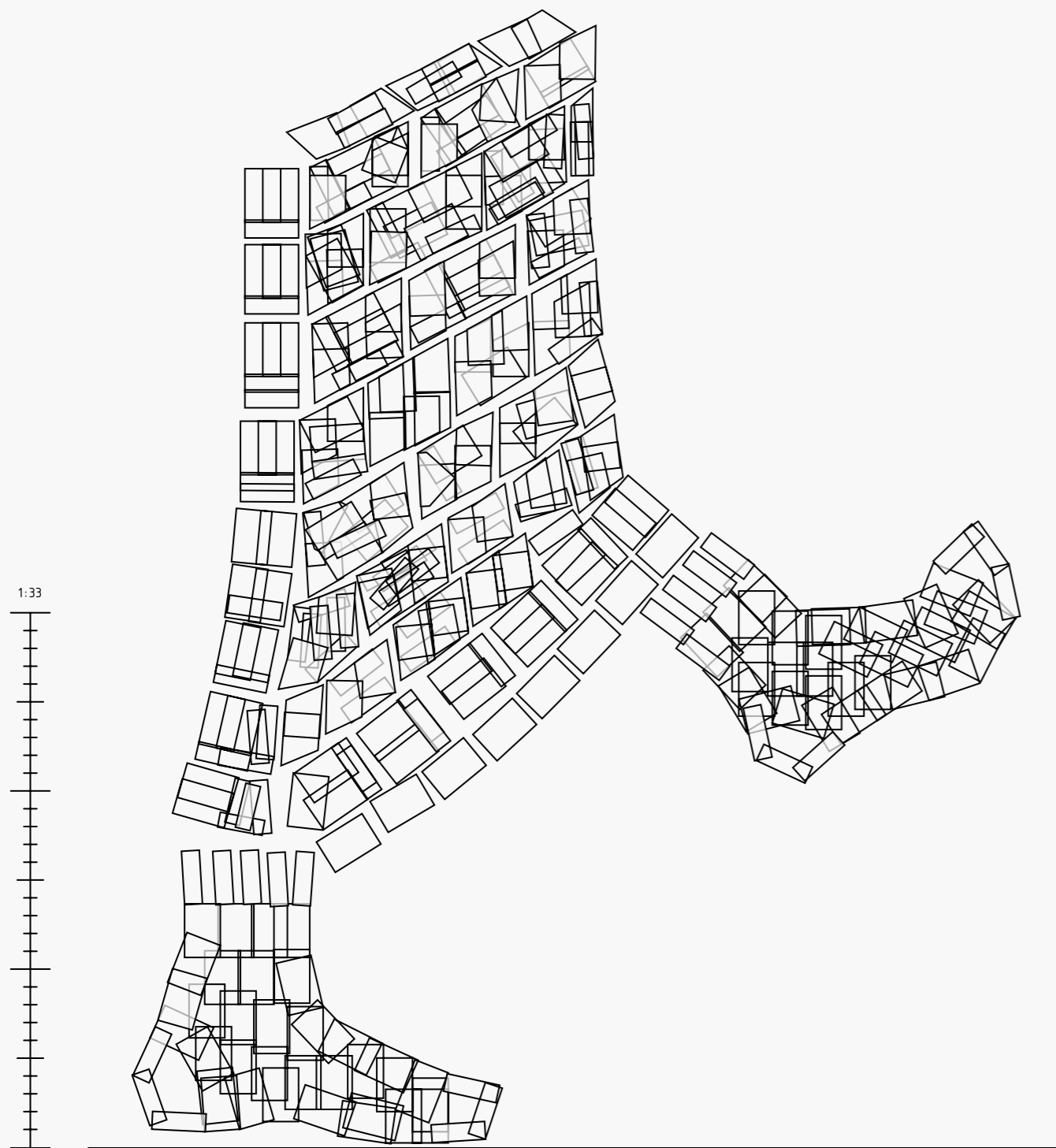

RÉFÉRENCE PAPER TIGER 113

TITRE UNE HEURE DE JUSTICE VAUT MIEUX QUE MILLE PRIÈRES

AUTEUR Souad EL MAYSOUR

TEINTE Bleu Turquoise

FORMAT L ≈ 250 cm x h ≈ 250 cm

MODULES



x 51



x 33



x 23

MOTIF

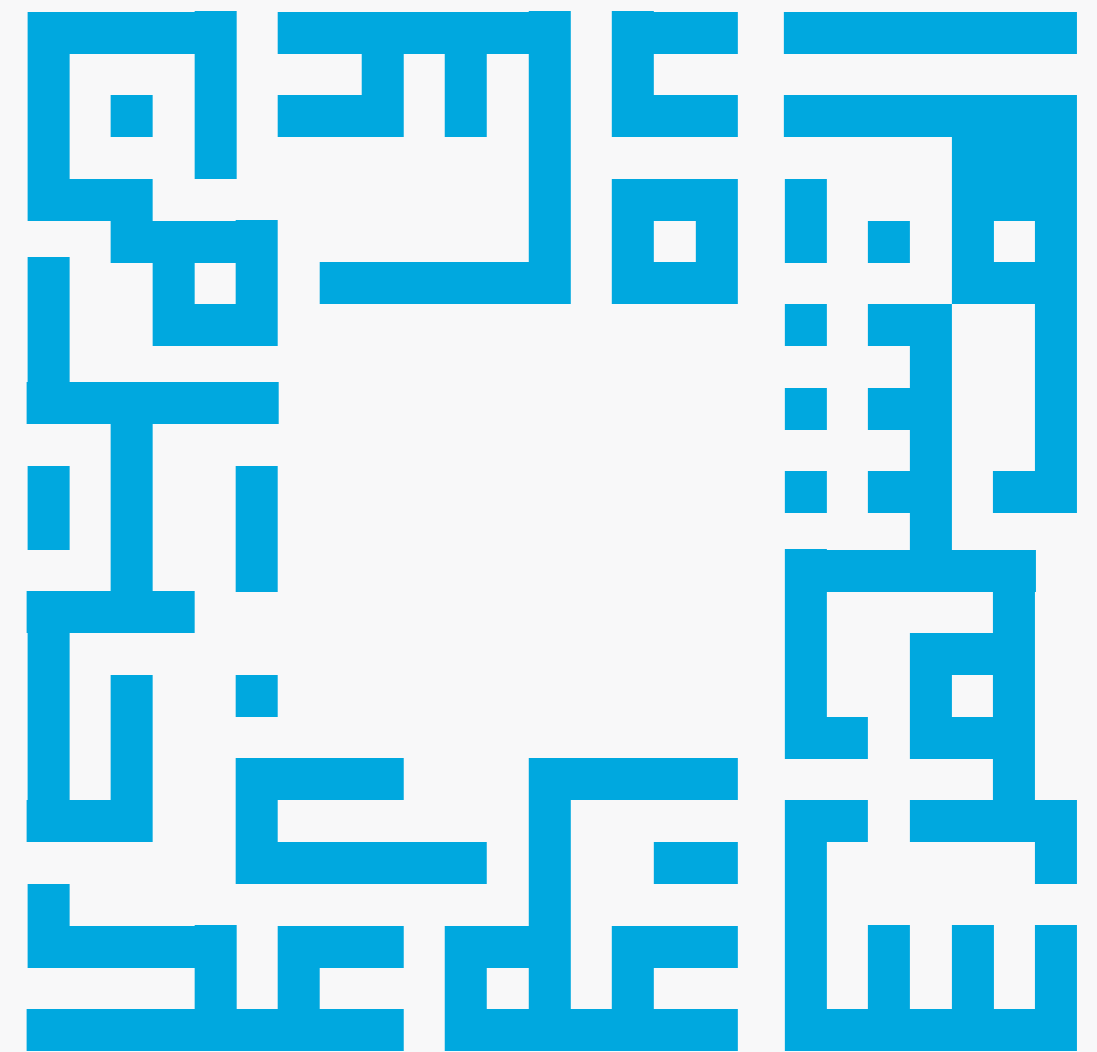

RÉFÉRENCE PAPER TIGER 113

TITRE UNE HEURE DE JUSTICE VAUT MIEUX QUE MILLE PRIÈRES

AUTEUR Souad EL MAYSOUR

TEINTE Bleu Turquoise

FORMAT L ≈ 250 cm x h ≈ 250 cm

PLIAGES

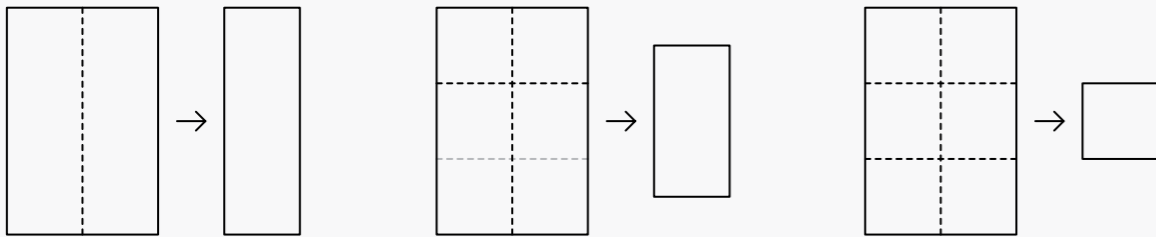

1:33

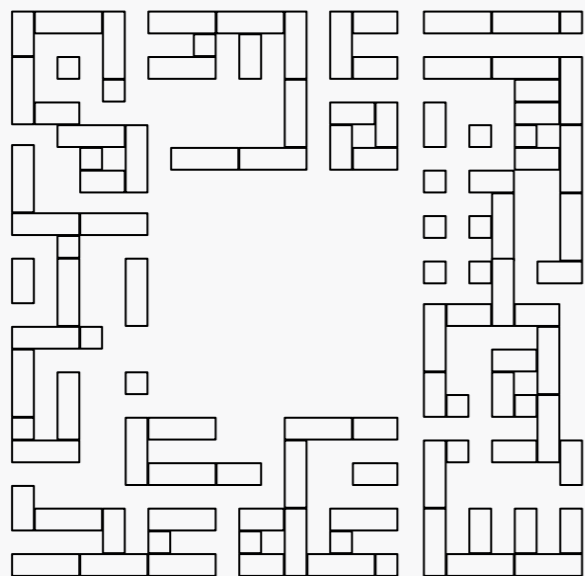
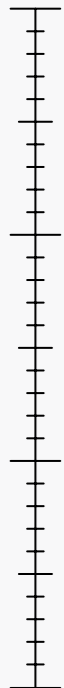

La collection PAPER TIGERS a été initiée par Mathieu TREMBLIN en 2010 dans le cadre du programme Place Publique du BBB centre d'art, Toulouse.

Le fichier numérique rassemblant la collection complète des notices est composée en ISO CP EUR. La conception graphique est réalisée par Mathieu TREMBLIN.

Les œuvres de la collection PAPER TIGERS sont copyleft, sous Licence Art Libre.

La collection rassemble des notices d'œuvres proposées par <+>, Émilien ADAGE, Céline AHOND, Pierre AKRICH, ATELIER DEUX-MILLE, Fayçal BAGHRICHE, Marion BALAC, Aram BARTHOLL, Maxime BONDU, Mohamed BOUROUISSA, Élodie BRÉMAUD, Julie BRUSLEY, Alex CHEVALIER, Vincent CHEVILLON, CIRBUS, Matthieu CLAINCHARD, John CORNU, Emma COZZANI, Jocelyn COTTENCIN, Harmen DE HOOP, DECTOR & DUPUY, Justin DELAREUX, Caroline DELIEUTRAZ, Enora DENIS, Brad DOWNEY, Louise DRUBIGNY, Bruno ELISABETH, ELTONO, ENCASTRABLE, François FEUTRIE, Simon FEYDIEU, FORMES VIVES, Nikolas FOURÉ, Sebastian FREYTAG, Manuel FROLIK, Antonio GALLEGRO, David GAUCHARD & David MOREAU, Thomas GEIGER, Jeanne OSSWALD GOUZI, Rémi GROUSSIN, GRUPPO TÖKMAG, Marlene HAUSEGGER, Carl HURTIN, COLLECTIF IMPLÉMENTATION, Frank KOOLEN, Laurent LACOTTE, Thomas LASBOUYGUES, Pascal LE COQ, Hélène LEFLAIVE, Glen LOARER, Richard LOUVET, Damien MARCHAL, MARDINOIR, Laurent MARISSAL / PAINTERMAN, Matthieu MARTIN, Roberto MARTINEZ, Marianne MISPELAËRE, Samir MOUGAS, Tania MOURAUD, Nicolas MULLER, Julien NÉDÉLEC, Simon NICAISE, Aurélie NOURY, Audrey OHLMANN, OX, Blaise PARMENTIER, PAROLE, PIED LA BICHE, Jérôme PIERRE, Benoît POLICE, Arthur POUTIGNAT, Catherine RANNOU, Hubert RENARD, David RENAULT, RERO, Benjamin SABATIER, Frédéric SALLAZ, Manuel SALVAT, Bertrand SEGONZAC, Charlotte SEIDEL, Aurélie SLOLINA, SYNDICAT POTENTIEL, Sébastien TAILLEFER, Eva TAULOIS, Mathieu TREMBLIN, Thomas TUDOUX, Philémon VANORLÉ, Capucine VEVER, VINCENT+FERIA, Éric WATIER, Vincent ZUCCA.

Retrouvez la collection PAPER TIGERS sur [www.papertigerscollection.com](http://www.papertigerscollection.com).

Paper Tigers Collection. Complete Version [FR]  
Strasbourg, Éditions Carton-pâte, 2017

ISBN : 979-10-95982-22-7  
Dépôt légal : Février 2017

PAPER TIGERS [TIGRES DE PAPIER] est une collection de notices d'œuvres ornementales, processuelles ou contextuelles à activer dans l'espace urbain ou dans l'espace d'exposition.

À partir d'une feuille-module de papier A4 coloré et d'un principe de pliage et de collage simple, chaque contributeur est invité à produire une œuvre graphique ou typographique à l'économie de moyens et à échelle humaine qui interagit avec la ville.

PAPER TIGERS COLLECTION  
COMPLETE VERSION [FR]